



3288

Ministério da Economia
Secretaria Especial de Desburocratização, Gestão e Governo Digital
Secretaria de Gestão

Sistema de Cadastramento Unificado de Fornecedores - SICAF

Declaração

Declaramos para os fins previstos na Lei nº 8.666, de 1993, conforme documentação registrada no SICAF, que a situação do fornecedor no momento é a seguinte:

Dados do Fornecedor

CNPJ: 73.334.476/0001-32 DUNS®: 906862925
Razão Social: CENTRO OESTE - COMERCIO DE MOVEIS E EQUIPAMENTOS LTDA
Nome Fantasia: CENTRO OESTE MOVEIS E MAQUINAS
Situação do Fornecedor: Credenciado Data de Vencimento do Cadastro: 22/11/2022
Natureza Jurídica: SOCIEDADE EMPRESÁRIA LIMITADA
MEI: Não
Porte da Empresa: Empresa de Pequeno

Ocorrências e Impedimentos

Ocorrência: Nada Consta
Impedimento de Licitar: Nada Consta
Ocorrências Impeditivas indiretas: Nada Consta
Vínculo com "Serviço Público": Nada Consta

Níveis cadastrados:

Documento(s) assinalado(s) com "*" está(ão) com prazo(s) vencido(s).

Fornecedor possui alguma pendência no Nível de Cadastramento indicado. Verifique mais informações sobre pendências nas funcionalidades de consulta.

I - Credenciamento

II - Habilitação Jurídica

III - Regularidade Fiscal e Trabalhista Federal

Receita Federal e PGFN Validade: 14/10/2022
FGTS Validade: 06/08/2022
Trabalhista (<http://www.tst.jus.br/certidao>) Validade: 27/08/2022

IV - Regularidade Fiscal Estadual/Distrital e Municipal (Possui Pendência)

Receita Estadual/Distrital Validade: 09/06/2020 (*)
Receita Municipal Validade: 10/05/2020 (*)

VI - Qualificação Econômico-Financeira (Possui Pendência)

Validade: 30/04/2021 (*)

Francieli de Oliveira Mainardi

Emitido em: 19/07/2022 12:57

1 de 1

CPF: 067.175.299-54 Nome: FRANCIELI DE OLIVEIRA MAINARDI

Ass: _____

Procure por código, nome, marca...



(Sem título)
Entre no conteúdo

Ver ofertas para minha região

Todos os departamentos

Ofertas do Dia

Cellulares

Móveis

Eletrôdomésticos

TV e Vídeo

Informática

Descubra as ofertas mais próximas de você!

Compartilhe sua localização para receber os melhores valores de frete, entregas mais rápidas e muito mais.

Cadastrar CE

Magalu > Comércio e Indústria > Cozinha Industrial > Fogão Industrial 6 Bocas 30X30 Baixa Pressão MR Fogões - 600002

Fogão Industrial 6 Bocas 30X30 Baixa Pressão MR Fogões - 600002

Código gddjb7kh6e | [Ver descrição completa](#) | MR FOGÕES

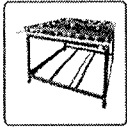

★★★★★ [Avaliar produto](#)

Não disponível [Ver produtos similares](#)

Avise-me quando estiver disponível

Nome

Digite seu nome

E-mail

Digite seu e-mail

Quero receber ofertas e conteúdos por e-mail

AVISE-ME

Produtos patrocinados do Magalu para você

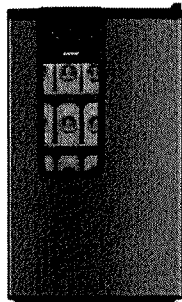

Cervejeira Consul Titanium - CZD12AT

★★★★★ 1

R\$ 2.407,00

Produtos similares

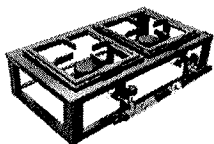

Fogão Fogareiro 2 Bocas 20x20cm Alta Pressão De Mesa Chácara Rancho...

★★★★★ 9
R\$ 212,99

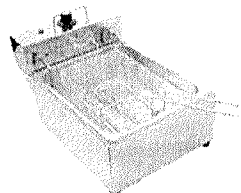

Fritadeira Elétrica Profissional 1 Cuba 5 Litros Aço Inox 110V ou 220V - 3000W

★★★★★ 81
R\$ 349,00

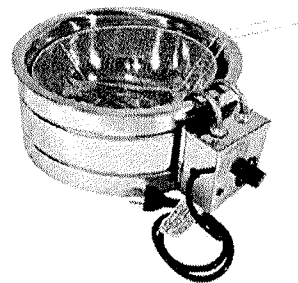

Fritadeira Industrial Elétrica 8 Litros Tacho Aço Inox 3000W

★★★★★ 21
R\$ 329,00

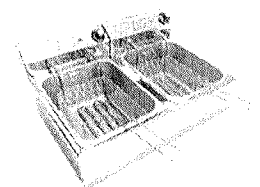

Fritadeira Elétrica Industrial 2 Cubas 14 Litros Aço Inox 6000W 220V ou 5000W...

★★★★★ 15
R\$ 699,00



Fritadeira Master 5

★★★★★
R\$ 299,00

Aproveite e compre também



SANDUICHEIRA BOX 10

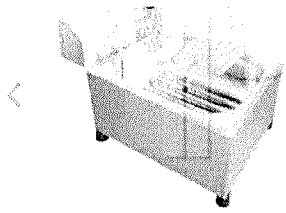

Fritadeira Elétrica Com Óleo Industrial 5 Litros Aço Inox 3000W 220V ou 2500W...
R\$ 349,00

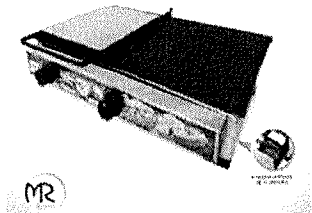

Chapa de Lanche A Gás 60X30cm 2mm Com Prensa - MR FOGÕES
R\$ 259,99



Liquidificador Industrial Inox 2L Alta Rotação Economy 127v - Pasioni
R\$ 414,87

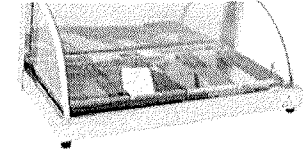

Estufa Para Salgados Expositor Elétrico Com 4 Bandejas Suprítecs
R\$ 474,99



Fritadeir Cubas 11
R\$ 644

Super produtos para VOCÊ

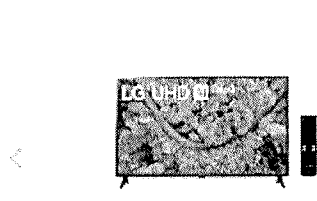

Smart TV LG 43 4K UHD WiFi e Bluetooth HDR ThinQ AI Compatível com Inteligenc...
R\$ 2.651,90

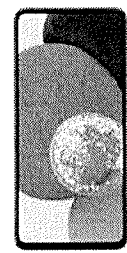

Smartphone Samsung Galaxy A52s 5G, 128 GB, 6 GB RAM, Tela de 6,5"
R\$ 1.969,00

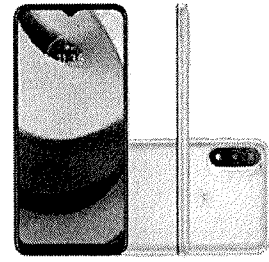

Smartphone Motorola Moto E20, 32GB, 2GB RAM, Octa Core, Câmera 13MP, Azu...
R\$ 756,84

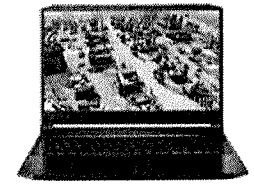

Notebook Garner Acer Nitro 5 AN517-52-77KZ Intel Core i7 Windows 11 Home 8...
R\$ 5.799,00



Noteboo PH315-S
R\$ 8,3

Tem TUDO no Magalu



1 par de pneus technic dianteiro e traseiro motos honda , cq 125/150/160/ titan fa...
R\$ 324,70

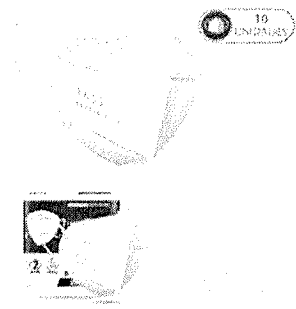

10 Máscaras Descartáveis Branca KN95 PFF2 WWDoll Cod Anvisa
R\$ 9,99

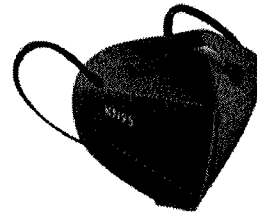

20 Máscaras Kn95 Proteção 5 Camada Respiratória Pff2 N95 Cor Prela
R\$ 52,40

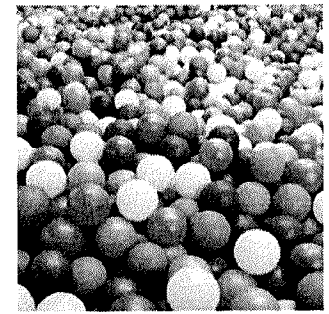

50 Unidades De Bolinhas Para Piscina - Coloridas
R\$ 32,00



Antena E Aquario
R\$ 39,;

Produtos Patrocinados

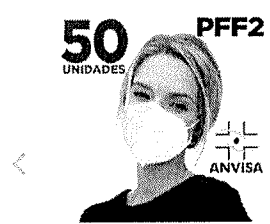

Máscara respirador PFF2 - caixa 50 unidades - Exmedi
R\$ 300,00
R\$ 63,92



Plasticadora Laminadora A3 LM3233H Aurora 01un
R\$ 914,88
R\$ 661,09
à vista (24% de desconto)
ou 10x de R\$ 69,59

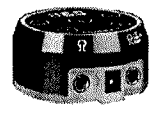

Fonte De Tatuagem Aurora 2 Profissional Tattoo Original...
R\$ 449,00
R\$ 381,65
à vista (15% de desconto)
ou 8x de R\$ 56,13

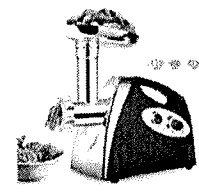

Moedor De Carne Elétrico Triturador Funil Linguça...
R\$ 489,00
R\$ 416,42
à vista (15% de desconto)
ou 9x de R\$ 54,43

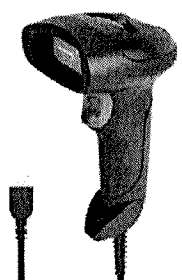

Leitor Código De Barras Com Fio USB Code Scanne...
R\$ 126,40
R\$ 117,55
à vista (7% de desconto)
ou 2x de R\$ 63,20

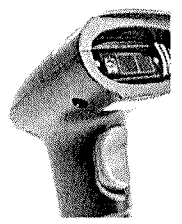

Leitor de código de barra qr code com fio barcode
R\$ 162,50
R\$ 149,50
à vista (8% de desconto)
ou 3x de R\$ 54,17





SAT Fiscal Epson - SAT-A10

R\$ 889,00

R\$ 569,05

à vista (32% de desconto)

ou 4x de R\$ 149,75

Informações do Produto

Fogão Industrial 6 Bocas 30X30 Baixa Pressão MR Fogões - 600002

Fogão Industrial 6 Bocas 30X30 Baixa Pressão MR Fogões - 600002. Características - Baixa pressão;

- Grelha reforçada em ferro fundido;
- Queimador duplo em ferro fundido, fixado por encaixe;
- Desmontável;
- Estrutura reforçada em chapa de aço carbono com perfil de 10cm;
- Controle de chama no varão do fogão;
- Proteção móvel do queimador. Especificação Técnica - Bocas: 6;
- Queimadores simples: 3;
- Queimadores duplos 3;
- Grelhas: 30cm x 30cm;
- Distância entre as grelhas: 7cm;
- Altura: 82cm;
- Largura: 116cm;
- Profundidade: 89cm;
- Peso: 46,40kg;
- Embalagem (AxLxP): 27 x 120 x 93cm. ATENÇÃO: Imagem meramente ilustrativa, podendo conter alguma diferença em sua tonalidade. Os objetos que ambientam as fotos não acompanham o produto.

Denun



Cozinha Industrial



Portáteis pra cozinha industrial

Conheça mais sobre eles pra arrasar no comércio ou indústria de alimentos!



Cozinha industrial: organize

Deixe esse ambiente pronto pra preparar receitas de um jeito bem prático!



Cozinha Industrial

Saiba os equipamentos ideais e o que não pode faltar na sua cozinha industrial

Veja outros conteúdos

Avaliação dos clientes

ESCREVER UMA AVALIAÇÃO

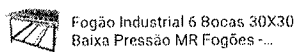

Fogão Industrial 6 Bocas 30X30 Baixa Pressão MR Fogões ...

Avaliação geral

0.0 0 avaliação

Ordenar avaliações:

Mais relevantes

Consultas relacionadas: Fogão Industrial 6 Bocas 30X30 Baixa Pressão MR Fogões Fogão Industrial Fogão 6 Bocas 30X30 Baixa Pressão MR Fogões Fogão 6 Fogão Bocas 30X30 Baixa Pressão MR Fogões Fogão Bocas Fogão 30X30 Baixa Pressão MR Fogões Fogão 30X30 Fogão Baixa Pressão MR Fogões Fogão Baixa

veja mais

Formas de pagamento

certificação
e segurança



departamentos

	mercado livre			produtos		pessoas		compra pelo telefone									
arte ventilação	artesanato	audio	automotivo	bebidas alcoólicas	beleza personalidade	brinquedos	cartões e brinquedos	carros e motores	carrocerias e pinturas	celebrações	celulares e acessorios	emprego e recursos	emprego e recursos	emprego e recursos	emprego e recursos	emprego e recursos	emprego e recursos
				acessórios de carros	acessórios de carros	acessórios de carros	acessórios de carros	acessórios de carros	acessórios de carros	acessórios de carros	acessórios de carros	acessórios de carros	acessórios de carros	acessórios de carros	acessórios de carros	acessórios de carros	acessórios de carros

Preços e condições de pagamento exclusivos para compras via internet, podendo variar nas lojas físicas. Ofertas válidas na compra de até 5 peças de cada produto por cliente, até o término dos nossos estoques para internet. Caso os produtos apresentem divergências de valores, o preço válido é o da sacola de compras.

Vendas sujeitas a análise e confirmação de dados.

O Magazine Luiza atua como correspondente no País, nos termos da Resolução CMN nº 4.954/2021, e encaminha propostas de cartão de crédito e operações de crédito para a Luizacred S A Sociedade de Crédito, Financiamento e Investimento inscrita no CNPJ sob o nº 02.206.577/0001-80.

Magazine Luiza S/A - CNPJ: 47.960.950/1088-36

Endereço: Rua Amulfo de Lima, 2365 - Vila Santa Cruz, Franca/SP - CEP 14.403-471

@ Magazine Luiza – Todos os direitos reservados. Endereço eletrônico: <https://www.magazineluiza.com.br>

Fale conosco: <https://www.magazineluiza.com.br/central-de-atendimento/fale-conosco/>

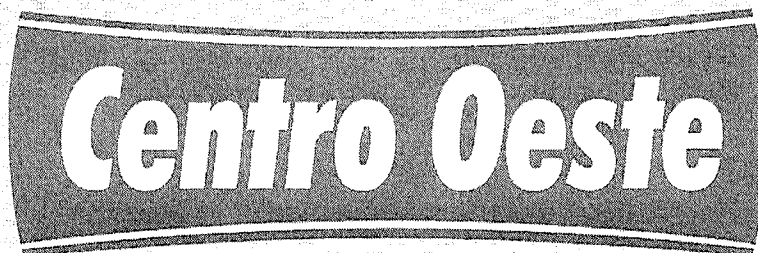

Comércio de Móveis e Equipamentos Ltda.

FONE (46) 3536-6378 - E-mail: anamichele@hotmail.com

EDITAL DE PREGÃO Nº 59/2022
 PROCESSO ADMINISTRATIVO Nº 98/2022
 MODALIDADE: PREGÃO ELETRÔNICO
 TIPO: MENOR PREÇO GLOBAL POR ITEM

ANEXO - II

PROPOSTA COMERCIAL

A empresa Centro Oeste Comercio de Moveis e Equipamentos Ltda., estabelecida na Rua Prudente de Moraes, 855, em Dois Vizinhos/PR, com endereço eletrônico santolin.moveis@hotmail.com, inscrita no CNPJ sob nº 73.334.476/0001-32, neste ato representada por Avelino Andretta Santolin, procurador, RG. 958.063, CPF. 156.316.309-82, propõe fornecer à Prefeitura Municipal de Marmeleiro, em estrito cumprimento ao previsto no Edital de Pregão Eletrônico nº 59/2022, conforme abaixo discriminado:

Item	Quant.	Unid.	Descrição	R\$ Unit	R\$ Total
3	8	Un	AQUECEDOR HALÓGENO, portátil, potência de 1200W, modo de aquecimento: lâmpadas de Halogênio, voltagem 220V, possui 3 níveis de potência, com grade protetora, proteção contra tombamento, alça para transportar. Composição: Metal, Plástico e Vidro. Com dispositivo de segurança pra quedas. Garantia de no mínimo 12 meses, MONDIAL A9	308,00	2.464,00
7	3	Un	CLIMATIZADOR: portátil, 60W de potência, com três funções: resfriar, umidificar e ventilar o ambiente, com no mínimo 3 velocidades: baixa, média e alta, rodas para movimentação, controle remoto, reservatório de água de no mínimo 3,2 litros; voltagem 110V. Garantia de no mínimo 12 meses, BRITANIA BCLO1F	587,00	1.761,00
15	4	Un	FOGÃO INDUSTRIAL A GÁS 6 BOCAS COM FORNO: -Corpo super reforçado em aço carbono com acabamento em pintura a pó eletrostática com base fosfatizada. Espalha chamas do queimador central em cobre Mesa em aço Grelhas em ferro fundido mínimo 30 x 30 Manípulos ergonômico Queimadores em ferro fundido Puxador de metal Painel frontal Suporte para apoio dos pés Forno com capacidade mínima de 107 LITROS 3 - Queimadores duplos com consumo de 600gr/h 3 - Queimadores simples com consumo de 300gr/h Controle de Temperatura: 0-300° Temperatura de Trabalho: 0-280° Informações técnicas Altura: 84 cm Largura: 131 cm Profundidade: 82 cm Dimensões Interna do Forno: (A x L x P) (29 cm x 52,5 cm x 71 cm) , MR 60002	2.699,00	10.796,00
16	2	Un	FORNO ELÉTRICO: aço inox e vidro temperado. Capacidade (volume líquido) 70 litros, tensão 127/220 v, com 3 funções: assar, aquecimento superior e aquecimento inferior. Comando mecânico, sistema de resfriamento. Temperatura máxima interna: 250°C, com 5 níveis de posições para grelhas e bandejas. Com timer com desligamento automático. 01 lâmpada de iluminação interna. 03 vidros na porta, puxador em aço inox, frequência 50 a 60 Hz. Potência 2025 W. Acessórios inclusos: bandeja coletora, grelha e kit para instalação. Garantia mínima de 12 (doze) meses Dimensões do produto: Altura: 59,5 cm Largura: 59,5 cm Profundidade: 57,5 cm Peso: 29 kg, VENANCIO FER160	3.350,00	6.700,00
17	10	Un	FORNO ELÉTRICO: com capacidade no mínimo de 50 litros, com grill e luz interna, com timer de 120 min., com função manter ligado e sinal sonoro, com desligamento automático, interior auto limpante, abertura da porta horizontal, grade do forno em três níveis de altura, seletor de temperatura de 100 C até 250 C., grelha em inox, deslizante, seletor de resistências, composição metal e vidro. Tensão 127v a 220v, Garantia do fornecedor: 1 ano, SUGGAR FE5011	715,00	7.150,00
19	3	Un	FRAGMENTADORA DE PAPEL COM AS SEGUINTE CARACTERÍSTICAS: Abertura de Inserção Nº Máximo de Folhas (75g) Tipo de Fragmentação (em	3.399,00	10.197,00

Centro Oeste

Comércio de Móveis e Equipamentos Ltda.

FONE (46) 3536-6378 - E-mail: anamichele@hotmail.com

			mm) Nível de Segurança Velocidade de Fragmentação Capac. Média de Fragmentação Acionamento Reversão Potência Tempo de Funcionamento A partir do 2º acionamento Nível de Ruído Volume da Lixeira Sensor de Segurança para Lixeira Com rodízios Dimensões (em mm) Peso Aproximado Preta 245 mm 30 folhas Tiras de 6,00 mm / cartão / CD / DVD 02 2,5 m/min 70 kg/h Botão e sensor eletrônico Manual e no botão 444W - 127V 550W - 220V 25 min ligado 15 min desligado 4 min ligado 4 min desligado 65 db (A) 31 litros. Sim 385 x 270 x 680 16 kg, MENNO S300D		
26	11	Un	LIQUIDIFICADOR DOMÉSTICO: em aço inoxidável. Garantia mínima de 06 meses. 5 programas pré-definido: ideal para todos os tipos de receitas. Inclui ICE CRUSH para triturar gelo e SMOOTHIES para preparar shakes e vitaminas. Base Antiderrapante: possui máxima fixação mesmo nas superfícies mais lisas. Jarra de vidro temperado com no mínimo 2L de capacidade total: mais resistente, higiênica e suporta altas temperaturas. Lâminas de titânio removíveis: fáceis de limpar, resistentes e proporcionam uma performance superior em todos os tipos de receitas. Motor poderoso de 900W: facilita a tarefa de triturar gelo e sementes. É perfeito para bater qualquer tipo de massa. Sistema TruFlow: a combinação do design otimizado das lâminas e da jarra geram um vórtice irregular que reduz a formação de bolhas de ar, garantindo uma performance superior e resultados incríveis de textura. SKYMSSEN TA2 1000V	860,00	9.460,00

Obrigamo-nos a cumprir todos os termos da Nota de Empenho a ser firmada com a vencedora do certame. A validade desta proposta é de **60 (sessenta) dias corridos**, contados da data da abertura da sessão pública de PREGÃO ELETRÔNICO. Prazo máximo de entrega dos materiais será de acordo com o ANEXO I do edital. Nos preços ofertados já estão inclusos os tributos, fretes, taxas, seguros, encargos sociais, trabalhistas e todas as demais despesas necessárias à execução do objeto.

Dois Vizinhos, 21 de julho de 2022

Avelino A. Santolin – Procurador
RG. 958.063 – CPF. 156.316.309-82

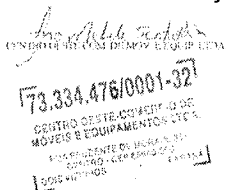

CENTRO OESTE - Assinado de forma digital por CENTRO OESTE - COMERCIO DE MOVEIS E EQUIPAMENTOS :7333447600013 2
Dados: 2022.07.21 09:31:00 -03'00'

03	Aquecedor Halógeno Mondial Comfort Air II - A-09 Marca Mondial Referência 68970-01 110 Modelo A-09 Linha Comfort Air II Tipo Halógeno Características - Sistema de segurança antiqueda - 3 lâmpadas de alógeno - Alça para transporte - Design moderno - Compacto - Leve e Fácil de guardar Potência 800W Recursos Luz indicadora Níveis de Temperatura - 2 Níveis de aquecimento: 400W e 800W Área indicada Este produto é recomendado para uma área de até 12 m² com um pé-direito de 2,1m, ou seja com uma área total de cerca de 25m³ com portas e janelas fechadas, sem passagem de ar corrente. Dispositivo de segurança Desliga o aparelho em caso de queda. Voltagem 110 Volts Tipo de Tomada 10A INMETRO BRA20/00374 Consumo Aproximado de Energia 0,8Kw/h Cor Branco Dimensões do produto com embalagem – Largura 30cm Dimensões do produto com embalagem – Altura 38cm Dimensões do produto com embalagem – Profundidade 14,5cm Peso do Produto 1,10kg Peso do Produto com Embalagem 1,03kg Dimensões do Produto - Largura: 29,5cm - Altura: 36,50cm - Profundidade: 13,50cm Prazo de Garantia- 01 ano (3 meses de garantia legal e mais 9 meses de garantia especial concedida pelo fabricante). SAC do Fornecedor sac@emondial.com Conteúdo da Embalagem - 1 Aquecedor
----	---

Centro Oeste

Comércio de Móveis e Equipamentos Ltda.

FONE (46) 3536-6378 - E-mail: anamichele@hotmail.com

temperatura, sendo um para a resistência superior e outro para resistência inferior. Pedra refratária que armazena o calor obtendo maior uniformidade no assado. Acompanha uma grelha reforçada por câmara. Fabricado com uma câmara. Isolamento em lã de rocha. Câmara com dois trilhos de apoio para regulagem de altura da grelha. O cabo de alimentação não acompanha plugue, sendo que deve-se realizar a conexão do equipamento diretamente a um disjuntor de proteção curva c. A compra do produto não acompanha montagem/desmontagem. As cores dos objetos podem sofrer alterações devido a luminosidade, configurações do monitor e até mesmo a percepção do usuário. Características do produto Linha Roma Modelo FERI60 Cor Prata Tipo Elétrico Material Aço inox Material do cavalete Aço carbono Acabamento do cavalete Pintura a pó eletrostática Base do cavalete Fosfatizada Revestimento interno Aço galvanizado Tensão 220V Consumo por hora 3 kW Resistência 2 x 1500W Pedras refratárias 1 Cabo 4mm 2 Disjuntor 32ª Altura total 139 / 189 cm Largura com caixa 66 cm Marca Venâncio Conteúdo da embalagem 1 Forno Dimensões aproximadas do produto 120.5 x 60 x 66 cm (A x L x P) Peso aproximado do produto 43 Kg Garantia do fornecedor 6 Meses Informações Adicionais Acompanha cavalete e grelha

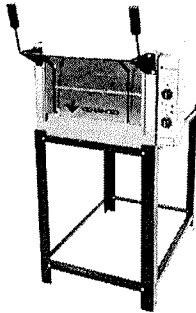

- 17 Forno Elétrico Suggar 50 Litros FE5011 Características: Capacidade: 50L Consumo: 1,8kWh Potência: 1800W Função Grill Timer 60 minutos com alarme 2 resistências: superior e inferior Bandeja Lâmpada piloto Grade deslizante Forno autolimpante: Não Luz no forno: Não Bandeja para resíduos: Sim Timer: Sim Dimensões: Altura: 36 cm Largura: 56 cm Profundidade: 43 cm Peso: Garantia do fornecedor de 12 meses. Informações técnicas Acessórios incluídos Grelha Altura 36 cm Altura da embalagem 40 cm Capacidade em volume 50 L Com grill Sim Com luz interior Não Com temporizador Sim Comprimento da embalagem 62 cm É inflamável Não É kit Não Funções Assar Garantia 12 meses Largura 56 cm Largura da embalagem 47 cm Localizações das resistências Superior, Inferior Modelo FE5011 Peso da embalagem 9.5 kg Potência 1800W Profundidade 43 cm Quantidade de níveis 3 Temperatura máxima 250 °C Temperatura mínima 100 °C Tipo de montagem De bancada Tipo do forno Elétrico Tipos de forno Elétrico Tipos de painel de controle Mecânico Informações complementares Cor Preto Marca Suggar Tipo Elétrico

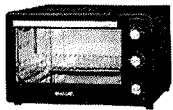

- 19 Fragmentadora De Papel Menno Secreta S300d Preta 30 Fls Cartão / Cd / Dvd Cor disponível: Preto Abertura de inserção para papel: 245 mm Abertura para Cd/Dvd e Cartões de Pvc: Sim Nº máximo de folhas (75g): 30 folhas Tipo de fragmentação: Tiras de 6 mm Nível de segurança: P2 Velocidade de fragmentação: 3 m/min Capacidade média de fragmentação: 70 Kg/h Acionamento: Botão e automático por sensor eletrônico Reversão: Por botão Led de indicação: Sim Potência: 550 w Tempo de funcionamento: 43 min ligada / 1 min desligada A partir do 2º acionamento: 5 min ligada / 3 min desligada Nível de ruído: 65 dB (a) Volume da lixeira: 31 litros total Com rodízios: Sim Sensor de segurança: Sim Sensor de segurança para lixeira: Sim Sensor de lixeira cheia: Sim Sensor de presença de papel: Sim Dimensões (mm): 385 (l) x 270 (p) x 680 (a) Peso líquido: 16 Kg Peso bruto: 16,8 Kg

Centro Oeste

Comércio de Móveis e Equipamentos Ltda.

FONE (46) 3536-6378 - E-mail: anamichele@hotmail.com

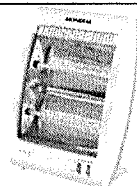

- 07 Climatizador de Ar Britânia BCL01F 3 em 1 O Climatizador de Ar Britânia BCL01F é 3 em 1, resfria, umidifica e ventila! Com função timer, que permite programar os tempos: 30 min./ 1 h/ 1h30min / 2 h / 3h30min e 4 h. Também função oscilar, que proporciona uma melhor dispersão do ar no ambiente. Possui 3 velocidades e 60W de potência, que possibilita escolher entre baixa, média e alta. Com gel para resfriamento, para adicionar no reservatório de água melhorando o resfriamento. Reservatório de alta capacidade, com capacidade para 3,2 litros. E para sua maior comodidade, oferece rodas para movimentação, proporcionando maior mobilidade para deslocar o produto. Com multi funções: Ventila, Umidifica e Resfria; Botões das funções: Umidificação, Oscilação (distribuiu o vento em todas as direções), Timer; Botão seletor de velocidades: baixa, média, alta; Função Timer com 4h de funcionamento; Luzes indicadoras de funcionamento das funções: Umidificação, Oscilação, Timer (15 combinações de tempo); Luzes indicadoras das velocidades: baixa, média, alta; Com porta controle remoto no corpo do aparelho; Controle remoto com alcance de até 4m; Tanque de água com capacidade de 3,2L com indicação de mínimo e máximo; Cordão elétrico de 1,46m; Acompanha pré-filtro e filtro de ar colmeia para melhor resfriamento; Sinal sonoro; Alça e 4 rodinhas para transporte; Especificações Altura 57,00cm Largura 25,00cm Profundidade 28,00cm Peso 4,00Kg Manual de Instruções Características Cor Branco Reservatório (L) 3,2 Detalhes do funcionamento Detalhes do funcionamento Garantia (Dias) 360 Potência (W) 60 Estado Novo Velocidade 3 Modelo – Marca Britânia

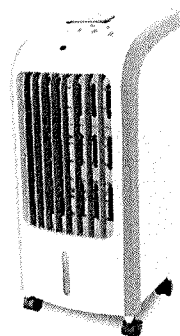

- 15 Fogão Industrial 6 Bocas 30X30 Baixa Pressão com forno MR Fogões 600002 Características Baixa pressão; Grelha reforçada em ferro fundido; Queimador duplo em ferro fundido, fixado por encaixe; Desmontável; Estrutura reforçada em chapa de aço carbono com perfil de 10cm; Controle de chama no varão do fogão; Proteção móvel do queimador. Especificação Técnica – Bocas: 6; Queimadores simples: 3; Queimadores duplos 3; Grelhas: 30cm x 30cm; Distância entre as grelhas: 7cm; Altura: 82cm; Largura: 116cm; Profundidade: 89cm; Peso: 46,40kg; Embalagem (AxLxP): 27 x 120 x 93cm.

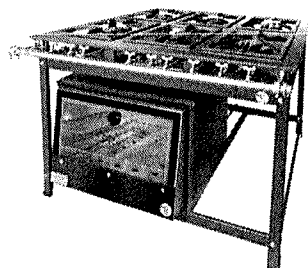

- 16 Forno Elétrico Venâncio FERI60 Roma 60Cm Inox 220V Com Cavalete Itens inclusos: 1 Forno 1 Cavalete 1 Grelha Informações adicionais: Equipamentos de acordo com a portaria 446 do inmetro, com selo de conformidade expedido pelo mesmo. Pannel composto por dois termostatos de 50C a 300C, para regulagem de

Centro Oeste

Comércio de Móveis e Equipamentos Ltda.

FONE (46) 3536-6378 - E-mail: anamichele@hotmail.com

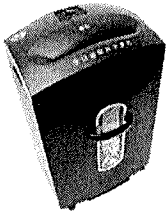

- 26 LIQUIDIFICADOR INDUSTRIAL 2 LITROS ALTA ROTAÇÃO TA 2 110V SKYMSSEN O Liquidificador comercial TA-2 é essencial para o preparo de sucos, sopas e cremes em cozinhas comerciais de restaurantes, cantinas, hospitais, padarias, açougues e similares. Mais robusto e resistente, garantem a total integridade do profissional que estiver manipulando este liquidificador. # Características: - Copo inox escovado; Gabinete e copo em aço inox escovado; Fácil limpeza; Perfeita vedação na tampa; Sistema de encaixe sextavado do eixo. #Especificações técnicas: - Capacidade: 2 litros; Potência: 1000 W; Frequência: 60 Hz; Voltagem: 110v; Peso: 3 kg; Rotação: 22000 RPM; Dimensões (AxLxP): 45 x 21 x 20 cm.





(/cart/)

Início (/) > Linhas (/produto/listar/departamentos) > BARES E RESTAURANTES

(/produto/listar/BARESERESTAURANTES) > LIQUIDIFICADORES DE ALTA ROTAÇÃO DE 2,0 LITROS

(/produto/listar/41) > TA2 - LIQUIDIFICADOR INOX COPO INOX, ALTA ROTAÇÃO, 2,0 LITROS - 1000W 220 V (474983)

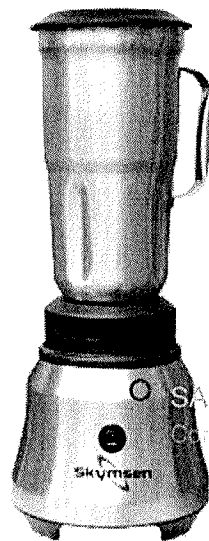

SAC
consultar

SAC

TA2 - LIQUIDIFICADOR INOX COPO INOX, ALTA ROTAÇÃO, 2,0 LITROS - 1000W 220 V

Olá! Como podemos te ajudar?

10:58

REF: 474983
Cookies.

Loja SAC



Utilizamos cookies para personalizar anúncios e melhorar a sua experiência no site. Ao continuar navegando, você concorda com nossa Política de Privacidade (<https://www.skymesen.com/index.php/institucional/privacidade>)

LIQUIDIFICADOR INOX COPO INOX, ALTA ROTAÇÃO, 2,0 LITROS

A partir de: R\$ 855,00

Aceitar

Informe o CEP para calcular o frete:

Digite sua mensagem!

CEP

Calcular

Vendido Por	Preço	Frete	Quantidade	
MD BRUSTOLIN E CIA LTDA PR - Ponta Grossa	R\$ 855,00		1	
JH Equipamentos RS - Santa Cruz do Sul	R\$ 855,00		1	
Alimentar Equipamentos e Refrigeração Ltda. PR - Maringá	R\$ 855,00		1	
GASTRO MÁQUINA SC - Brusque	R\$ 855,00		1	
WALLI COMERCIO DE EQUIPAMENTOS GASTRONOMICOS LTDA SC - Brusque	R\$ 855,00		1	

Ver todas as lojas +

Sobre o produto

Informações técnicas

SAC

Consultar

Código: 47498.3

Modelo: TA2

Tensão elétrica / frequência / fases: 220 V / 50-60 Hz / 1

Potência nominal: 400 W

Potência do motor: 1.000 W

Consumo: 0,4 kW·h

Dimensões (AxLxP): 450,00x215,00x205,00 mm

Dimensões da embalagem (AxLxP): 490,00x195,00x195,00 mm

Peso líquido / bruto: 2,50 kg / 2,84 kg

Rotação: 22.000 rpm

Volume máximo do copo: 2 L

Classificação fiscal (NCM): 85094010

EAN-13: 7895707474987

SAC

Olá! Como podemos te ajudar?

10:58

Loja

SAC

Cookies.

Utilizamos cookies para personalizar anúncios e melhorar a sua experiência no site. Ao continuar navegando, você concorda com a nossa Política de Privacidade (<https://www.skymssen.com/index.php/institucional/privacidade>)

Quem Somos (/quem-somos)

Aceitar

Blog (/article/list)

Digite sua mensagem!

POLÍTICAS

[Formas de Pagamento \(/formas-de-pagamento\)](#)

[Política de Entrega \(/politica-de-entrega\)](#)

[Política de Privacidade \(https://www.skymssen.com/index.php/institucional/privacidade\)](https://www.skymssen.com/index.php/institucional/privacidade)

[Termos e Cond. de Compra e Venda \(/termos-e-condicoes-de-compra-e-venda-de-produtos\)](#)

[Trocas e Devoluções \(/trocas-e-devolucoes\)](#)

AJUDA

[Perguntas Frequentes \(/perguntas-frequentes\)](#)

[Fale Conosco \(/contato/\)](#)

Receba ofertas e novidades:

E-mail



CNPJ:82.983.032/0001-19

SIGA-NOS NAS REDES SOCIAIS:



<http://www.facebook.com/pages/Metal%C3%BARGica-Siemsen-Ltda/209225735840873>



<http://www.instagram.com/skymssen/>



<http://www.youtube.com/user/skymssenoficial>

[SAC](#)
Consultor



SAC

Olá! Como podemos te ajudar?

10:58

Cookies.

[Loja](#) [SAC](#)

Utilizamos cookies para personalizar anúncios e melhorar a sua experiência no site. Ao continuar navegando, você concorda com a nossa Política de Privacidade (<https://www.skymssen.com/index.php/institucional/privacidade>)



<https://www.comodo.com/>

Digite sua mensagem



<https://www.flexy.com.br>

Centro Oeste

Comércio de Móveis e Equipamentos Ltda.

FONE (46) 3536-6378 - E-mail: anamichele@hotmail.com

EDITAL DE PREGÃO Nº 59/2022
 PROCESSO ADMINISTRATIVO Nº 98/2022
 MODALIDADE: PREGÃO ELETRÔNICO
 TIPO: MENOR PREÇO GLOBAL POR ITEM

ANEXO - II

PROPOSTA COMERCIAL

A empresa Centro Oeste Comercio de Moveis e Equipamentos Ltda., estabelecida na Rua Prudente de Moraes, 855, em Dois Vizinhos/PR, com endereço eletrônico santolin.moveis@hotmail.com, inscrita no CNPJ sob nº 73.334.476/0001-32, neste ato representada por Avelino Andretta Santolin, procurador, RG. 958.063, CPF. 156.316.309-82, propõe fornecer à Prefeitura Municipal de Marmeleiro, em estrito cumprimento ao previsto no Edital de Pregão Eletrônico nº 59/2022, conforme abaixo discriminado:

Item	Quant.	Unid.	Descrição	R\$ Unit	R\$ Total
7	3	Un	CLIMATIZADOR: portátil, 60W de potência, com três funções: resfriar, umidificar e ventilar o ambiente, com no mínimo 3 velocidades: baixa, média e alta, rodas para movimentação, controle remoto, reservatório de água de no mínimo 3,2 litros; voltagem 110V. Garantia de no mínimo 12 meses, BRITANIA BCLO1F	587,00	1.761,00
15	4	Un	FOGÃO INDUSTRIAL A GÁS 6 BOCAS COM FORNO: -Corpo super reforçado em aço carbono com acabamento em pintura a pó eletrostática com base fosfatizada. Espalha chamas do queimador central em cobre Mesa em aço Grelhas em ferro fundido mínimo 30 x 30 Manípulos ergonômico Queimadores em ferro fundido Puxador de metal Paineis frontais Suporte para apoio dos pés Forno com capacidade mínima de 107 LITROS 3 - Queimadores duplos com consumo de 600gr/h 3 - Queimadores simples com consumo de 300gr/h Controle de Temperatura: 0-300° Temperatura de Trabalho: 0-280° Informações técnicas Altura: 84 cm Largura: 131 cm Profundidade: 82 cm Dimensões Interna do Forno: (A x L x P) (29 cm x 52,5 cm x 71 cm) , MR 600002	2.699,00	10.796,00
16	2	Un	FORNO ELÉTRICO: aço inox e vidro temperado. Capacidade (volume líquido) 70 litros, tensão 127/220 v, com 3 funções: assar, aquecimento superior e aquecimento inferior. Comando mecânico, sistema de resfriamento. Temperatura máxima interna: 250°C, com 5 níveis de posições para grelhas e bandejas. Com timer com desligamento automático. 01 lâmpada de iluminação interna. 03 vidros na porta, puxador em aço inox, frequência 50 a 60 Hz. Potência 2025 W. Acessórios inclusos: bandeja coletora, grelha e kit para instalação. Garantia mínima de 12 (doze) meses Dimensões do produto: Altura: 59,5 cm Largura: 59,5 cm Profundidade: 57,5 cm Peso: 29 kg, VENANCIO FERI60	3.350,00	6.700,00
19	3	Un	FRAGMENTADORA DE PAPEL COM AS SEGUINTE CARACTERÍSTICAS: Abertura de Inserção Nº Máximo de Folhas (75g) Tipo de Fragmentação (em mm) Nível de Segurança Velocidade de Fragmentação Capac. Média de Fragmentação Acionamento Reversão Potência Tempo de Funcionamento A partir do 2º acionamento Nível de Ruído Volume da Lixeira Sensor de Segurança para Lixeira Com rodízios Dimensões (em mm) Peso Aproximado Preta 245 mm 30 folhas Tiras de 6,00 mm / cartão / CD / DVD 02 2,5 m/min 70 kg/h Botão e sensor eletrônico Manual e no botão 444W - 127V 550W - 220V 25 min ligado 15 min desligado 4 min ligado 4 min desligado 65 db (A) 31 litros. Sim 385 x 270 x 680 16 kg, MENNO S300D	3.399,00	10.197,00

Obrigamo-nos a cumprir todos os termos da Nota de Empenho a ser firmada com a vencedora do certame.
 A validade desta proposta é de **60 (sessenta) dias corridos**, contados da data da abertura de proposta.

CENTRO OESTE - COMERCIO DE MOVEIS E EQUIPAMENTOS :7
 OS :733344760
 00132
 Assinado de forma digital por CENTRO OESTE - COMERCIO DE MOVEIS E EQUIPAMENTOS :7
 3334476000132
 Dados: 2022.07.20 15:50:09 -03'00'

Centro Oeste

Comércio de Móveis e Equipamentos Ltda.

FONE (46) 3536-6378 - E-mail: anamichele@hotmail.com

pública de PREGÃO ELETRÔNICO. Prazo máximo de entrega dos materiais será de acordo com o ANEXO I do edital. Nos preços ofertados já estão inclusos os tributos, fretes, taxas, seguros, encargos sociais, trabalhistas e todas as demais despesas necessárias à execução do objeto.

Dois Vizinhos, 19 de julho de 2022

Avelino A. Santolin – Procurador
RG. 958.063 – CPF. 156.316.309-82

Anamichele Santolin
CENTRO OESTE - COMERCIO DE MOVÉIS E EQUIPAMENTOS LTDA.
73.334.476/0001-32
CENTRO OESTE - COMERCIO DE MOVÉIS E EQUIPAMENTOS LTDA.
CNPJ: 73.334.476/0001-32
LOCAL: DOIS VIZINHOS

CENTRO OESTE -
COMERCIO DE
MOVEIS E
EQUIPAMENTOS :
73334476000132
Assinado de forma digital por CENTRO OESTE - COMERCIO DE MOVEIS E EQUIPAMENTOS :73334476000132
Dados: 2022.07.20 15:50:22 -03'00'

Climatizador de Ar Britânia BCL01F 3 em 1 O Climatizador de Ar Britânia BCL01F é 3 em 1, resfria, umidifica e ventila! Com função timer, que permite programar os tempos: 30 min./ 1 h/ 1h30min / 2 h / 3h30min e 4 h. Também função oscilar, que proporciona uma melhor dispersão do ar no ambiente. Possui 3 velocidades e 60W de potência, que possibilita escolher entre baixa, média e alta. Com gel para resfriamento, para adicionar no reservatório de água melhorando o resfriamento. Reservatório de alta capacidade, com capacidade para 3,2 litros. E para sua maior comodidade, oferece rodas para movimentação, proporcionando maior mobilidade para deslocar o produto. Com multi funções: Ventila, Umidifica e Resfria; Botões das funções: Umidificação, Oscilação (distribuiu o vento em todas as direções), Timer; Botão seletor de velocidades: baixa, média, alta; Função Timer com 4h de funcionamento; Luzes indicadoras de funcionamento das funções: Umidificação, Oscilação, Timer (15 combinações de tempo); Luzes indicadoras das velocidades: baixa, média, alta; Com porta controle remoto no corpo do aparelho; Controle remoto com alcance de até 4m; Tanque de água com capacidade de 3,2L com indicação de mínimo e máximo; Cordão elétrico de 1,46m; Acompanha pré-filtro e filtro de ar colmeia para melhor resfriamento; Sinal sonoro; Alça e 4 rodinhas para transporte; Especificações Altura 57,00cm Largura 25,00cm Profundidade 28,00cm Peso 4,00Kg Manual de Instruções Características Cor Branco Reservatório (L) 3,2 Detalhes do funcionamento Detalhes do funcionamento Garantia (Dias) 360 Potência (W) 60 Estado Novo Velocidade 3 Modelo – Marca Britânia

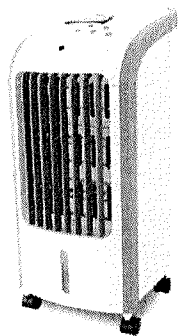

Fogão Industrial 6 Bocas 30X30 Baixa Pressão com forno MR Fogões 600002 Características Baixa pressão; Grelha reforçada em ferro fundido; Queimador duplo em ferro fundido, fixado por encaixe; Desmontável; Estrutura reforçada em chapa de aço carbono com perfil de 10cm; Controle de chama no varão do fogão; Proteção móvel do queimador. Especificação Técnica – Bocas: 6; Queimadores simples: 3; Queimadores duplos 3; Grelhas: 30cm x 30cm; Distância entre as grelhas: 7cm; Altura: 82cm; Largura: 116cm; Profundidade: 89cm; Peso: 46,40kg; Embalagem (AxLxP): 27 x 120 x 93cm.

Centro Oeste

Comércio de Móveis e Equipamentos Ltda.

FONE (46) 3536-6378 - E-mail: anamichele@hotmail.com

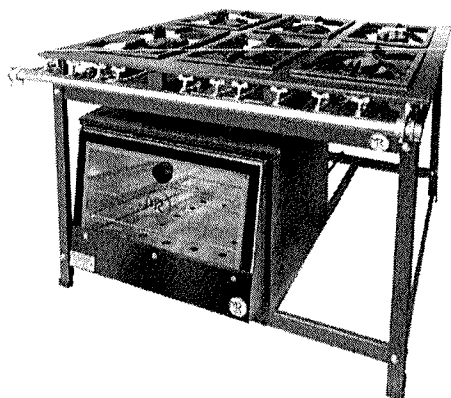

Forno Elétrico Venâncio FERI60 Roma 60Cm Inox 220V Com Cavalete Itens inclusos: 1 Forno 1 Cavalete 1 Grelha Informações adicionais: Equipamentos de acordo com a portaria 446 do inmetro, com selo de conformidade expedido pelo mesmo. Painel composto por dois termostatos de 50C a 300C, para regulagem de temperatura, sendo um para a resistência superior e outro para resistência inferior. Pedra refratária que armazena o calor obtendo maior uniformidade no assado. Acompanha uma grelha reforçada por câmara. Fabricado com uma câmara. Isolamento em lâ de rocha. Câmara com dois trilhos de apoio para regulagem de altura da grelha. O cabo de alimentação não acompanha plugue, sendo que deve-se realizar a conexão do equipamento diretamente a um disjuntor de proteção curva c. A compra do produto não acompanha montagem/desmontagem. As cores dos objetos podem sofrer alterações devido a luminosidade, configurações do monitor e até mesmo a percepção do usuário. Características do produto Linha Roma Modelo FERI60 Cor Prata Tipo Elétrico Material Aço inox Material do cavalete Aço carbono Acabamento do cavalete Pintura a pó eletrostática Base do cavalete Fosfatizada Revestimento interno Aço galvanizado Tensão 220V Consumo por hora 3 kW Resistência 2 x 1500W Pedras refratárias 1 Cabo 4mm 2 Disjuntor 32ª Altura total 139 / 189 cm Largura com caixa 66 cm Marca Venâncio Conteúdo da embalagem 1 Forno Dimensões aproximadas do produto 120.5 x 60 x 66 cm (A x L x P)Peso aproximado do produto 43 Kg Garantia do fornecedor 6 Meses Informações Adicionais Acompanha cavalete e grelha

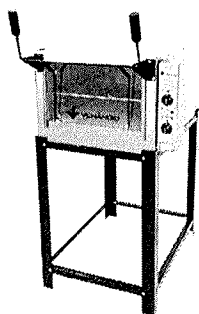

Fragmentadora De Papel Menno Secreta S300d Preta 30 Fls Cartão / Cd / Dvd Cor disponível: Preto Abertura de inserção para papel: 245 mm Abertura para Cd/Dvd e Cartões de Pvc: Sim Nº máximo de folhas (75g): 30 folhas Tipo de fragmentação: Tiras de 6 mm Nível de segurança: P2 Velocidade de

Centro Oeste

Comércio de Móveis e Equipamentos Ltda.

FONE (46) 3536-6378 - E-mail: anamichele@hotmail.com

fragmentação: 3 m/min Capacidade média de fragmentação: 70 Kg/h Acionamento: Botão e automático por sensor eletrônico Reversão: Por botão Led de indicação: Sim Potência: 550 w Tempo de funcionamento: 43 min ligada / 1 min desligada A partir do 2º acionamento: 5 min ligada / 3 min desligada Nível de ruído: 65 dB (a) Volume da lixeira: 31 litros total Com rodízios: Sim Sensor de segurança: Sim Sensor de segurança para lixeira: Sim Sensor de lixeira cheia: Sim Sensor de presença de papel: Sim Dimensões (mm): 385 (l) x 270 (p) x 680 (a) Peso líquido: 16 Kg Peso bruto: 16,8 Kg

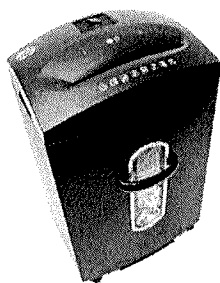

Centro Oeste

Comércio de Móveis e Equipamentos Ltda.

FONE (46) 3536-6378 - E-mail: anamichele@hotmail.com

ANEXO - II

PROPOSTA COMERCIAL

A empresa Centro Oeste Comercio de Moveis e Equipamentos Ltda., estabelecida na Rua Prudente de Moraes, 855, em Dois Vizinhos/PR, com endereço eletrônico santolin.moveis@hotmail.com, inscrita no CNPJ sob nº 73.334.476/0001-32, neste ato representada por Avelino Andretta Santolin, procurador, RG. 958.063, CPF. 156.316.309-82, propõe fornecer à Prefeitura Municipal de Marmeleiro, em estrito cumprimento ao previsto no Edital de Pregão Eletrônico nº 59/2022, conforme abaixo discriminado:

Item	Quant.	Unid.	Descrição	R\$ Unit	R\$ Total
7	3	Un	CLIMATIZADOR: portátil, 60W de potência, com três funções: resfriar, umidificar e ventilar o ambiente, com no mínimo 3 velocidades: baixa, média e alta, rodas para movimentação, controle remoto, reservatório de água de no mínimo 3,2 litros; voltagem 110V. Garantia de no mínimo 12 meses, BRITANIA BCLO1F	587,00	1.761,00
15	4	Un	FOGÃO INDUSTRIAL A GÁS 6 BOCAS COM FORNO: -Corpo super reforçado em aço carbono com acabamento em pintura a pó eletrostática com base fosfatizada. Espalha chamas do queimador central em cobre Mesa em aço Grelhas em ferro fundido mínimo 30 x 30 Manípulos ergonômico Queimadores em ferro fundido Puxador de metal Painel frontal Suporte para apoio dos pés Forno com capacidade mínima de 107 LITROS 3 - Queimadores duplos com consumo de 600gr/h 3 - Queimadores simples com consumo de 300gr/h Controle de Temperatura: 0-300° Temperatura de Trabalho: 0-280° Informações técnicas Altura: 84 cm Largura: 131 cm Profundidade: 82 cm Dimensões Interna do Forno: (A x L x P) (29 cm x 52,5 cm x 71 cm) , MR 600002	2.699,00	10.796,00
19	3	Un	FRAGMENTADORA DE PAPEL COM AS SEGUINTE CARACTERÍSTICAS: Abertura de Inserção Nº Máximo de Folhas (75g) Tipo de Fragmentação (em mm) Nível de Segurança Velocidade de Fragmentação Capac. Média de Fragmentação Acionamento Reversão Potência Tempo de Funcionamento A partir do 2º acionamento Nível de Ruído Volume da Lixeira Sensor de Segurança para Lixeira Com rodízios Dimensões (em mm) Peso Aproximado Preta 245 mm 30 folhas Tiras de 6,00 mm / cartão / CD / DVD 02 2,5 m/min 70 kg/h Botão e sensor eletrônico Manual e no botão 444W - 127V 550W - 220V 25 min ligado 15 min desligado 4 min ligado 4 min desligado 65 db (A) 31 litros. Sim 385 x 270 x 680 16 kg, MENNO S300D	3.399,00	10.197,00

Obrigamo-nos a cumprir todos os termos da Nota de Empenho a ser firmada com a vencedora do certame. A validade desta proposta é de **60 (sessenta) dias corridos**, contados da data da abertura da sessão pública de PREGÃO ELETRÔNICO. Prazo máximo de entrega dos materiais será de acordo com o ANEXO I do edital. Nos preços ofertados já estão inclusos os tributos, fretes, taxas, seguros, encargos sociais, trabalhistas e todas as demais despesas necessárias à execução do objeto.

Dois Vizinhos, 19 de julho de 2022

Avelino A. Santolin – Procurador
RG. 958.063 – CPF. 156.316.309-82

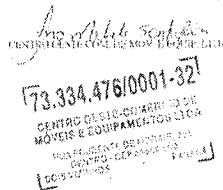

CENTRO OESTE - Assinado de forma digital por CENTRO OESTE - COMERCIO DE MOVEIS E EQUIPAMENTOS:73334476000132
Dados: 2022.07.20 14:14:39 -03'00'

Centro Oeste

Comércio de Móveis e Equipamentos Ltda.

FONE (46) 3536-6378 - E-mail: anamichele@hotmail.com

Climatizador de Ar Britânia BCL01F 3 em 1 O Climatizador de Ar Britânia BCL01F é 3 em 1, resfria, umidifica e ventila! Com função timer, que permite programar os tempos: 30 min./ 1 h/ 1h30min / 2 h / 3h30min e 4 h. Também função oscilar, que proporciona uma melhor dispersão do ar no ambiente. Possui 3 velocidades e 60W de potência, que possibilita escolher entre baixa, média e alta. Com gel para resfriamento, para adicionar no reservatório de água melhorando o resfriamento. Reservatório de alta capacidade, com capacidade para 3,2 litros. E para sua maior comodidade, oferece rodas para movimentação, proporcionando maior mobilidade para deslocar o produto. Com multi funções: Ventila, Umidifica e Resfria; Botões das funções: Umidificação, Oscilação (distribuiu o vento em todas as direções), Timer; Botão seletor de velocidades: baixa, média, alta; Função Timer com 4h de funcionamento; Luzes indicadoras de funcionamento das funções: Umidificação, Oscilação, Timer (15 combinações de tempo); Luzes indicadoras das velocidades: baixa, média, alta; Com porta controle remoto no corpo do aparelho; Controle remoto com alcance de até 4m; Tanque de água com capacidade de 3,2L com indicação de mínimo e máximo; Cordão elétrico de 1,46m; Acompanha pré-filtro e filtro de ar colmeia para melhor resfriamento; Sinal sonoro; Alça e 4 rodinhas para transporte; Especificações Altura 57,00cm Largura 25,00cm Profundidade 28,00cm Peso 4,00Kg Manual de Instruções Características Cor Branco Reservatório (L) 3,2 Detalhes do funcionamento Detalhes do funcionamento Garantia (Dias) 360 Potência (W) 60 Estado Novo Velocidade 3 Modelo – Marca Britânia

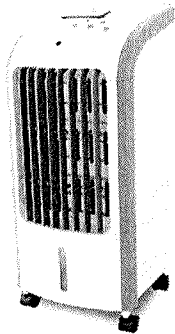

Fogão Industrial 6 Bocas 30X30 Baixa Pressão com forno MR Fogões 600002 Características Baixa pressão; Grelha reforçada em ferro fundido; Queimador duplo em ferro fundido, fixado por encaixe; Desmontável; Estrutura reforçada em chapa de aço carbono com perfil de 10cm; Controle de chama no varão do fogão; Proteção móvel do queimador. Especificação Técnica – Bocas: 6; Queimadores simples: 3; Queimadores duplos 3; Grelhas: 30cm x 30cm; Distância entre as grelhas: 7cm; Altura: 82cm; Largura: 116cm; Profundidade: 89cm; Peso: 46,40kg; Embalagem (AxLxP): 27 x 120 x 93cm.

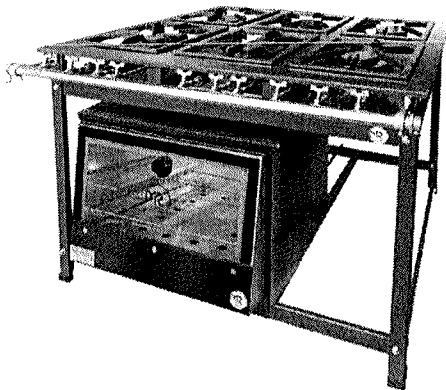

Centro Oeste

Comércio de Móveis e Equipamentos Ltda.

FONE (46) 3536-6378 - E-mail: anamichele@hotmail.com

Fragmentadora De Papel Menno Secreta S300d Preta 30 Fls Cartão / Cd / Dvd Cor disponível: Preto
Abertura de inserção para papel: 245 mm Abertura para Cd/Dvd e Cartões de Pvc: Sim N° máximo de
folhas (75g): 30 folhas Tipo de fragmentação: Tiras de 6 mm Nível de segurança: P2 Velocidade de
fragmentação: 3 m/min Capacidade média de fragmentação: 70 Kg/h Acionamento: Botão e automático
por sensor eletrônico Reversão: Por botão Led de indicação: Sim Potência: 550 w Tempo de
funcionamento: 43 min ligada / 1 min desligada A partir do 2º acionamento: 5 min ligada / 3 min desligada
Nível de ruído: 65 dB (a) Volume da lixeira: 31 litros total Com rodízios: Sim Sensor de segurança: Sim
Sensor de segurança para lixeira: Sim Sensor de lixeira cheia: Sim Sensor de presença de papel: Sim
Dimensões (mm): 385 (l) x 270 (p) x 680 (a) Peso líquido: 16 Kg Peso bruto: 16,8 Kg

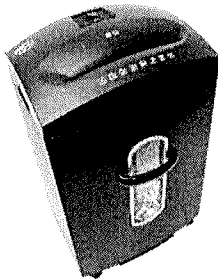

Centro Oeste

Comércio de Móveis e Equipamentos Ltda.

FONE (46) 3536-6378 - E-mail: anamichele@hotmail.com

Fragmentadora De Papel Menno Secreta S300d Preta 30 Fls Cartão / Cd / Dvd Cor disponível: Preto Abertura de inserção para papel: 245 mm Abertura para Cd/Dvd e Cartões de Pvc: Sim Nº máximo de folhas (75g): 30 folhas Tipo de fragmentação: Tiras de 6 mm Nível de segurança: P2 Velocidade de fragmentação: 3 m/min Capacidade média de fragmentação: 70 Kg/h Acionamento: Botão e automático por sensor eletrônico Reversão: Por botão Led de indicação: Sim Potência: 550 w Tempo de funcionamento: 43 min ligada / 1 min desligada A partir do 2º acionamento: 5 min ligada / 3 min desligada Nível de ruído: 65 dB (a) Volume da lixeira: 31 litros total Com rodízios: Sim Sensor de segurança: Sim Sensor de segurança para lixeira: Sim Sensor de lixeira cheia: Sim Sensor de presença de papel: Sim Dimensões (mm): 385 (l) x 270 (p) x 680 (a) Peso líquido: 16 Kg Peso bruto: 16,8 Kg

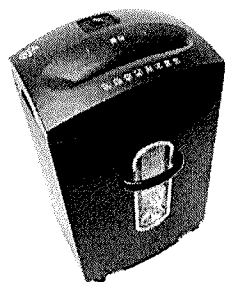

Lavadora Lavamax Eco 10 Kg Branca Suggar A melhor eficiência de lavagem e o maior batedor da categoria Batedor com novo design: aletas que garantem uma lavagem super eficiente Lava até 10kg de roupas Dispenser para sabão 3 níveis de água Filtro cata-fiapos 3 molhos e desligamento automático Timer com programação de 0 a 28 min. Potência: 450W Baixo consumo: 0,14kWh/ciclo especificações nome do produto lavadora lavamax eco 10kg cor do produto branca quantidade de peças caixa individual 1 caixa master - códigos 127v sku le1001br ean caixa individual 789.651.851.311-7 ean caixa master - códigos 220v sku le1002br ean caixa individual 789.651.851.312-4 ean caixa master - dimensões(larg.xalt.xprof. cm) produto sem caixa 49,8x96,1x54,0 caixa individual 50,4x96,7x54,6 caixa master - pesos (kg) produto sem caixa 10,19 produto com caixa individual 11,54 produto com caixa master - Informações técnicas Capacidade 10 kg Informações complementares Capacidade de Lavagem 10 kg

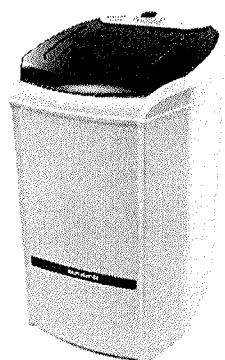

TRIBUNAL DE CONTAS DA UNIÃO

Consulta Consolidada de Pessoa Jurídica

Este relatório tem por objetivo apresentar os resultados consolidados de consultas eletrônicas realizadas diretamente nos bancos de dados dos respectivos cadastros. A responsabilidade pela veracidade do resultado da consulta é do Órgão gestor de cada cadastro consultado. A informação relativa à razão social da Pessoa Jurídica é extraída do Cadastro Nacional da Pessoa Jurídica, mantido pela Receita Federal do Brasil.

Consulta realizada em: 19/07/2022 11:24:38

Informações da Pessoa Jurídica:

Razão Social: **CENTRO OESTE - COMERCIO DE MOVEIS E EQUIPAMENTOS LTDA**
CNPJ: **73.334.476/0001-32**

Resultados da Consulta Eletrônica:

Órgão Gestor: **TCU**
Cadastro: **Licitantes Inidôneos**
Resultado da consulta: **Nada Consta**

Para acessar a certidão original no portal do órgão gestor, clique [AQUI](#).

Órgão Gestor: **CNJ**
Cadastro: **CNIA - Cadastro Nacional de Condenações Cíveis por Ato de Improbidade Administrativa e Inelegibilidade**
Resultado da consulta: **Nada Consta**

Para acessar a certidão original no portal do órgão gestor, clique [AQUI](#).

Órgão Gestor: **Portal da Transparência**
Cadastro: **Cadastro Nacional de Empresas Inidôneas e Suspensas**
Resultado da consulta: **Nada Consta**

Para acessar a certidão original no portal do órgão gestor, clique [AQUI](#).

Órgão Gestor: **Portal da Transparência**
Cadastro: **CNEP - Cadastro Nacional de Empresas Punidas**
Resultado da consulta: **Nada Consta**

Para acessar a certidão original no portal do órgão gestor, clique [AQUI](#).

Obs: A consulta consolidada de pessoa jurídica visa atender aos princípios de simplificação e racionalização de serviços públicos digitais. Fundamento legal: Lei nº 12.965, de 23 de abril de 2014, Lei nº 13.460, de 26 de junho de 2017, Lei nº 13.726, de 8 de outubro de 2018, Decreto nº 8.638 de 15, de janeiro de 2016.



CARTÓRIO

Autenticação Digital Código: 92721507205862167601-1
Data: 15/07/2020 15:18:37
Valor Total do Ato: R\$ 9,50
Selo Digital Tipo Normal C: AKF59630-J8YV4;



CNJ: 06.670-0

Cartório Azevedo Bastos
Av. Presidente Epitácio Pessoa - 1145
Bairro dos Estados, João Pessoa - PB
(83) 3344-5040 - cartorio@azevedobastos.com.br
https://azevedobastos.com.br

Bal. Valdir Azevedo Bastos
Tribunal de Justiça do Estado da Paraíba
Mariana Cavalcanti

TJPB



Cartório Azevedo Bastos
Certifico e dou fé que o presente fotocópia
é reprodução fiel do seu original, confor-
tamente apresentado neste Cartório.
Em testemunho da verdade
15 JUL. 2020
Vizinhos
Paraná
Rafael Santolin
TABELIONATO GODOY
Rua João Delpassaque, 631
85660-009 - Fone (49) 3581-5550

ALTERAÇÃO CONTRATUAL Nº 07 DA SOCIEDADE EMPRESARIAL
DENOMINADA CENTRO OESTE - COMERCIO DE MOVEIS E
EQUIPAMENTOS LTDA ME
CNPJ: 73.334.476/0001-32

Por este instrumento particular (1) LUIZINHA PEGORARO SANTOLIN,
brasileira casada pelo regime de comunhão universal de bens,
empresária, portadora do CPF nº 859.302.349-91 e Cédula de
Identidade nº 4.018.870, expedida pelo Instituto de Identificação do
Paraná residente e domiciliada na Rua Prudente de Moraes, nº 855,
Centro Norte, Dois Vizinhos, Paraná, CEP - 85.660.000, (2) RAFAEL
SANTOLIN, brasileiro casado pelo regime de comunhão parcial de
bens, empresário, portador do CPF nº 034.488.009-27 e Cédula de
Identidade nº T 032.600 C, expedida pelo Instituto de Identificação do
Paraná residente e domiciliado na Av. Rio Grande do Sul, nº 321, Apicó
102, Centro, Dois Vizinhos, Paraná, CEP - 85.660.000, únicos sócios
da sociedade empresarial com o nome comercial de CENTRO OESTE -
COMERCIO DE MOVEIS E EQUIPAMENTOS LTDA ME, com sede e
fôro na cidade de Dois Vizinhos, Paraná, na Rua Prudente de Moraes, nº
855, Centro Norte, CEP - 85.660.000, devidamente registrada na Junta
Comercial do Paraná em 09/09/1993, sob o NIRE 412.0219244-9, e
Socima Alteração Contratual nº 20061746346, em 16/09/2006, inscrita no
CNPJ sob nº 73.334.476/0001-32, revocada, assim, o Contrato Social

CLÁUSULA PRIMEIRA - A sócia LUIZINHA PEGORARO SANTOLIN, que possui na
sociedade, investimento integralizado, R\$ 50.000,00 (Cinquenta mil reais), divididos
em 50.000 (cinquenta mil) cotas, de R\$ 1,00 (Hum real) cada uma, detidas na
sociedade no presente ato, cedendo e transferindo suas cotas, pelo valor nominal para
ANA MICHELE SANTOLIN, brasileira, solteira, nascida em 07/08/1973, empresária,
residente e domiciliada na Rua Prudente de Moraes, nº 855, Centro Norte, Dois
Vizinhos, Paraná, CEP - 85.660.000, portadora do CPF nº 027.071.093-26, e Cédula
de Identidade nº 5.611.870-5, expedida pelo Instituto de Identificação do Estado de
Paraná, CEP - 85.660.000, que ingressa na sociedade no presente ato.

CLÁUSULA SEGUNDA - Em virtude da presente alteração a cláusula do capital passa a
ter a seguinte redação: O Capital Social da sociedade é no valor de R\$ 100.000,00
(Com mil reais) dividida em 100.000 (Cem mil) cotas, de R\$ 1,00 (Hum real) cada
uma, assim distribuídas entre os sócios:

Table with 3 columns: QUOTAS, CAPITAL R\$, SOCIOS. Rows include RAFAEL SANTOLIN (50.000, R\$ 50.000,00), ANA MICHELE SANTOLIN (50.000, R\$ 50.000,00), and TOTAL (100.000, R\$ 100.000,00).

CLÁUSULA TERCEIRA - A sócia reintrou, LUIZINHA PEGORARO SANTOLIN, da a
sua participação, ANA MICHELE SANTOLIN, e ad ação remanescente RAFAEL
SANTOLIN, e a sociedade, para, que, e atas quitação das quotas em pedidas,
declarando nada mais ter a receber, exigem fe de de de judicialmente nem por si
nem por seus herdeiros

CLÁUSULA QUARTA - o sócio ingressante ANA MICHELE SANTOLIN, declara conhecer
a situação econômica financeira da sociedade, assumindo Ato a Pessoa
proporcionalmente a sua participação no capital social da sociedade.

CLÁUSULA QUINTA - A vista da modificação via apostada e em conformidade com o
que determina o art. 2001 da Lei 10496/2002, os sócios RESOLVEM, por este
instrumento, atualizar e consolidar o contrato social tornando assim sem efeito, a partir

ALTERAÇÃO CONTRATUAL Nº 07 DA SOCIEDADE EMPRESARIAL
DENOMINADA CENTRO OESTE - COMERCIO DE MOVEIS E
EQUIPAMENTOS LTDA ME
CNPJ: 73.334.476/0001-32

desta cara, as cláusulas e condições contidas no contrato primitivo que, adaptado as
disposições de referida Lei, aplicáveis a este tipo societário, passa a ter a seguinte
redação:

CONTRATO SOCIAL DE SOCIEDADE LIMITADA

Por este instrumento particular (1) RAFAEL SANTOLIN, brasileiro
casado pelo regime de comunhão parcial de bens, empresário, portador
do CPF nº 034.488.009-27 e Cédula de Identidade nº 4.018.870, residente e
expedida pelo Instituto de Identificação do Paraná, residente e
domiciliado na Av. Rio Grande do Sul, nº 321, Apicó 102, Centro, Dois
Vizinhos, Paraná, CEP - 85.660.000, (2) ANA MICHELE SANTOLIN,
brasileira, solteira, nascida em 07/08/1973, empresária, residente e
domiciliada na Rua Prudente de Moraes, nº 855, Centro Norte, Dois
Vizinhos, Paraná, CEP - 85.660.000, portadora do CPF nº 027.071.093-
26, e Cédula de Identidade nº T 032.600 C, expedida pelo Instituto de
Identificação do Estado do Paraná, CEP - 85.660.000, únicos sócios da
sociedade empresarial com o nome comercial de CENTRO OESTE -
COMERCIO DE MOVEIS E EQUIPAMENTOS LTDA ME, com sede e
fôro na cidade de Dois Vizinhos, Paraná, na Rua Prudente de Moraes, nº
855, Centro Norte, Vizinhos, Paraná, CEP - 85.660.000, devidamente
registrada na Junta Comercial do Paraná em 09/09/1993, sob o NIRE
412.0219244-9, e Socima Alteração Contratual nº 20061746346, em
16/09/2006, inscrita no CNPJ sob nº 73.334.476/0001-32, revocada,
assim, consolidar o Contrato Social

CLÁUSULA PRIMEIRA - A sociedade gerará sob o nome empresarial de CENTRO
OESTE - COMERCIO DE MOVEIS E EQUIPAMENTOS LTDA ME, e terá sede e fôro
na Rua Prudente de Moraes, nº 855, Centro Norte, Dois Vizinhos, Paraná, CEP -
85.660.000

CLÁUSULA SEGUNDA - O Capital Social da sociedade é no valor de R\$ 100.000,00
(Com mil reais), dividida em 100.000 (Cem mil) cotas, de R\$ 1,00 (Hum real) cada
uma, assim distribuídas entre os sócios:

Table with 3 columns: QUOTAS, CAPITAL R\$, SOCIOS. Rows include RAFAEL SANTOLIN (50.000, R\$ 50.000,00), ANA MICHELE SANTOLIN (50.000, R\$ 50.000,00), and TOTAL (100.000, R\$ 100.000,00).

CLÁUSULA TERCEIRA - O objeto social da sociedade será o ramo de Comércio de
móveis residenciais, acessórios, hospitalares e para escritório, eletrodomésticos,
equipamentos e suprimentos para informática, material esportivo, material de higiene e
limpeza, louças, artigos, artesanatos, peças para, decorativas, papéis e materiais

CLÁUSULA QUARTA - A sociedade poderá suas atividades em 09/09/1993, e seu
prazo de duração é indeterminado.

CLÁUSULA QUINTA - As quotas são indivisíveis e não poderão ser cedidas ou
transferidas a terceiros sem o consentimento do outro sócio, e quem for assegurado,
em igualdade de condições e preço, direito de preferência para a sua aquisição em
função da venda, fidejussória, ou realizada a opção de fora, a alteração contratual
pertinente



CARTÓRIO

Autenticação Digital Código: 92721507205862167601-2
Data: 15/07/2020 15:18:38
Valor Total do Ato: R\$ 4,56
Selo Digital Tipo Normal C: AK399531-616E;



CNJ: 06.870-0

Cartório Azevêdo Bastos
Av. Presidente Epitácio Pessoa - 1145
Bairro dos Estados, João Pessoa - PB
(83) 3244-5404 - Cartório@azevedobastos.not.br
https://azevedobastos.not.br

Bel. Valdir Azevêdo de Miranda Cavalcanti
Titular

TJPB



ALTERAÇÃO CONTRATUAL Nº 07 DA SOCIEDADE EMPRESARIAL DENOMINADA CENTRO DESTE - COMERCIO DE MOVEIS E EQUIPAMENTOS LTDA ME
CNPJ 13.254.476/0001-02

CLÁUSULA SEXTA - A responsabilidade de cada sócio é limitada ao valor de suas quotas, mas todos respondem solidariamente pela integralização do capital social.
CLÁUSULA SÉTIMA - A administração da sociedade caberá ao sócio RAFAEL SANTOLIN com as potestades e atribuições de representação da sociedade individualmente, autorizadas o uso do nome empresarial, vedado, no entanto, em atividades estranhas ao interesse social ou assumir obrigações seja em favor de qualquer dos credores ou de terceiros, bem como onerar ou alienar bens imóveis da sociedade, sem autorização do outro sócio.
CLÁUSULA OITAVA - Ao término de cada exercício social em 31 de dezembro, o administrador prestará contas justificadas de sua administração, procedendo à elaboração do inventário, do balanço patrimonial e do balanço de resultado econômico, cabendo aos sócios, na proporção de suas quotas, os lucros ou perdas apurados.
CLÁUSULA NONA - Os sócios declaram que a empresa esta desonerosa da realização de reuniões e assembleias em qualquer das situações previstas na legislação civil, em conformidade com a faculdade prevista no artigo 70 da Lei Complementar nº 110 de 14 de Dezembro de 2006.
CLÁUSULA DÉCIMA - A sociedade poderá a qualquer tempo, abrir ou fechar filial ou outra dependência, mediante alteração contratual assinada por todos os sócios.
CLÁUSULA DÉCIMA PRIMEIRA - Os sócios poderão de comum acordo fazer uma retirada mensal, a título de "pro labore", observadas as disposições regulamentares pertinentes.
CLÁUSULA DÉCIMA SEGUNDA - Faltando ao mandatário qualquer coisa a sociedade continuará suas atividades com os herdeiros, sucessores e o incapaz (não sendo possível ou inexistindo interesse destes ou (dare) sócios) temporariamente, o valor de seus haveres será apurado e liquidado com base na situação patrimonial da sociedade, à data da resolução, verificada em balanço especialmente inventariada.
Parágrafo único - O mesmo procedimento será adotado em outros casos em que a sociedade se resolve em relação a seu sócio.
CLÁUSULA DÉCIMA TERCEIRA - O Administrador declina sob as penas da lei, de que não está obrigado de exercer a administração da sociedade, por lei especial, ou em virtude de condenação criminal, ou por se encontrar sob os efeitos dela, a pena que vede, a não que temporariamente, o possui a cargos públicos, ou por crime falimentar, de prevenção, pena ou suspensão, ou contra o comércio ou comércio por lei, contra o sistema financeiro nacional, contra normas de defesa da concorrência, contra as relações de consumo, de pública, ou a propriedade.
CLÁUSULA DÉCIMA QUARTA - Fica eleito o foro de Dois Vizinhos, Estado do Paraná, para o exercício e o cumprimento dos direitos e obrigações resultantes deste contrato.
E por estarem assim justos e concordados assinam o presente instrumento em 02 (dois) vias.

Dois Vizinhos - PR 15 de Junho de 2012

Luiz Carlos Pombodoro Santolin
LUIZ CARLOS POMBORODO SANTOLIN

Rafael Santolin
RAFAEL SANTOLIN

Ana Michèle Santolin
ANA MICHELE SANTOLIN

Cartifico e dou fé que a presente fotocópia é reprodução fiel do seu original conjuntamente apresentado neste Cartório. Em testemunho _____ da verdade
Dois Vizinhos Paraná
15 JUL. 2020
[Assinatura]

TABELIONATO GODOY
Rua João Dalbasquale, 631
85660-000 - Fone (41) 3581-9550

BRUNA MANFRO - Escrevente Habilitada
 ELISANE FACHIN - Escrevente Habilitada
 PRANCIELE TADOTTIO FERREIRO - Escrevente Habilitada
 ANIELI FERNANDA GACHI - Escrevente Habilitada

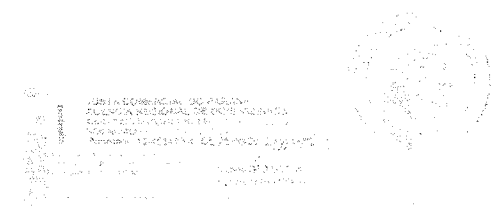
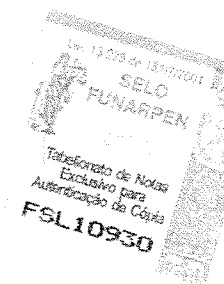

3528



Estado do Paraná
PODER JUDICIÁRIO

REPÚBLICA FEDERATIVA DO BRASIL
CARTÓRIO DISTRIBUIDOR E ANEXOS
CNPJ Nº 03.892.369/0001-44 - FONE (46) 3536-1929
distribuidordv@hotmail.com

Av. Dedi Barrichello Montagner, 680 - Dois Vizinhos - PR
Joãooncimar Magnabosco
Distribuidor

Elton Jhon Delaseri Paim
Auxiliar Juramentado

CERTIDÃO
O Nº
2.049/2.0
22
FLS.
01/02

C E R T I D ã O
(Para Efeitos Cíveis)

Nº 2.049/2.022

CERTIFICO, a pedido verbal de parte interessada, que revendo neste cartório, constatei e encontrei as distribuições a seguir descritas contra a Empresa **CENTRO OESTE – COMERCIO DE MOVEIS E EQUIPAMENTOS LTDA.**, estabelecida à Rua Prudente de Moraes, nº 855, Bairro Centro, parte Cidade Norte, nesta Cidade e Comarca de Dois Vizinhos, Estado do Paraná, inscrita no CNPJ sob o nº **73.334.476/0001-32**:

Liv.	Fls.	Data	Cartório/Tipo do Feito	Nº	Observação / Autores
11	80	06/01/00	Protesto de Títulos	0.057/00	Nacional Chik Ltda.
11	125	03/07/00	Protesto de Títulos	1.401/00	Nicoli Indústria e Comércio de Móveis Ltda.
11	149	25/09/00	Protesto de Títulos	2.072/00	Britania Eletrodomésticos S/A.
11	188	24/01/01	Protesto de Títulos	0.182/01	Indústria de Cereais Comelli Ltda.
12	129	15/02/02	Protesto de Títulos	0.564/02	Livraria Bom Livro Ltda.
13	160	24/01/03	Protesto de Títulos	0.474/03	F. A. Maringá Ltda.
13	161	24/01/03	Protesto de Títulos	0.476/03	Luiz Carlos Mansini Carrenho
13	161	24/01/03	Protesto de Títulos	0.477/03	Indústria de Papel L Dal Asta Ltda.
13	161	24/01/03	Protesto de Títulos	0.478/03	M. E. Gonçalves e Cia Ltda.
13	161	24/01/03	Protesto de Títulos	0.479/03	Arge Ltda.
13	175	12/02/03	Protesto de Títulos	0.826/03	Coop. de Trab. em Metalúrgica de Guaiba Ltda.
13	176	14/02/03	Protesto de Títulos	0.861/03	Indústria e Comércio de Móveis Henn Ltda.
13	178	17/02/03	Protesto de Títulos	0.907/03	Indústria de Móveis J. Janes Ltda.
13	178	17/02/03	Protesto de Títulos	0.908/03	Maurivan Antônio Minosso
13	178	17/02/03	Protesto de Títulos	0.909/03	Gazin Ind. Com. Móveis Eletrodomésticos Ltda.
13	178	17/02/03	Protesto de Títulos	0.910/03	Indústria de Móveis Finger Ltda.
13	178	17/02/03	Protesto de Títulos	0.911/03	Indústria de Móveis Finger Ltda.
13	178	17/02/03	Protesto de Títulos	0.912/03	Atlas Indústria de Eletrodomésticos Ltda.
13	178	17/02/03	Protesto de Títulos	0.913/03	Atlas Indústria de Eletrodomésticos Ltda.
13	180	18/02/03	Protesto de Títulos	0.955/03	Móveis Carraro S/A.
13	180	18/02/03	Protesto de Títulos	0.956/03	Móveis Carraro S/A.
14	30	06/05/03	Protesto de Títulos	2.206/03	Plascari Indústria de Plásticos Ltda.
14	32	08/05/03	Protesto de Títulos	2.274/03	Móveis Kappesberg Ltda.
14	34	09/05/03	Protesto de Títulos	2.316/03	Indústria de Móveis Bechara Nassar Ltda.
14	34	09/05/03	Protesto de Títulos	2.318/03	Caemun Indústria Comércio de Móveis Ltda.
14	36	14/05/03	Protesto de Títulos	2.370/03	Imóvel Indústria de Móveis Ltda.
14	36	14/05/03	Protesto de Títulos	2.371/03	Plascari Indústria de Plásticos Ltda.
14	36	14/05/03	Protesto de Títulos	2.372/03	Plascari Indústria de Plásticos Ltda.
14	36	14/05/03	Protesto de Títulos	2.373/03	Móveis Carraro S/A.
14	38	16/05/03	Protesto de Títulos	2.423/03	Móveis Carraro S/A.
14	38	16/05/03	Protesto de Títulos	2.424/03	Compensados Pinhal Ltda.
14	38	16/05/03	Protesto de Títulos	2.425/03	Indústria e Comércio de Móveis Henn Ltda.

14	39	16/05/03	Protesto de Títulos	2.426/03	Indústria e Comércio de Móveis Henn Ltda.
14	59	20/06/03	Protesto de Títulos	2.947/03	Realme Indústria e Comércio de Móveis Ltda.
14	73	04/07/03	Protesto de Títulos	3.282/03	Ronconi Ltda.
14	86	23/07/03	Protesto de Títulos	3.606/03	Britania Eletrodomésticos S/A.
14	89	25/07/03	Protesto de Títulos	3.682/03	Fábrica de Fogões Oeste Ltda.
14	89	25/07/03	Protesto de Títulos	3.683/03	Serpil Móveis Ltda.
14	89	25/07/03	Protesto de Títulos	3.684/03	Livraria Bom Livro Ltda.
14	89	25/07/03	Protesto de Títulos	3.685/03	Bel Móveis Indústria e Comércio Ltda.
14	89	25/07/03	Protesto de Títulos	3.686/03	B. Transportes Ltda.
14	90	28/07/03	Protesto de Títulos	3.702/03	Madepias Indústria de Pias Ltda.
14	100	08/08/03	Protesto de Títulos	3.953/03	Fábrica de Fogões Oeste Ltda.
14	100	08/08/03	Protesto de Títulos	3.954/03	Móveis Oggi S/A.
14	116	01/09/03	Protesto de Títulos	4.372/03	Caemun Indústria Comércio de Móveis Ltda.
14	116	01/09/03	Protesto de Títulos	4.373/03	Sonne Indústria e Comércio de Móveis Ltda.
14	127	17/09/03	Protesto de Títulos	4.630/03	Madetal Móveis Ltda.
14	127	17/09/03	Protesto de Títulos	4.631/03	Realme Indústria e Comércio de Móveis Ltda.
14	145	13/10/03	Protesto de Títulos	5.083/03	Atlas Indústria de Eletrodomésticos Ltda.
15	26	17/02/04	Protesto de Títulos	0.822/04	Atlas Indústria de Eletrodomésticos Ltda.
15	30	26/02/04	Protesto de Títulos	0.919/04	Fábrica de Fogões Oeste Ltda.
16	39	16/02/05	Protesto de Títulos	0.815/05	Móveis Carraro S/A.
16	39	16/02/05	Protesto de Títulos	0.816/05	Móveis Carraro S/A.
16	39	16/02/05	Protesto de Títulos	0.817/05	Móveis Carraro S/A.
16	148	22/07/05	Protesto de Títulos	3.527/05	Colibri Indústria e Comércio de Móveis Ltda.
16	148	22/07/05	Protesto de Títulos	3.528/05	Metalúrgica Iany Indústria Ltda.
16	154	01/08/05	Protesto de Títulos	3.684/05	Italinea Indústria de Móveis Ltda.
16	175	26/08/05	Protesto de Títulos	4.204/05	Caemun Indústria Comércio de Móveis Ltda.
16	175	26/08/05	Protesto de Títulos	4.205/05	Caemun Indústria Comércio de Móveis Ltda.
16	198	21/09/05	Protesto de Títulos	4.792/05	Gazin Ind. Com Móveis Eletrodomésticos Ltda.
17	98	20/12/05	Protesto de Títulos	7.288/05	Metalúrgica Monte Castelo Ltda.
17	98	20/12/05	Protesto de Títulos	7.289/05	Indústria Metalúrgica Tumar Ltda.
17	98	20/12/05	Protesto de Títulos	7.290/05	Grappa Indústria Comércio de Móveis Ltda.
17	101	21/12/05	Protesto de Títulos	7.351/05	Indústria e Comércio de Móveis Henn Ltda.
17	112	04/01/06	Protesto de Títulos	0.067/06	Dal Móvel Ltda.
17	114	05/01/06	Protesto de Títulos	0.101/06	A2 Móvel Atual Ltda.
17	121	12/01/06	Protesto de Títulos	0.285/06	Móveis Carraro S/A.
17	123	13/01/06	Protesto de Títulos	0.336/06	Italinea Indústria de Móveis Ltda.
17	127	17/01/06	Protesto de Títulos	0.430/06	Schmitz e Selig Ltda.
17	131	20/01/06	Protesto de Títulos	0.528/06	Gazin Ind. Com. Móveis Eletrodomésticos Ltda.
17	141	01/02/06	Protesto de Títulos	0.794/06	Gazin Ind. Com. Móveis Eletrodomésticos Ltda.
17	142	02/02/06	Protesto de Títulos	0.817/06	Gazin Ind. Com. Móveis Eletrodomésticos Ltda.
17	145	06/02/06	Protesto de Títulos	0.884/06	Serpil Móveis Ltda.
17	145	06/02/06	Protesto de Títulos	0.885/06	A2 Móvel Atual Ltda.
17	148	08/02/06	Protesto de Títulos	0.961/06	Gazin Ind. Com. Móveis Eletrodomésticos Ltda.
17	148	08/02/06	Protesto de Títulos	0.962/06	Gazin Ind. Com. Móveis Eletrodomésticos Ltda.
17	148	08/02/06	Protesto de Títulos	0.963/06	Móveis Carraro S/A.
17	153	13/02/06	Protesto de Títulos	1.078/06	Gazin Ind. Com. Móveis Eletrodomésticos Ltda.
17	153	13/02/06	Protesto de Títulos	1.079/06	Gazin Ind. Com. Móveis Eletrodomésticos Ltda.
17	153	13/02/06	Protesto de Títulos	1.080/06	Mueller Eletrodomésticos S/A.
17	154	14/02/06	Protesto de Títulos	1.107/06	Gazin Ind. Com. Móveis Eletrodomésticos Ltda.
17	154	14/02/06	Protesto de Títulos	1.108/06	Gazin Ind. Com. Móveis Eletrodomésticos Ltda.
17	154	14/02/2006	Protesto de Títulos	1.109/06	Italinea Indústria de Móveis Ltda.
17	154	14/02/2006	Protesto de Títulos	1.110/06	Móveis Carraro S/A.

S E G U E . . .



Estado do Paraná
PODER JUDICIÁRIO

REPÚBLICA FEDERATIVA DO BRASIL
CARTÓRIO DISTRIBUIDOR E ANEXOS

CNPJ Nº 03.892.369/0001-44 - FONE (46) 3536-1929
distribuidordv@hotmail.com

Joãooncimar Magnabosco
Distribuidor

Elton Jhon Delaseri Paim
Auxiliar Juramentado

**CERTI
DÃO**
Nº
2.049/2
.022
FLS.
02/02
CONTIN
UACÃO

Liv.	Fls.	Data	Cartório/Tipo do Feito	Nº	Observação / Autores
17	156	15/02/2006	Protesto de Títulos	1.157/06	Gazin Indústria e Comércio de Móveis e Eletrodomésticos Ltda.
17	157	16/02/2006	Protesto de Títulos	1.189/06	Gazin Indústria e Comércio de Móveis e Eletrodomésticos Ltda.
17	157	16/02/06	Protesto de Títulos	1.190/06	Schmitz e Selig Ltda.
17	157	16/02/06	Protesto de Títulos	1.191/06	Italinea Indústria de Móveis Ltda.
17	157	16/02/06	Protesto de Títulos	1.192/06	Italinea Indústria de Móveis Ltda.
17	161	21/02/06	Protesto de Títulos	1.287/06	Gazin Ind. Com. Móveis Eletrodomésticos Ltda
17	161	21/02/06	Protesto de Títulos	1.288/06	Móveis Carraro S/A.
17	164	23/02/06	Protesto de Títulos	1.364/06	Master M Indústria e Comércio de Móveis Ltda.
17	176	08/03/06	Protesto de Títulos	1.656/06	Gazin Ind. Com. Móveis Eletrodomésticos Ltda.
17	178	09/03/06	Protesto de Títulos	1.704/06	Móveis Carraro S/A.
17	178	09/03/06	Protesto de Títulos	1.705/06	Gazin Ind. Com. Móveis Eletrodomésticos Ltda.
17	184	14/03/06	Protesto de Títulos	1.851/06	Gazin Ind. Com. Móveis Eletrodomésticos Ltda.
17	184	14/03/06	Protesto de Títulos	1.852/06	Gazin Ind. Com. Móveis Eletrodomésticos Ltda.
17	186	15/03/06	Protesto de Títulos	1.914/06	Móveis Carraro S/A.
17	186	15/03/06	Protesto de Títulos	1.915/06	Gazin Ind. Com. Móveis Eletrodomésticos Ltda.
17	188	16/03/06	Protesto de Títulos	1.959/06	Gazin Ind. Com. Móveis Eletrodomésticos Ltda.
17	188	16/03/06	Protesto de Títulos	1.960/06	Italinea Indústria de Móveis Ltda.
17	189	17/03/06	Protesto de Títulos	1.983/06	Italinea Indústria de Móveis Ltda.
17	191	20/03/06	Protesto de Títulos	2.041/06	Gazin Ind. Com. Móveis Eletrodomésticos Ltda.
17	194	22/03/06	Protesto de Títulos	2.110/06	Gazin Ind. Com. Móveis Eletrodomésticos Ltda.
17	194	22/03/06	Protesto de Títulos	2.111/06	Móveis Carraro S/A.
18	6	04/04/06	Protesto de Títulos	2.425/06	Gazin Ind. Com. Móveis Eletrodomésticos Ltda.
18	11	07/04/06	Protesto de Títulos	2.550/06	Italinea Indústria de Móveis Ltda.
18	15	12/04/06	Protesto de Títulos	2.630/06	Gazin Ind. Com. Móveis Eletrodomésticos Ltda
18	17	17/04/06	Protesto de Títulos	2.678/06	Italinea Indústria de Móveis Ltda.
18	17	17/04/06	Protesto de Títulos	2.679/06	Gazin Ind. Com. Móveis Eletrodomésticos Ltda
18	19	18/04/06	Protesto de Títulos	2.726/06	Gazin Ind. Com. Móveis Eletrodomésticos Ltda
18	19	18/04/06	Protesto de Títulos	2.727/06	Gazin Ind. Com. Móveis Eletrodomésticos Ltda
18	35	05/05/06	Protesto de Títulos	3.144/06	Móveis Carraro S/A.
18	38	06/05/06	Protesto de Títulos	3.209/06	Indústria e Comércio de Móveis Henn Ltda.
18	41	11/05/06	Protesto de Títulos	3.295/06	Gazin Ind. Com. Móveis Eletrodomésticos Ltda
18	71	12/06/06	Protesto de Títulos	4.033/06	Gazin Ind. Com. Móveis Eletrodomésticos Ltda.
18	84	26/6/2006	Protesto de Títulos	4.355/06	Mueller Eletrodomésticos S/A.
18	84	26/6/2006	Protesto de Títulos	4.356/06	Mueller Eletrodomésticos S/A.
18	91	4/7/2006	Protesto de Títulos	4.534/06	Mueller Fogões Ltda.
18	106	20/7/2006	Protesto de Títulos	4.922/06	Indústria e Comércio de Móveis Henn Ltda.
18	110	26/7/2006	Protesto de Títulos	5.017/06	Mueller Eletrodomésticos S/A.
18	110	26/7/2006	Protesto de Títulos	5.018/06	Mueller Eletrodomésticos S/A.
18	112	27/7/2006	Protesto de Títulos	5.052/06	Mueller Fogões Ltda.
18	134	23/8/2006	Protesto de Títulos	5.615/06	Mueller Eletrodomésticos S/A.
18	134	23/8/2006	Protesto de Títulos	5.616/06	Mueller Fogões Ltda.

CERTIFICO mais, que revendo neste cartório, constatei e não encontrei qualquer outra distribuição de ações cíveis, criminais, ação fiscal, pedido de Recuperação Judicial, falência ou concordata, ações diversas nos Juizados Especiais Cível e Criminal, bem como qualquer distribuição de título para protesto ou cartas precatórias oriundas de outras Comarcas, e ainda, qualquer ação possessória distribuído, contra a pessoa supra mencionada, no período compreendido entre 1º de julho de 1.970 até a presente data.-

CERTIFICO ainda, também a pedido verbal da parte interessada, que revendo neste cartório, nele constatei e não encontrei qualquer distribuição de ações de Recuperação Extrajudicial que seja parte a empresa acima mencionada.-

O REFERIDO É VERDADE E DOU FÉ. Eu, (Bruno) Auxiliar de Cartório a digitei, subscrevi, e Eu, (Joãoncimar/Elton) Distribuidor/Auxiliar Juramentado, conferi, dato e assino.-

Dada e passada nesta cidade e Comarca de Dois Vizinhos, Estado do Paraná, aos vinte dias do mês de junho do ano de dois mil e vinte e dois (20/06/2022).-

Custas:

Tab. XVI, item VI (a) = 141 VRC + 10% = R\$ 38,15 + Selo = R\$

2,98 = TOTAL = R\$ 41,13

Guia busca e selo nº 8972088-7

Guia taxa Fundep nº 557687-9

Pagamento em 19/07/2021

ELTON JHON

DELASERI

PAIM:06799500955

Assinado de forma digital
por ELTON JHON DELASERI
PAIM:06799500955

Dados: 2022.06.20 16:36:10
-03'00'



 REPÚBLICA FEDERATIVA DO BRASIL CADASTRO NACIONAL DA PESSOA JURÍDICA		
NÚMERO DE INSCRIÇÃO 73.334.476/0001-32 MATRIZ	COMPROVANTE DE INSCRIÇÃO E DE SITUAÇÃO CADASTRAL	DATA DE ABERTURA 09/09/1993
NOME EMPRESARIAL CENTRO OESTE - COMERCIO DE MOVEIS E EQUIPAMENTOS LTDA		
TÍTULO DO ESTABELECIMENTO (NOME DE FANTASIA) CENTRO OESTE MOVEIS E MAQUINAS	PORTE EPP	
CÓDIGO E DESCRIÇÃO DA ATIVIDADE ECONÔMICA PRINCIPAL 47.54-7-01 - Comércio varejista de móveis		
CÓDIGO E DESCRIÇÃO DAS ATIVIDADES ECONÔMICAS SECUNDÁRIAS 47.53-9-00 - Comércio varejista especializado de eletrodomésticos e equipamentos de áudio e vídeo 47.51-2-01 - Comércio varejista especializado de equipamentos e suprimentos de informática 47.63-6-02 - Comércio varejista de artigos esportivos 47.72-5-00 - Comércio varejista de cosméticos, produtos de perfumaria e de higiene pessoal 47.89-0-05 - Comércio varejista de produtos saneantes domissanitários 47.59-8-99 - Comércio varejista de outros artigos de uso pessoal e doméstico não especificados anteriormente 47.59-8-01 - Comércio varejista de artigos de tapeçaria, cortinas e persianas 47.61-0-03 - Comércio varejista de artigos de papelaria 47.12-1-00 - Comércio varejista de mercadorias em geral, com predominância de produtos alimentícios - minimercados, mercearias e armazéns		
CÓDIGO E DESCRIÇÃO DA NATUREZA JURÍDICA 206-2 - Sociedade Empresária Limitada		
LOGRADOURO R PRUDENTE DE MORAIS	NÚMERO 855	COMPLEMENTO *****
CEP 85.660-000	BAIRRO/DISTRITO CENTRO NORTE	MUNICÍPIO DOIS VIZINHOS
ENDEREÇO ELETRÔNICO SANTOLIN.MOVEIS@HOTMAIL.COM		UF PR
TELEFONE (46) 3536-6378		
ENTE FEDERATIVO RESPONSÁVEL (EFR) *****		
SITUAÇÃO CADASTRAL ATIVA	DATA DA SITUAÇÃO CADASTRAL 03/11/2005	
MOTIVO DE SITUAÇÃO CADASTRAL		
SITUAÇÃO ESPECIAL *****	DATA DA SITUAÇÃO ESPECIAL *****	

Aprovado pela Instrução Normativa RFB nº 1.863, de 27 de dezembro de 2018.

Emitido no dia 03/06/2022 às 08:11:28 (data e hora de Brasília).

Página: 1/1

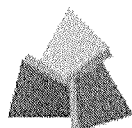

**RECEITA
ESTADUAL DO
PARANÁ**



Comprovante de Inscrição Cadastral - CICAD

Inscrição no CAD/ICMS	Inscrição CNPJ	Início das Atividades
32302246-16	73.334.476/0001-32	10/1993

Empresa / Estabelecimento

Nome Empresarial **CENTRO OESTE - COMERCIO DE MOVEIS E EQUIPAMENTOS LTDA**
 Título do Estabelecimento **CENTRO OESTE MOVEIS E MAQUINAS**
 Endereço do Estabelecimento **RUA PRUDENTE DE MORAIS, 855 - CENTRO NORTE - CEP 85660-000**
FONE: (46) 3536-6378
 Município de Instalação **DOIS VIZINHOS - PR, DESDE 10/1993**
(Estabelecimento Matriz)

Qualificação

Situação Atual **ATIVO - SIMPLES NACIONAL / SIMPLES NACIONAL - DIA 03 DO MES+2, DESDE 06/2021**
 Natureza Jurídica **206-2 - SOCIEDADE EMPRESÁRIA LTDA**
 Atividade Econômica Principal do Estabelecimento **4754-7/01 - COMERCIO VAREJISTA DE MOVEIS**
 Atividade(s) Econômica(s) Secundária(s) do Estabelecimento
4761-0/03 - COMERCIO VAREJISTA DE ARTIGOS DE PAPELARIA
4712-1/00 - COMERCIO VAREJISTA DE MERCADORIAS EM GERAL, COM PREDOMINANCIA DE PRODUTOS ALIMENTICIOS - MINIMERCADOS, MERCEARIAS E ARMAZENS
4753-9/00 - COMERCIO VAREJISTA ESPECIALIZADO DE ELETRODOMESTICOS E EQUIPAMENTOS DE AUDIO E VIDEO
4751-2/01 - COMERCIO VAREJISTA ESPECIALIZADO DE EQUIPAMENTOS E SUPRIMENTOS DE INFORMATICA
4763-6/02 - COMERCIO VAREJISTA DE ARTIGOS ESPORTIVOS
4759-8/01 - COMERCIO VAREJISTA DE ARTIGOS DE TAPECARIA, CORTINAS E PERSIANAS
4772-5/00 - COMERCIO VAREJISTA DE COSMETICOS, PRODUTOS DE PERFUMARIA E DE HIGIENE PESSOAL
4789-0/05 - COMERCIO VAREJISTA DE PRODUTOS SANEANTES DOMISSANITARIOS
4759-8/99 - COMERCIO VAREJISTA DE OUTROS ARTIGOS DE USO DOMESTICO NAO ESPECIFICADOS ANTERIORMENTE

Quadro Societário

Tipo	Inscrição	Nome Completo / Nome Empresarial	Qualificação
CPF	033.488.009-27	RAFAEL SANTOLIN	SÓCIO-ADMINISTRADOR
CPF	027.071.089-28	ANA MICHELE SANTOLIN	SÓCIO

Este CICAD tem validade até 06/08/2022.



Estado do Paraná
Secretaria de Estado da Fazenda
Receita Estadual do Paraná

CAD/ICMS Nº 32302246-16

Emitido Eletronicamente via Internet
07/07/2022 14:57:08

Dados transmitidos de forma segura
Tecnologia CELEPAR

Os dados cadastrais deste estabelecimento poderão ser confirmados via Internet www.fazenda.pr.gov.br



MINISTÉRIO DA FAZENDA
Secretaria da Receita Federal do Brasil
Procuradoria-Geral da Fazenda Nacional

**CERTIDÃO POSITIVA COM EFEITOS DE NEGATIVA DE DÉBITOS RELATIVOS AOS TRIBUTOS
FEDERAIS E À DÍVIDA ATIVA DA UNIÃO**

Nome: CENTRO OESTE - COMERCIO DE MOVEIS E EQUIPAMENTOS LTDA
CNPJ: 73.334.476/0001-32

Ressalvado o direito de a Fazenda Nacional cobrar e inscrever quaisquer dívidas de responsabilidade do sujeito passivo acima identificado que vierem a ser apuradas, é certificado que:

1. constam débitos administrados pela Secretaria da Receita Federal do Brasil (RFB) com exigibilidade suspensa nos termos do art. 151 da Lei nº 5.172, de 25 de outubro de 1966 - Código Tributário Nacional (CTN), ou objeto de decisão judicial que determina sua desconsideração para fins de certificação da regularidade fiscal, ou ainda não vencidos; e
2. não constam inscrições em Dívida Ativa da União (DAU) na Procuradoria-Geral da Fazenda Nacional (PGFN).

Conforme disposto nos arts. 205 e 206 do CTN, este documento tem os mesmos efeitos da certidão negativa.

Esta certidão é válida para o estabelecimento matriz e suas filiais e, no caso de ente federativo, para todos os órgãos e fundos públicos da administração direta a ele vinculados. Refere-se à situação do sujeito passivo no âmbito da RFB e da PGFN e abrange inclusive as contribuições sociais previstas nas alíneas 'a' a 'd' do parágrafo único do art. 11 da Lei nº 8.212, de 24 de julho de 1991.

A aceitação desta certidão está condicionada à verificação de sua autenticidade na Internet, nos endereços <<http://rfb.gov.br>> ou <<http://www.pgfn.gov.br>>.

Certidão emitida gratuitamente com base na Portaria Conjunta RFB/PGFN nº 1.751, de 2/10/2014.
Emitida às 10:53:22 do dia 17/04/2022 <hora e data de Brasília>.
Válida até 14/10/2022.
Código de controle da certidão: **1697.BD3A.4EAD.4F8E**
Qualquer rasura ou emenda invalidará este documento.



Estado do Paraná
Secretaria de Estado da Fazenda
Receita Estadual do Paraná

Certidão Negativa

de Débitos Tributários e de Dívida Ativa Estadual
Nº 027205884-33

Certidão fornecida para o CNPJ/MF: **73.334.476/0001-32**

Nome: **CENTRO OESTE - COMERCIO DE MOVEIS E EQUIPAMENTOS LTDA**

Ressalvado o direito da Fazenda Pública Estadual inscrever e cobrar débitos ainda não registrados ou que venham a ser apurados, certificamos que, verificando os registros da Secretaria de Estado da Fazenda, constatamos não existir pendências em nome do contribuinte acima identificado, nesta data.

Obs.: Esta Certidão engloba todos os estabelecimentos da empresa e refere-se a débitos de natureza tributária e não tributária, bem como ao descumprimento de obrigações tributárias acessórias.

Válida até 04/11/2022 - Fornecimento Gratuito

A autenticidade desta certidão deverá ser confirmada via Internet
www.fazenda.pr.gov.br



Município de Dois Vizinhos

Estado do Paraná
Av. Rio Grande do Sul, 130 - Centro

Secretaria de Administração Finanças
Departamento de Tributação e Receita

NEGATIVA

CERTIFICAMOS QUE ATÉ A PRESENTE DATA NÃO EXISTE DÉBITO TRIBUTÁRIO VENCIDO RELATIVO A EMPRESA COM A LOCALIZAÇÃO DESCRITA ABAIXO, TAMPOUCO DÉBITOS EM EXECUÇÃO FISCAL.

Dois Vizinhos, 14 de Junho de 2022 - Valida até:12/09/2022

NEGATIVA Nº: 54123/2022		CÓDIGO DE AUTENTICAÇÃO: 9ZTMJG2QETCM4XJ5U73	
FINALIDADE: CONCORRÊNCIA / LICITAÇÃO			
RAZÃO SOCIAL: CENTRO OESTE - COMERCIO DE MOVEIS E EQUIPAMENTOS LTDA			
INSCRIÇÃO EMPRESA 9679	CNPJ/CPF 73.334.476/0001-32	INSCRIÇÃO ESTADUAL 3230224616	ALVARÁ 466
ENDEREÇO RUA PRUDENTE DE MORAIS, 855 - ZONA NORTE - CENTRO CEP: 85660000 Dois Vizinhos - PR			
CNAE / ATIVIDADES Comércio varejista de móveis, Comércio varejista especializado de eletrodomésticos e equipamentos de áudio e vídeo, Comércio varejista de artigos de tapeçaria, cortinas e persianas, Comércio varejista especializado de equipamentos e suprimentos de informática, Comércio varejista de artigos de papelaria, Comércio varejista de artigos esportivos, Comércio varejista de cosméticos, produtos de perfumaria e de higiene pessoal, Comércio varejista de produtos saneantes domissanitários, Comércio varejista de mercadorias em geral, com predominância de produtos alimentícios - minimercados, mercearias e armazéns, Comércio varejista de outros artigos de uso doméstico não especificados anteriormente			

IMPORTANTE:

1. FICA RESSALVADO O DIREITO DA FAZENDA MUNICIPAL COBRAR DÉBITOS CONSTATADOS POSTERIORMENTE MESMO REFERENTE AO PERÍODO COMPREENDIDO NESTA CERTIDÃO.

2. A PRESENTE CERTIDÃO PODE SER VERIFICADA SUA AUTENTICIDADE NO SITE <http://www.doisvizinhos.pr.gov.br/> ITEM PORTAL DA TRANSPARÊNCIA, OPÇÃO "VALIDAÇÃO DE CERTIDÃO"

Emitido por: << Equiplano Público Web >>

[Voltar](#)[Imprimir](#)

Certificado de Regularidade do FGTS - CRF

Inscrição: 73.334.476/0001-32

Razão Social: CENTRO OESTE COMERCIO DE MOVEIS E EQUIPAMENTOS LTDA ME

Endereço: RUA PRUDENTE DE MORAIS 855 / CENTRO NORTE / DOIS VIZINHOS / PR / 85660-000

A Caixa Econômica Federal, no uso da atribuição que lhe confere o Art. 7, da Lei 8.036, de 11 de maio de 1990, certifica que, nesta data, a empresa acima identificada encontra-se em situação regular perante o Fundo de Garantia do Tempo de Serviço - FGTS.

O presente Certificado não servirá de prova contra cobrança de quaisquer débitos referentes a contribuições e/ou encargos devidos, decorrentes das obrigações com o FGTS.

Validade: 19/06/2022 a 18/07/2022

Certificação Número: 2022061902041626398461

Informação obtida em 27/06/2022 16:35:27

A utilização deste Certificado para os fins previstos em Lei esta condicionada a verificação de autenticidade no site da Caixa:
www.caixa.gov.br



Ministério da Economia
Secretaria Especial de Desburocratização, Gestão e Governo Digital
Secretaria de Gestão

Sistema de Cadastramento Unificado de Fornecedores - SICAF

Relatório Nível III - Regularidade Fiscal e Trabalhista Federal

Dados do Fornecedor

CNPJ: 73.334.476/0001-32 DUNS®: 906862925
Razão Social: CENTRO OESTE - COMERCIO DE MOVEIS E EQUIPAMENTOS LTDA
Nome Fantasia: CENTRO OESTE MOVEIS E MAQUINAS
Situação do Fornecedor: Credenciado Data de Vencimento do Cadastro: 22/11/2022

Dados do Nível

Situação do Nível: Cadastrado

Comprovante de Regularidade da Receita Federal e PGFN

Tipo de Comprovante: Certidão Data de Validade: 14/10/2022
Código de Controle: 1697BD3A4EAD4F8E

Comprovante de Regularidade do FGTS

Tipo de Comprovante: Certidão Data de Validade: 06/08/2022
Código de Controle: 2022070800004994753225

Comprovante de Regularidade do TST

Tipo de Comprovante: Certidão Data de Validade: 27/08/2022
Código de Controle: 68629712022

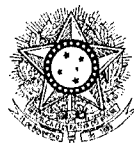

PODER JUDICIÁRIO
JUSTIÇA DO TRABALHO

CERTIDÃO NEGATIVA DE DÉBITOS TRABALHISTAS

Nome: CENTRO OESTE - COMERCIO DE MOVEIS E EQUIPAMENTOS LTDA (MATRIZ E FILIAIS)

CNPJ: 73.334.476/0001-32

Certidão nº: 15699393/2022

Expedição: 17/05/2022, às 09:06:35

Validade: 13/11/2022 - 180 (cento e oitenta) dias, contados da data de sua expedição.

Certifica-se que **CENTRO OESTE - COMERCIO DE MOVEIS E EQUIPAMENTOS LTDA (MATRIZ E FILIAIS)**, inscrito(a) no CNPJ sob o nº **73.334.476/0001-32**, **NÃO CONSTA** como inadimplente no Banco Nacional de Devedores Trabalhistas.

Certidão emitida com base nos arts. 642-A e 883-A da Consolidação das Leis do Trabalho, acrescentados pelas Leis ns.º 12.440/2011 e 13.467/2017, e no Ato 01/2022 da CGJT, de 21 de janeiro de 2022. Os dados constantes desta Certidão são de responsabilidade dos Tribunais do Trabalho.

No caso de pessoa jurídica, a Certidão atesta a empresa em relação a todos os seus estabelecimentos, agências ou filiais.

A aceitação desta certidão condiciona-se à verificação de sua autenticidade no portal do Tribunal Superior do Trabalho na Internet (<http://www.tst.jus.br>).

Certidão emitida gratuitamente.

INFORMAÇÃO IMPORTANTE

Do Banco Nacional de Devedores Trabalhistas constam os dados necessários à identificação das pessoas naturais e jurídicas inadimplentes perante a Justiça do Trabalho quanto às obrigações estabelecidas em sentença condenatória transitada em julgado ou em acordos judiciais trabalhistas, inclusive no concernente aos recolhimentos previdenciários, a honorários, a custas, a emolumentos ou a recolhimentos determinados em lei; ou decorrentes de execução de acordos firmados perante o Ministério Público do Trabalho, Comissão de Conciliação Prévia ou demais títulos que, por disposição legal, contiver força executiva.

Centro Oeste

Comércio de Móveis e Equipamentos Ltda.

FONE (46) 3536-6378 - E-mail: anamichele@hotmail.com

EDITAL DE PREGÃO Nº 59/2022
PROCESSO ADMINISTRATIVO Nº
98/2022 MODALIDADE: PREGÃO
ELETRÔNICO TIPO: MENOR PREÇO
GLOBAL POR ITEM

ANEXO – III

DECLARAÇÃO UNIFICADA

À pregoeira e equipe de apoio

Pelo presente instrumento, a empresa Centro Oeste Comercio de Moveis e Equipamentos Ltda., estabelecida na Rua Prudente de Moraes, 855, em Dois Vizinhos/PR, com endereço eletrônico santolin.moveis@hotmail.com, inscrita no CNPJ sob nº 73.334.476/0001-32, através de seu representante legal infra-assinado, que:

- 1) Declaramos, para os fins do disposto no inciso V do art. 27 da Lei n.º 8.666/93, acrescido pela Lei n.º 9.854/99, que não empregamos menores de 18 (dezoito) anos em trabalho noturno, perigoso ou insalubre e não empregamos menores de 16 (dezesesseis) anos. Ressalva ainda, que, caso empregue menores na condição de aprendiz (a partir de 14 anos, deverá informar tal situação no mesmo documento).
- 2) Declaramos, sob as penas da lei, que a empresa não foi declarada inidônea para licitar ou contratar com a Administração Pública.
- 3) Declaramos para os devidos fins de direito, na qualidade de Proponente dos procedimentos licitatórios, instaurados por este Município, que o responsável legal da empresa é o Sr. Avelino Andretta Santolin, procurador, Portador do RG sob nº. 958.063 e CPF nº. 156.316.309-82, procurador, **responsável pela assinatura do Contrato.**
- 4) Declaramos para os devidos fins que **NENHUM** sócio desta empresa exerce cargo ou função pública impeditiva de relacionamento comercial com a Administração Pública.
- 5) Declaramos de que a empresa não contratará empregados com incompatibilidade com as autoridades contratantes ou ocupantes de cargos de direção ou de assessoramento até o terceiro grau, na forma da Súmula Vinculante nº 013 do STF (Supremo Tribunal Federal).
- 6) Declaramos para os devidos fins que em caso de qualquer comunicação futura referente a este processo licitatório, bem como em caso de eventual contratação, **concordo que A Ata de Registro de Preços seja encaminhado para o endereço santolin.moveis@hotmail.com e telefone 46 3536 6378.**
- 7) Caso altere o citado e-mail ou telefone comprometo-me em protocolizar pedido de alteração junto ao Sistema de Protocolo deste Município, sob pena de ser considerado como intimado nos dados anteriormente fornecidos.
- 8) Nomeamos e constituímos o senhor Avelino A. Santolin, portador do CPF/MF sob n.º 156.316.309-82, para ser o responsável para acompanhar a execução da **Ata de Registro de Preços**, referente ao Pregão Eletrônico n.º 59/2022 e todos os atos necessários ao cumprimento das obrigações contidas no instrumento convocatório, seus Anexos e na Ata de Registro de Preços/Contrato.

Dois Vizinhos, 30 de junho de 2022

Avelino A. Santolin – Procurador
 RG. 958.063 – CPF. 156.316.309-82

Avelino A. Santolin
 73.334.476/0001-32
 CENTRO OESTE - COMERCIO DE
 MOVEIS E EQUIPAMENTOS LTDA
 Rua Prudente de Moraes, 855
 Dois Vizinhos - PR - CEP 85660-000

CENTRO OESTE Assinado de forma
 digital por CENTRO
 - COMERCIO OESTE - COMERCIO
 DE MOVEIS E DE MOVEIS E
 EQUIPAMENTO EQUIPAMENTOS :7
 S :7333447600132
 0132 Dados: 2022.06.30
 16:06:06 -03'00'

Centro Oeste

Comércio de Móveis e Equipamentos Ltda.

FONE (46) 3536-6378 - E-mail: anamichele@hotmail.com

EDITAL DE PREGÃO Nº 59/2022
PROCESSO ADMINISTRATIVO Nº
98/2022 MODALIDADE: PREGÃO
ELETRÔNICO TIPO: MENOR PREÇO
GLOBAL POR ITEM

ANEXO – IV

DECLARAÇÃO DE ENQUADRAMENTO – ME/EPP

Pelo presente instrumento, a empresa Centro Oeste Comercio de Moveis e Equipamentos Ltda., estabelecida na Rua Prudente de Moraes, 855, em Dois Vizinhos/PR, com endereço eletrônico santolin.moveis@hotmail.com, inscrita no CNPJ sob nº 73.334.476/0001-32, através de seu representante legal infra-assinado, declara, sob as penas do artigo 299 do Código Penal, que se enquadra na situação de **empresa de pequeno porte**, nos termos da Lei Complementar nº 123/06, alterada pela Lei Complementar nº 147/14, bem assim que inexistem fatos supervenientes que conduzam ao seu desenquadramento desta situação.

Dois Vizinhos, 30 de junho de 2022

 Avelino A. Santolin – Procurador RG.
 958.063 – CPF. 156.316.309-82

Avelino A. Santolin
 CENTRO OESTE COM DE MÓV. E EQUIP. LTDA.

73.334.476/0001-32
 CENTRO OESTE-COMÉRCIO DE
 MÓVEIS E EQUIPAMENTOS LTDA.
 RUA PRUDENTE DE MORAES 855
 CENTRO - CEP 85660-000
 DOIS VIZINHOS PARANÁ

CENTRO OESTE - Assinado de forma
 digital por CENTRO
 COMERCIO DE OESTE - COMERCIO DE
 MOVEIS E MOVEIS E
 EQUIPAMENTOS EQUIPAMENTOS :7333
 :7333447600013 4476000132
 2 Dados: 2022.06.30
 16:06:18 -03'00'



Governo do Estado do Paraná
Secretaria da Micro e Pequena Empresa
Junta Comercial do Estado do Paraná



CERTIDÃO SIMPLIFICADA

Sistema Nacional de Registro de Empresas Mercantis - SINREM

Certificamos que as informações abaixo constam dos documentos arquivados
nesta Junta Comercial e são vigentes na data da sua expedição.

Nome Empresarial: CENTRO OESTE - COMERCIO DE MOVEIS E EQUIPAMENTOS LTDA - EPP			Protocolo: PRC2211793762		
Natureza Jurídica: Sociedade Empresária Limitada					
NIRE (Sede) 41202972449	CNPJ 73.334.476/0001-32	Data de Ato Constitutivo 09/09/1993	Início de Atividade 09/09/1993		
Endereço Completo Rua PRUDENTE DE MORAIS, Nº 855, CENTRO NORTE - Dois Vizinhos/PR - CEP 85660-000					
Objeto Social COMERCIO DE MOVEIS RESIDENCIAIS, ESCOLARES, HOSPITALARES E PARA ESCRITORIOS, ELETRODOMESTICOS, EQUIPAMENTOS E SUPRIMENTOS DE INFORMATICA, MATERIAL ESPORTIVO, MATERIAL DE HIGIENE E LIMPEZA, LOUÇAS, ALUMINIOS, PERSEANAS, DECORAÇÕES, PAPELARIA E MERCEARIA.					
Capital Social R\$ 100.000,00 (cem mil reais) Capital Integralizado R\$ 100.000,00 (cem mil reais)		Porte EPP (Empresa de Pequeno Porte)	Prazo de Duração Indeterminado		
Dados do Sócio					
Nome	CPF/CNPJ	Participação no capital	Espécie de sócio	Administrador	Término do mandato
RAFAEL SANTOLIN	033.488.009-27	R\$ 50.000,00	Sócio	S	Indeterminado
Nome	CPF/CNPJ	Participação no capital	Espécie de sócio	Administrador	Término do mandato
ANA MICHELE SANTOLIN	027.071.089-28	R\$ 50.000,00	Sócio	N	Indeterminado
Dados do Administrador					
Nome	CPF	Término do mandato			
RAFAEL SANTOLIN	033.488.009-27	Indeterminado			
Último Arquivamento			Situação		
Data	Número	Ato/eventos	ATIVA		
27/06/2017	20174442947	307 / 307 - REENQUADRAMENTO DE MICROEMPRESA COMO EMPRESA DE PEQUENO PORTE	Status SEM STATUS		

Esta certidão foi emitida automaticamente em 21/06/2022, às 08:21:58 (horário de Brasília).
Se impressa, verificar sua autenticidade no <https://www.empresafacil.pr.gov.br>, com o código **9MLDQBA6**.



PRC2211793762

LEANDRO MARCOS RAYSEL BISCAIA
Secretário Geral



Plano
03-05-13-17
28-29-34.

Ministério da Economia
Secrethia de Desburocratização, Gestão e Governo Digital
Secretaria de Gestão

Sistema de Cadastramento Unificado de Fornecedores - SICAF

Declaração

Declaramos para os fins previstos na Lei nº 8.666, de 1993, conforme documentação registrada no SICAF, que a situação do fornecedor no momento é a seguinte:

Dados do Fornecedor

CNPJ: 20.740.501/0001-11 DUNS®: 894841751
Razão Social: LUCENA DO NASCIMENTO
Nome Fantasia: ASSISTENCIA TECNICA TOP LAR
Situação do Fornecedor: Credenciado Data de Vencimento do Cadastro: 23/08/2022
Natureza Jurídica: EMPRESÁRIO (INDIVIDUAL)
MEI: Não
Porte da Empresa: Micro Empresa

Ocorrências e Impedimentos

Ocorrência: Nada Consta
Impedimento de Licitar: Nada Consta
Ocorrências Impeditivas indiretas: Nada Consta
Vínculo com "Serviço Público": Nada Consta

Níveis cadastrados:

Documento(s) assinalado(s) com "*" está(ão) com prazo(s) vencido(s).

Fornecedor possui alguma pendência no Nível de Cadastramento indicado. Verifique mais informações sobre pendências nas funcionalidades de consulta.

I - Credenciamento

II - Habilitação Jurídica (Possui Pendência)

V - Qualificação Técnica

VI - Qualificação Econômico-Financeira (Possui Pendência)

Validade: 31/12/2020 (*)

Francieli de Oliveira Mainardi

Emitido em: 19/07/2022 11:30

1 de 1

CPF: 067.175.299-54 Nome: FRANCIELI DE OLIVEIRA MAINARDI

Ass: _____

MUNICÍPIO DE MARMELEIRO

EDITAL DE PREGÃO Nº 059/2022

PROCESSO ADMINISTRATIVO Nº 098/2022

MODALIDADE: PREGÃO ELETRÔNICO

TIPO: MENOR PREÇO UNITÁRIO POR ITEM

OBJETO: contratação de empresa para fornecimento de equipamentos eletrônicos e eletrodomésticos, atendendo as necessidades dos Departamentos solicitantes

ANEXO I

Termo de Referência ESPECIFICAÇÕES TÉCNICAS E CONDIÇÕES DE FORNECIMENTO

1 – DESCRIÇÃO:

3	8	Un.	AQUECEDOR HALÓGENO , portátil, potência de 1200W, modo de aquecimento: lâmpadas de Halogênio, voltagem 220V, possui 3 níveis de potência, com grade protetora, proteção contra tombamento, alça para transportar. Composição: Metal, Plástico e Vidro. Com dispositivo de segurança pra quedas. Garantia de no mínimo 12 meses.	R\$ 310,00	R\$ 2.482,00
---	---	-----	--	------------	--------------

5	9	Un.	<p>BEBEDOURO EM AÇO INOX: Água filtrada e gelada com qualidade em um único reservatório. Acompanha filtro (externo) de fácil instalação, necessita atender em média 100 litros por hora. Corpo e estrutura em aço inox 430 e pés reguláveis; aparador de água (pingadeira) em aço inox 430; serpentina em aço inox 304 (interna); reservatório em polipropileno atóxico; isolamento térmico em PS; Boia controladora do nível de água; Tomada de 3 pinos conforme a norma da ABNT/nbr/603351; Certificado pelo INMETRO; baixo consumo de energia; termostato com 7 níveis para controle de temperatura; Gás ecológico R134A, Refrigeração por compressor que garante maior eficiência; Motor Tecumseh 1/6+ hp 127v(2,5A) OU 220v (1,10A) 60 Hz280W; Tensão/potência:110v ou 220v; Armazena 100 litros de água gelada; consumo médio:12,06 Kw/h mês.</p> <p>Acompanha manual de instruções e filtro externo com rosca de ½" e filtragem de 60 litros por hora. Garantia de no mínimo 6 meses contra defeitos de fabricação. MODELO: KF-10 MARCA: KNOX</p>	R\$ 2.349,00	R\$ 21.141,00
13	01	un	<p>CONDICIONADOR DE AR PORTÁTIL: Ar condicionado portátil, capacidade 12.000 btu, equipamento silencioso, voltagem 127/220 v.</p> <p>MARCA : HAIER MODELO : NPE12C2</p>	R\$ 2.674,00	R\$ 2.674,00
17	10	Un.	<p>FORNO ELÉTRICO: com capacidade no mínimo de 50 litros, com grill e luz interna, com timer de 120 min., com função manter ligado e sinal sonoro, com desligamento automático, interior auto limpante, abertura da porta horizontal, grade do forno em três níveis de altura, seletor de temperatura de 100 C até 250 C., grelha em inox, deslizante, seletor de resistências, composição metal e vidro. Tensão 127v a 220v, Garantia do fornecedor: 1 ano.</p>	R\$ 773,00	R\$7.753,00

28	10	Un.	<p>PURIFICADOR DE ÁGUA: com 3 temperaturas, natural, fresca e gelada. Filtra impurezas sólidas, adsorve o cloro e reduz substâncias químicas, orgânicas e turbidez. Aprovado pelo INMETRO. Cuba removível e grade em ABS cromada para facilitar a limpeza. Tampa removível fumê.</p> <p>Certificação IFBQ - Aparelhos para melhoria da água para consumo humano - Classificação máxima em Retenção de Cloro (C-I). Com Contágua embutido no produto que indica e proporciona o controle do volume em litros e garante maior precisão na indicação da troca do refil. Dimensões aproximadas do produto: 25,5cm largura x 33cm altura x 32,5cm profundidade, peso aproximado 14,2 kg.</p> <p>Filtro com vida útil de 3.000 litros.</p> <p>Vazão 40 a 60 litros/hora</p> <p>Capacidade de reservatório mínima: 2 litros</p> <p>Tipo de montagem: filtro de parede</p> <p>Estágios de filtragem: 4</p> <p>Com torneira: sim</p> <p>Método de filtragem: carvão ativado</p> <p>Cor: inox</p> <p>Garantia mínima de 12 meses.</p> <p>Acompanha kit de instalação.</p> <p>Bivolt ou a escolher tensão no momento da compra.</p> <p>Sugestão de marca / modelo: EUROPA DA VINCI ICE INOX</p>	R\$ 1.998,00	R\$ 19.980,00
29	8	Un.	<p>RÁDIO PORTÁTIL: Potência total RMS: 8W RMS</p> <p>Tensão/Voltagem: bivolt</p> <p>Formatos compatíveis- MP3 – WMA- Bluetooth®</p> <p>Conexão para fone de ouvido: Sim</p>	R\$ 258,00	R\$ 2.064,00
			<p>Alimentação- Pilha – Eletricidade</p> <p>-Compartilhe sua playlist através da tecnologia sem fio</p> <p>Alto-falante com Bass Reflex</p> <p>Entrada Auxiliar de áudio estéreo</p> <p>5 Níveis de equalizador musical pré-programado: Bass, Pop, Rock, Jazz e Clássico</p> <p>Função Folder: selecione as pastas, arquivos dos dispositivos móveis de reprodução (USB/MP3 Player) e as estações de rádios memorizadas</p> <p>Entrada para fone ouvido</p> <p>Antena telescópica - Alça para transporte</p> <p>MARCA: MONDIAL / MODELO: BOOMBOX UP DYNAMIC BX - 19</p>		

34	4	Un.	SECADORA DE ROUPAS: com capacidade mínima de 10 Kg, desligamento automático quando as roupas estiverem secas, função anti-encolhimento, painel fácil de entender e programar, seleção do nível de secagem, sinal de final de ciclo, trava de segurança no painel, porta reversível, potência 110 ou 220V. Com certificação do INMETRO. Garantia de no mínimo 12 meses. MARCA: MIDEA MODELO: MD100A112/WW-02	R\$ 1.989,00	R\$ 7.956,00
----	---	-----	--	--------------	--------------

MUNICÍPIO DE MARMELEIRO

EDITAL DE PREGÃO Nº 059/2022

PROCESSO ADMINISTRATIVO Nº 098/2022

MODALIDADE: PREGÃO ELETRÔNICO

TIPO: MENOR PREÇO UNITÁRIO POR ITEM

OBJETO: contratação de empresa para fornecimento de equipamentos eletrônicos e eletrodomésticos, atendendo as necessidades dos Departamentos solicitantes

ANEXO I

Termo de Referência ESPECIFICAÇÕES TÉCNICAS E CONDIÇÕES DE FORNECIMENTO

1 – DESCRIÇÃO:

5	9	Un.	<p>BEBEDOURO EM AÇO INOX: Água filtrada e gelada com qualidade em um único reservatório. Acompanha filtro (externo) de fácil instalação, necessita atender em média 100 litros por hora. Corpo e estrutura em aço inox 430 e pés reguláveis; aparador de água (pingadeira) em aço inox 430; serpentina em aço inox 304 (interna); reservatório em polipropileno atóxico; isolamento térmico em PS; Boia controladora do nível de água; Tomada de 3 pinos conforme a norma da ABNT/nbr/603351; Certificado pelo INMETRO; baixo consumo de energia; termostato com 7 níveis para controle de temperatura; Gás ecológico R134A, Refrigeração por compressor que garante maior eficiência; Motor Tecumseh 1/6+ hp 127v(2,5A) OU 220v (1,10A) 60 Hz280W; Tensão/potência:110v ou 220v; Armazena 100 litros de água gelada; consumo médio:12,06 Kw/h mês. Acompanha manual de instruções e filtro externo com rosca de ½" e filtragem de 60 litros por hora. Garantia de no mínimo 6 meses contra defeitos de fabricação. MODELO: KF-10 MARCA: KNOX</p>	R\$ 2.349,00	R\$ 21.141,00
13	01	un	<p>CONDICIONADOR DE AR PORTÁTIL: Ar condicionado portátil, capacidade 12.000 btu, equipamento silencioso, voltagem 127/220 v. MARCA : HAIER MODELO : NPE12C2</p>	R\$ 2.674,50	R\$ 2.674,50

28	10	Un. PURIFICADOR DE ÁGUA: com 3 temperaturas, natural, fresca e gelada. Filtra impurezas sólidas, adsorve o cloro e reduz substâncias químicas, orgânicas e turbidez. Aprovado pelo INMETRO. Cuba removível e grade em ABS cromada para facilitar a limpeza. Tampa removível fumê. Certificação IFBQ - Aparelhos para melhoria da água para consumo humano - Classificação máxima em Retenção de Cloro (C-I). Com Contágua embutido no produto que indica e proporciona o controle do volume em litros e garante maior precisão na indicação da troca do refil. Dimensões aproximadas do produto: 25,5cm largura x 33cm altura x 32,5cm profundidade, peso aproximado 14,2 kg. Filtro com vida útil de 3.000 litros. Vazão 40 a 60 litros/hora Capacidade de reservatório mínima: 2 litros Tipo de montagem: filtro de parede Estágios de filtragem: 4 Com torneira: sim Método de filtragem: carvão ativado Cor: inox Garantia mínima de 12 meses. Acompanha kit de instalação. Bivolt ou a escolher tensão no momento da compra. Sugestão de marca / modelo: EUROPA DA VINCI ICE INOX	R\$ 1.998,00	R\$ 19.980,00
29	8	Un. RÁDIO PORTÁTIL: Potência total RMS: 8W RMS Tensão/Voltagem: bivolt Formatos compatíveis- MP3 – WMA- Bluetooth® Conexão para fone de ouvido: Sim	R\$ 258,00	R\$ 2.064,00
		Alimentação- Pilha – Eletricidade -Compartilhe sua playlist através da tecnologia sem fio Alto-falante com Bass Reflex Entrada Auxiliar de áudio estéreo 5 Níveis de equalizador musical pré-programado: Bass, Pop, Rock, Jazz e Clássico Função Folder: selecione as pastas, arquivos dos dispositivos móveis de reprodução (USB/MP3 Player) e as estações de rádios memorizadas Entrada para fone ouvido Antena telescópica - Alça para transporte MARCA: MONDIAL / MODELO: BOOMBOX UP DYNAMIC BX - 19		

34	4	Un.	SECADORA DE ROUPAS: com capacidade mínima de 10 Kg, desligamento automático quando as roupas estiverem secas, função anti-encolhimento, painel fácil de entender e programar, seleção do nível de secagem, sinal de final de ciclo, trava de segurança no painel, porta reversível, potência 110 ou 220V. Com certificação do INMETRO. Garantia de no mínimo 12 meses. MARCA: MIDEA MODELO: MD100A112/WW-02	R\$ 1.989,00	R\$ 7.956,00
----	---	-----	--	--------------	--------------

39	34	Un.	<p>TABLET: Tela 10" ou maior, memória RAM 4 GB mínimo, armazenamento interno: 32 GB ou superior, armazenamento externo: 32 GB ou superior, processador: octare ou superior, câmara frontal até 8MPX ou superior, câmara traseira até 8 MPX ou superior, conectividade: wi-fi, 3g, 4g, bluetooth, sistema operacional: proprietário. Conter GPS. Velocidade do Processador 2GHz Tamanho (Tela Principal) 10.5" (266.9mm) Câmera Traseira Resolução 8.0 MP Peso (g) 508 Processador Tipo de Processador Octa Core Tela Resolução (Tela Principal) 1920 x 1200 (WUXGA) Tecnologia (Tela Principal) TFT Profundidade de Cor (Tela Principal) 16M Câmera Câmeras Traseiras - Foco Automático Sim Câmera Frontal - Resolução 5.0MP Câmera Traseira – Flash Não Resolução de Gravação de Vídeos FHD (1920 x 1080) @30fps Memória Memória RAM (GB) 4 GB Memória Total Interna (GB)* 64 GB* Memória Disponível (GB)* 47.7 GB Suporte ao Cartão de Memória MicroSD (Up to 1TB) Conectividade Versão de USB USB 2.0 Localização GPS, Glonass, Galileo, QZSS Conector de Fone de Ouvido Conexão 3.5mm Estéreo (Padrão P2) Versão de MHL Não Wi-Fi 802.11 a/b/g/n/ac 2.4G+5GHz, VHT80 Wi-Fi Direct Sim Versão de Bluetooth Bluetooth v5.0 NFC Não Perfis de Bluetooth A2DP, AVRCP, DI, HID, HOGP, HSP, OPP, PAN PC Sync Smart Switch (Versão para PC) Sistema Operacional Android Informações Gerais Cor Cinza Formato Tablet MARCA: SAMSUNG MODELO: GALAXY TAB A8X200</p>	R\$ 1.729,00	R\$ 58.786,00
Valor Total				R\$ 112.601,50	

EMPRESA LUCENA DO NASCIMENTO ME

CNPJ: 20.740.501.0001/11

RUA ARAPONGUINHAS, 3630 – BAIRRO DOS ESTADOS, TIMBÓ SC

FONE: (47) 9.9955-5316

EMAIL: TOPLAR2014@GMAIL.COM

LUCENA DO	Assinado de forma digital por
NASCIMENTO:20740501000	LUCENA DO
111	NASCIMENTO:20740501000111
	Dados: 2022.07.20 15:32:53 -03'00'

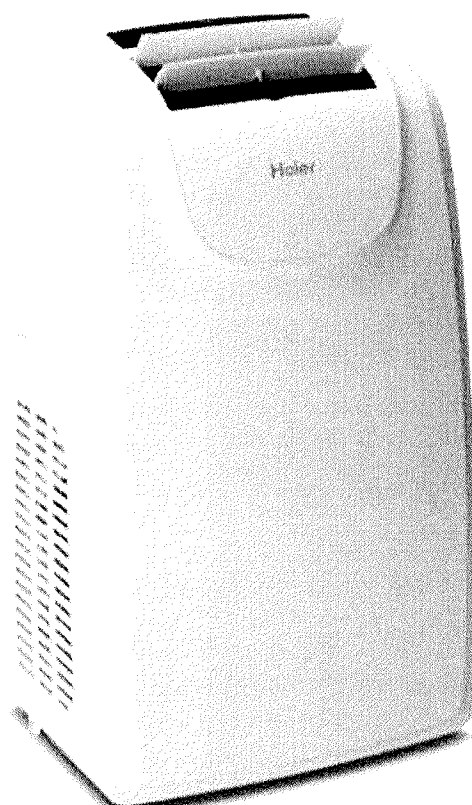

Ar-Condicionado Portátil Haier 12000BTUS

Marca Haier

Característica:

Modelo NPE12C2

Estrutura compacta que se encaixa em qualquer ambiente

Baixo nível de ruído

Ideal para um ambiente de até 46 m²

Utilização do gás ecológico refrigerado R410A

Possui a função de ventilação, desumidificação e refrigeração

Ventilação com 3 velocidades

Visor e controle em LCD Digital

Exclusivo sistema de condensação: não é necessário abastecer ou retirar água

Adaptadores de janela e tubulação para saída do ar quente

Timer eletrônico ajustável de até 24hrs

Novo design

- Display em LCD

- Alças e rodas para fácil manuseio

Comprimento da Mangueira 1,2 m / Diâmetro da mangueira / 13 cm

Acessórios / Tubo de saída de ar Adaptador para tubo / Grade para régua (adaptador de janela) / Tampa para orifício da régua / Régua ou adaptador de janela / Régua ou adaptador de janela sem furo / Bocal para janela / Controle remoto.

MUNICÍPIO DE MARMELEIRO

EDITAL DE PREGÃO Nº 059/2022

PROCESSO ADMINISTRATIVO Nº 098/2022

MODALIDADE: PREGÃO ELETRÔNICO

TIPO: MENOR PREÇO UNITÁRIO POR ITEM

OBJETO: contratação de empresa para fornecimento de equipamentos eletrônicos e eletrodomésticos, atendendo as necessidades dos Departamentos solicitantes

ANEXO I

Termo de Referência ESPECIFICAÇÕES TÉCNICAS E CONDIÇÕES DE FORNECIMENTO

1 – DESCRIÇÃO:

5	9	Un.	<p>BEBEDOURO EM AÇO INOX: Água filtrada e gelada com qualidade em um único reservatório. Acompanha filtro (externo) de fácil instalação, necessita atender em média 100 litros por hora. Corpo e estrutura em aço inox 430 e pés reguláveis; aparador de água (pingadeira) em aço inox 430; serpentina em aço inox 304 (interna); reservatório em polipropileno atóxico; isolamento térmico em PS; Boia controladora do nível de água; Tomada de 3 pinos conforme a norma da ABNT/nbr/603351; Certificado pelo INMETRO; baixo consumo de energia; termostato com 7 níveis para controle de temperatura; Gás ecológico R134A, Refrigeração por compressor que garante maior eficiência; Motor Tecumseh 1/6+ hp 127v(2,5A) OU 220v (1,10A) 60 Hz280W; Tensão/potência:110v ou 220v; Armazena 100 litros de água gelada; consumo médio:12,06 Kw/h mês. Acompanha manual de instruções e filtro externo com rosca de ½” e filtragem de 60 litros por hora. Garantia de no mínimo 6 meses contra defeitos de fabricação.</p> <p>MODELO: KF-10 MARCA: KNOX</p>	R\$ 2.349,00	R\$ 21.141,00
---	---	-----	---	--------------	---------------

28	10	Un.	<p>PURIFICADOR DE ÁGUA: com 3 temperaturas, natural, fresca e gelada. Filtra impurezas sólidas, adsorve o cloro e reduz substâncias químicas, orgânicas e turbidez. Aprovado pelo INMETRO. Cuba removível e grade em ABS cromada para facilitar a limpeza. Tampa removível fumê.</p> <p>Certificação IFBQ - Aparelhos para melhoria da água para consumo humano - Classificação máxima em Retenção de Cloro (C-I). Com Contágua embutido no produto que indica e proporciona o controle do volume em litros e garante maior precisão na indicação da troca do refil. Dimensões aproximadas do produto: 25,5cm largura x 33cm altura x 32,5cm profundidade, peso aproximado 14,2 kg.</p> <p>Filtro com vida útil de 3.000 litros.</p> <p>Vazão 40 a 60 litros/hora</p> <p>Capacidade de reservatório mínima: 2 litros</p> <p>Tipo de montagem: filtro de parede</p> <p>Estágios de filtragem: 4</p> <p>Com torneira: sim</p> <p>Método de filtragem: carvão ativado</p> <p>Cor: inox</p> <p>Garantia mínima de 12 meses.</p> <p>Acompanha kit de instalação.</p> <p>Bivolt ou a escolher tensão no momento da compra.</p> <p>Sugestão de marca / modelo: EUROPA DA VINCI ICE INOX</p>	R\$ 1.998,00	R\$ 19.980,00
29	8	Un.	<p>RÁDIO PORTÁTIL:</p> <p>Potência total RMS: 8W RMS</p> <p>Tensão/Voltagem: bivolt</p> <p>Formatos compatíveis- MP3 – WMA- Bluetooth®</p> <p>Conexão para fone de ouvido: Sim</p>	R\$ 258,00	R\$ 2.064,00
			<p>Alimentação- Pilha – Eletricidade</p> <p>-Compartilhe sua playlist através da tecnologia sem fio</p> <p>Alto-falante com Bass Reflex</p> <p>Entrada Auxiliar de áudio estéreo</p> <p>5 Níveis de equalizador musical pré-programado: Bass, Pop, Rock, Jazz e Clássico</p> <p>Função Folder: selecione as pastas, arquivos dos dispositivos móveis de reprodução (USB/MP3 Player) e as estações de rádios memorizadas Entrada para fone ouvido</p> <p>Antena telescópica - Alça para transporte</p> <p>MARCA: MONDIAL / MODELO: BOOMBOX UP DYNAMIC BX - 19</p>		

34	4	Un.	<p>SECADORA DE ROUPAS: com capacidade mínima de 10 Kg, desligamento automático quando as roupas estiverem secas, função anti-encolhimento, painel fácil de entender e programar, seleção do nível de secagem, sinal de final de ciclo, trava de segurança no painel, porta reversível, potência 110 ou 220V. Com certificação do INMETRO.</p> <p>Garantia de no mínimo 12 meses. MARCA: MIDEA MODELO: MD100A112/WW-02</p>	R\$ 1.989,00	R\$ 7.956,00
----	---	-----	--	--------------	--------------

39	34	Un.	<p>TABLET: Tela 10" ou maior, memória RAM 4 GB mínimo, armazenamento interno: 32 GB ou superior, armazenamento externo: 32 GB ou superior, processador: octare ou superior, câmara frontal até 8MPX ou superior, câmara traseira até 8 MPX ou superior, conectividade: wi-fi, 3g, 4g, bluetooth, sistema operacional: proprietário. Conter GPS.</p> <p>Velocidade do Processador 2GHz Tamanho (Tela Principal) 10.5" (266.9mm) Câmera Traseira Resolução 8.0 MP Peso (g) 508 Processador Tipo de Processador Octa Core Tela Resolução (Tela Principal) 1920 x 1200 (WUXGA)</p> <p>Tecnologia (Tela Principal) TFT Profundidade de Cor (Tela Principal) 16M Câmera Câmeras Traseiras - Foco Automático Sim Câmera Frontal - Resolução 5.0MP Câmera Traseira – Flash Não Resolução de Gravação de Vídeos FHD (1920 x 1080) @30fps Memória Memória RAM (GB) 4 GB Memória Total Interna (GB)* 64 GB* Memória Disponível (GB)* 47.7 GB Suporte ao Cartão de Memória MicroSD (Up to 1TB) Conectividade Versão de USB USB 2.0 Localização GPS, Glonass, Galileo, QZSS Conector de Fone de Ouvido Conexão 3.5mm Estéreo (Padrão P2) Versão de MHL Não Wi-Fi 802.11 a/b/g/n/ac 2.4G+5GHz, VHT80 Wi-Fi Direct Sim Versão de Bluetooth Bluetooth v5.0 NFC Não Perfis de Bluetooth A2DP, AVRCP, DI, HID, HOGP, HSP, OPP, PAN PC Sync Smart Switch (Versão para PC) Sistema Operacional Android Informações Gerais Cor Cinza Formato Tablet</p> <p>MARCA: SAMSUNG MODELO: GALAXY TAB A8X200</p>	R\$ 1.729,00	R\$ 58.786,00
----	----	-----	---	--------------	---------------

3848

Valor Total					R\$ 88.786,00

TIMBÓ 14 DE JULHO 2022

EMPRESA LUCENA DO NASCIMENTO ME

CNPJ: 20.740.501.0001/11

RUA ARAPONGUINHAS, 3630 – BAIRRO DOS ESTADOS, TIMBÓ SC

FONE: (47) 9.9955-5316

EMAIL: TOPLAR2014@GMAIL.COM

LUCENA DO
NASCIMENTO:20740501000111

Assinado de forma digital por LUCENA
DO NASCIMENTO:20740501000111
Dados: 2022.07.20 10:48:11 -03'00'

Tablet Samsung Galaxy Tab A8 X200 WiFi, 64GB, 4GB RAM, Tela de 10.5", Câmera Traseira 8MP, Câmera frontal de 5MP, Android 11 - Grafite



MARCA: SAMSUNG

MODELO: GALAXY A8 X200

Uma visão maior de um mundo mais amplo - Clássico. Contemporâneo - Mergulhe em sons dinâmicos - 64GB de memória interna/ 4GB de RAM - Suporte a cartão MicroSD de até 1TB* - Sensores: Acelerômetro, Giroscópio, Geo Magnético, Sensor de Efeito Hall, Sensor de Luz

Processador Octa-Core 2.0GHz

Sistema operacional Android 11

Tamanho da tela 10.5"

Tecnologia Wi-Fi

Resolução da câmera Traseira 8MP e Frontal 5MP

Rotação automática da tela Sim

TV Digital Não

GPS Sim

Grava vídeos Sim

Câmera traseira Sim

Câmera frontal Sim

Memória Flash 64 GB

Funciona como celular Não

Tipo de tela Capacitiva

Memória RAM 4 GB

bivolt

Garantia 12 meses

Entradas Conector de Fone de Ouvido (Padrão P2), USB 2.0

Conexão Wireless 802.11a/b/g/n/ac

Frequência GSM Não possui

Frequência de dados Não possui

Bateria 7040 mAh

- Fone de ouvido - Cartão de memória

Cor Grafite

Cartão microSD vendido separadamente. Até 1 TB. A memória externa pode ser usada para armazenar mídia (arquivos de fotos, vídeo e música)

KF10

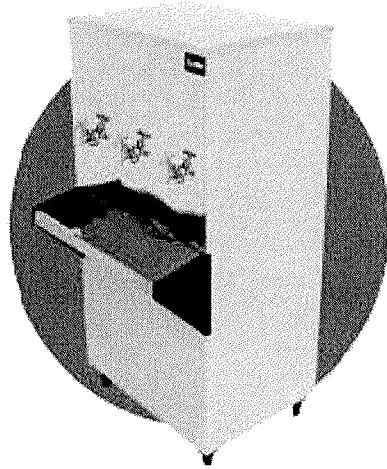

100 LITROS COLUNA KF10

DADOS TÉCNICOS		
TENSÃO NOMINAL	127v	220v
CORRENTE	2,5 A	1,10 A
CLASSE I	IPX0	
POTÊNCIA	280 W	
FREQUÊNCIA	60 Hz	
CONSUMO MÉDIO MÊS	12,06 kw	15,36 kw
REVESTIMENTO	EPS	

DIMENSÕES	SEM EMBALAGEM	COM EMBALAGEM
ALTURA	131 cm	139 cm
LARGURA	74 cm	79 cm
PROFUNDIDADE	70 cm	77 cm
PESO	33 Kg	42 Kg

- Estrutura em aço inox 430;
- Pés reguláveis em ABS injetado de alta resistência;
- Serpentina interna em aço Inox 304;
- Reservatório em polipropileno;
- Isolamento em EPS;
- Gás ecológico R134a;
- Termostato com 7 níveis para ajuste de temperatura;
- Aparador de água reforçado e mangueira dreno;
- Filtro multiuso de brinde para primeira instalação;
- Garantia de 12 meses em todo território nacional;
- Tomada com 3 pinos, conforme norma da ABNT/NBR/603351;
- Capacidade atendimento 500 pessoas por hora, considerando que cada pessoa tome em média 200 ml de água; Classe 1, IPX0 (uso interno), 127v (2,5A) ou 220v (1,10A) 60Hz-280W;
- 3 Saídas de água gelada ou natural, podendo ser torneira ou jato

europa

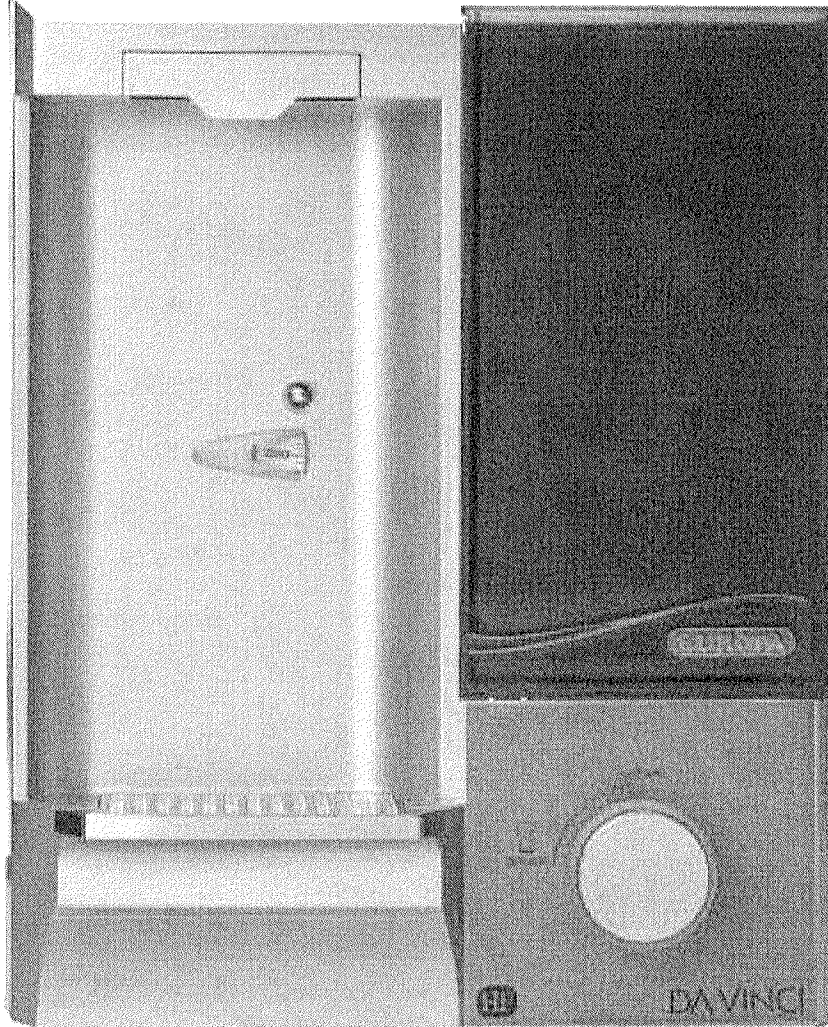



CARACTERÍSTICAS

- Purificador de água com Sistema Natural de Tratamento de Água (SNTA ou SNTA associado à tecnologia HF).
- Filtra e purifica a água previamente tratada (por estação concessionária de tratamento de água), através de elementos naturais, como dolomita, quartzo e carvão ativado impregnado com prata.
- Filtra impurezas sólidas, adsorve o cloro e reduz substâncias químicas, orgânicas e turbidez.
- Remove sabores e odores desagradáveis causados pelo cloro.
- Através da dolomita libera cálcio e magnésio (combinados ou separados).
- Possui câmara vertical, substituível pelo próprio usuário.
- Design moderno e arrojado, contando com suporte base para copo.
- Cuba removível e grade em ABS cromada para facilitar a limpeza.
- Bica telescópica em ABS, projetada para uso de recipientes maiores e removível para higienização.
- Exclusivo Seletor de Funções: o acionamento e a proteção do sistema são garantidos por um único comando.
- Pannel em ABS, nas cores branca ou prata.
- Tampa removível fumê, que possibilita a troca da câmara pelo próprio usuário.
- Garantia de 12 meses contra qualquer defeito técnico de fabricação. Assistência Técnica permanente.

Informações conforme NBR 16098:2012

- Vazão máxima recomendada: 40 litros de água/hora.
- Volume interno do aparelho para ensaio de extraíveis: 0,165 litro.
- Volume de referência para ensaio de particulados: 3000 litros.
- Após a instalação do aparelho ou troca da câmara de purificação, despreze os primeiros 20 litros de água.
- Temperatura máxima de operação: 50° C.
- Temperatura mínima de operação: 5° C.
- Pressão máxima de trabalho: 0,3 MPa/300 kPa.
- Pressão mínima de trabalho:
DA VINCI - 0,5 kgf/cm² (0,05 MPa/50 kPa)
DA VINCI HF - 0,7 kgf/cm² (0,07 MPa/70 kPa)
- Elementos Filtrantes para reposição:
Câmara (SNTA) - cód. 29904; Refil MRB (HF) - cód. 29713.
- Composição básica: ABS, Carvão Ativado e Minerais.
- Vida útil: 3000 litros.

DA VINCI	
CLASSIFICAÇÃO (Quanto ao desempenho e eficiência)	
EFICIÊNCIA	DESEMPENHO
Retenção de partículas	Classe D (≥15 até < 30 µm)
Redução de cloro livre	Com redução de cloro livre
Eficiência Bacteriológica	Sem eficiência Bacteriológica
Vida útil nominal quanto à redução de cloro 3000 litros	

DA VINCI HF	
CLASSIFICAÇÃO (Quanto ao desempenho e eficiência)	
EFICIÊNCIA	DESEMPENHO
Retenção de partículas	Classe A (≥ 0,5 até < 1 µm)
Redução de cloro livre	Com redução de cloro livre
Eficiência Bacteriológica	Com eficiência Bacteriológica
Vida útil nominal quanto à redução de cloro 3000 litros	
Vida útil quanto à eficiência bacteriológica. Ver TABELA PARA USO DO MRB	



Buscar



- Europa
- Empresas
- Purificadores
- Rele
- Acessórios
- Pe
- Portá
- Quero ser Europa
- Lojas
- Outlet

🏠 > Naturais > Europa Da Vinci

Europa Da Vinci

R\$ 949,90

Ou 6 x de R\$ 158,31 sem juros

Quantidade

- 1 +

Cor



Aproveite 5% de desconto via Pix! *Atenção: promoção não aplicável para produtos Outlet*

ADICIONAR AO CARRINHO

CEP

Não sei meu CEP

CALCULAR O FRETE

Europa Da Vinci Inox

O purificador de água natural Europa Da Vinci prata possui a menor espessura da categoria deixando qualquer cozinha mais elegante. Com possibilidade de incorporar o módulo HF é possível ter um dos mais avançados processos de filtro e purificação.



Estamos online



Sistema de purificação SNTA

Filtra e purifica a água previamente tratada através de elementos naturais, como dolomita, quartzo e carvão ativado impregnado com prata. Absorve o cloro, remove impurezas e reduz substâncias químicas, orgânicas e turbidez.





DIFERENCIAIS

ESPECIFICAÇÕES

Características & Especificações

Características	<ul style="list-style-type: none"> * Purificador de água com Sistema Natural de Tratamento de Água (SNTA). * Filtra e purifica a água previamente tratada (por estação concessionária de tratamento de água) através de elementos naturais, como dolomita, quartzo e carvão impregnado com prata. * Filtra impurezas sólidas, adsorve o cloro e reduz substâncias químicas, orgânicas e turbidez. * Cuba removível e grade em ABS cromada para facilitar a limpeza. * Tampa removível fumê, que possibilita a troca da câmara pelo próprio usuário. * Certificação IFBQ - Aparelhos Para Melhoria da Água para consumo humano - Classificação máxima em Retenção de Cloro (C-I).
Filtragem	<p>4 estágios</p> <ul style="list-style-type: none"> * Largura: 26,5 cm * Altura: 33 cm * Profundidade: 13,5 cm * Peso: 2,12 kg * Troca de filtro: a cada 3.000 litros ou 1 ano, o que vier a vencer primeiro.
Especificações Técnicas	<ul style="list-style-type: none"> * Tipo de montagem: filtro de parede * Estágios de filtragem: 4 * Com torneira: sim



Estamos online

Problemas

* Método de filtragem: carvão ativado

* Temperaturas oferecidas: água natural

Você também pode gostar

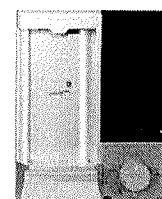
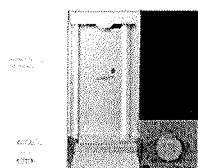

Europa Da Vinci Ice
Inox



127 V 220 V

De R\$ 2.499,00
Para R\$ 1.869,00
Ou 6 x de R\$ 311,50
sem juros

ADICIONAR AO
CARRINHO

Refil Noblesse / Da
Vinci

Noblesse / Da Vinci

R\$ 226,00
Ou 6 x de R\$ 37,66
sem juros

ADICIONAR AO
CARRINHO

Purificador Portátil
MOV



R\$ 169,90
Ou 6 x de R\$ 28,31
sem juros

ADICIONAR AO
CARRINHO

Europa Bliss



De R\$ 400,00
Para R\$ 419,00
Ou 6 x de R\$ 69,83
sem juros

ADICIONAR AO
CARRINHO

Europa Da Vinci Ice
HF Inox



127 V 220 V

De R\$ 2.399,00
Para R\$ 2.039,00
Ou 6 x de R\$ 339,83
sem juros

ADICIONAR AO
CARRINHO

Institucional

Sobre a Europa
Código de ética
Quero ser Europa
Blog

Informações

Contrat de atendimento
Código de ética
Perguntas frequentes
Política de entrega
Política de privacidade
Trocas e devoluções

Atendimento

Grande São Paulo
(11) 3017-8400
Demais localidades
0800 1314 13

Para empresas
(11) 3017-8419
atugue@europa.com.br
Distribuidores
(11) 2423-2523

Ofertas Exclusivas

Receba novidades e cupons

Digite seu e-m:

OK



Estamos online





Rádio Portátil Mondial Boombox Up Dynamic FM 8W Bluetooth – Preto Up Dynamic BX-19



Informações do Produto

Moderno, colorido e compacto - Rádio FM: sintonize suas rádios FM preferidas - Rádio FM: memorize até 60 emissoras de rádio - Display e sintonia digital: fácil visualização e intuitivo - Compartilhe sua playlist através da tecnologia sem fio Bluetooth® - Alto-falante com Bass Reflex: maior percepção dos sons graves - Entrada Auxiliar de áudio estéreo: permite reproduzir as músicas direto dos MP3/MP4 players compatíveis - Entrada USB - 5 Níveis de equalizador musical pré-programado: Bass, Pop, Rock, Jazz e Clássico - Função Folder: selecione as pastas, arquivos dos dispositivos móveis de reprodução (USB/MP3 Player) e as estações de rádios memorizadas - Entrada para fone ouvido - Antena telescópica – Alça para transporte - Bivolt automático - Potência de 8W RMS Entrada USB Sim Sintonizador de rádio Digital Garantia 12 meses - Produto pode ser utilizado com pilha ou eletricidade - Tipo de tomada: 10A de 2 pinos - Funcionamento com pilhas (não inclusas): 4 pilhas médias tipo D de 1,5V - Entrada auxiliar P2: conecta dispositivos de áudio compatíveis - A sigla LOD aparece quando o aparelho está carregando os arquivos do PenDrive

1. Conforme a Lei nº 11.291/06, informamos que o uso de equipamentos em potência superior a 85 decibéis pode prejudicar a audição. Conexão para fone de ouvido Sim

Altura 13,00 cm

Largura 27,00 cm

Profundidade 21,00 cm

Peso 1,40 kg

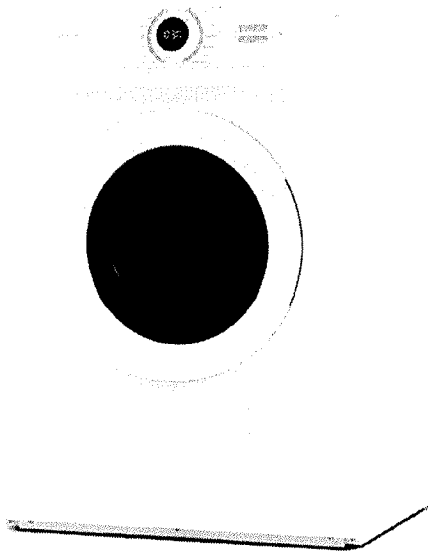

- Cor: Branco.
- Garantia: 2 anos.

SECADORA MIDEA

- Funcional.
- Capacidade: 11,2Kg.
- Programas de secagem: 16.
- 3 opções de intensidade.
- Opções de tempo: 30, 40, 50, 60 e 120 minutos.
- Desodorizador.
- Painel eletrônico.
- Sensor Smart Sec.
- Cesto: Inox.
- Abertura da porta: Frontal.
- Trava de segurança.
- Frequência: 60Hz.
- Voltagem: 220V.
- Potência: 1800W.

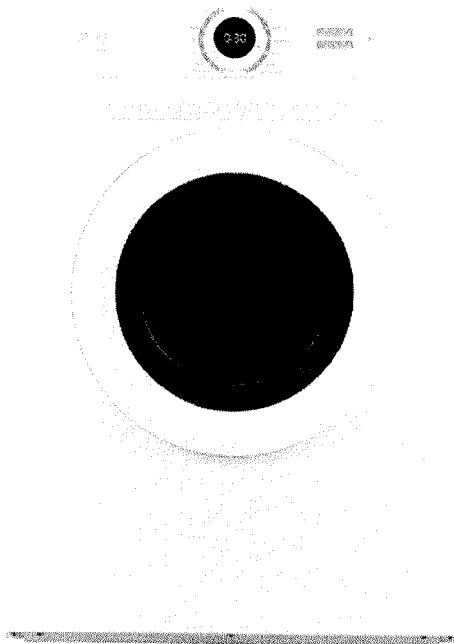

Secadora de Roupas de Piso Midea 11,2kg

Com capacidade de 11,2kg e instalação de piso ela conta com 15 programas de lavagem e abertura frontal

Ajusta automaticamente o tempo de secagem
220V

02 anos (3 meses de garantia legal e mais 21 meses de garantia especial concedida pelo fabricante)

anexo pregão eletrônico 059/2022

De toplar2014@gmail.com <toplar2014@gmail.com>
Para <licitacao@marmeleiro.pr.gov.br>, <licitacao02@marmeleiro.pr.gov.br>
Data 19-07-2022 15:12

 proposta toplar.docx word.pdf (~222 KB)

Remover todos os anexos

Boa tarde segue anexo planilha atualizada dos itens vencidos
anexo referente ao item 5,28,29,34.

TOP LAR ASSISTÊNCIA TÉCNICA

CNPJ: 20.740.501/0001-11

Rua: Araçonguinhas, Nº 3630 - **Bairro:** Dos Estados - **CEP:** 89120-000

Timbó - SC

Atendimento de Segunda - feira a Sexta - feira

Das 08:00 às 12:00 e das 13:30 as 18:00

Descritivos dos produtos do pregão eletrônico 059/2022

De toplar2014@gmail.com <toplar2014@gmail.com>



Para <licitacao@marmeleiro.pr.gov.br>, <licitacao02@marmeleiro.pr.gov.br>

Data 19-07-2022 15:30

bebedouro.pdf (~148 KB) Catalogo KNOX 10.pdf (~75 KB) secadora midea1.pdf (~95 KB)

Rádio Portátil Mondial Boombox Up Dynamic FM 8W Bluetooth.pdf (~175 KB)

Remover todos os anexos

Segue em anexo os descritivos.

Att: Top Lar

Aguardo recebimento.

--

TOP LAR ASSISTÊNCIA TÉCNICA

CNPJ: 20.740.501/0001-11

Rua: Araçonguinhas, Nº 3630 - Bairro: Dos Estados - CEP: 89120-000

Timbó - SC

Atendimento de Segunda - feira a Sexta - feira

Das 08:00 às 12:00 e das 13:30 as 18:00

TRIBUNAL DE CONTAS DA UNIÃO**Consulta Consolidada de Pessoa Jurídica**

Este relatório tem por objetivo apresentar os resultados consolidados de consultas eletrônicas realizadas diretamente nos bancos de dados dos respectivos cadastros. A responsabilidade pela veracidade do resultado da consulta é do Órgão gestor de cada cadastro consultado. A informação relativa à razão social da Pessoa Jurídica é extraída do Cadastro Nacional da Pessoa Jurídica, mantido pela Receita Federal do Brasil.

Consulta realizada em: 19/07/2022 11:22:04

Informações da Pessoa Jurídica:

Razão Social: **LUCENA DO NASCIMENTO**
CNPJ: **20.740.501/0001-11**

Resultados da Consulta Eletrônica:

Órgão Gestor: **TCU**
Cadastro: **Licitantes Inidôneos**
Resultado da consulta: **Nada Consta**

Para acessar a certidão original no portal do órgão gestor, clique [AQUI](#).

Órgão Gestor: **CNJ**
Cadastro: **CNIA - Cadastro Nacional de Condenações Cíveis por Ato de Improbidade Administrativa e Inelegibilidade**
Resultado da consulta: **Nada Consta**

Para acessar a certidão original no portal do órgão gestor, clique [AQUI](#).

Órgão Gestor: **Portal da Transparência**
Cadastro: **Cadastro Nacional de Empresas Inidôneas e Suspensas**
Resultado da consulta: **Nada Consta**

Para acessar a certidão original no portal do órgão gestor, clique [AQUI](#).

Órgão Gestor: **Portal da Transparência**
Cadastro: **CNEP - Cadastro Nacional de Empresas Punidas**
Resultado da consulta: **Nada Consta**

Para acessar a certidão original no portal do órgão gestor, clique [AQUI](#).

Obs: A consulta consolidada de pessoa jurídica visa atender aos princípios de simplificação e

racionalização de serviços públicos digitais. Fundamento legal: Lei nº 12.965, de 23 de abril de 2014, Lei nº 13.460, de 26 de junho de 2017, Lei nº 13.726, de 8 de outubro de 2018, Decreto nº 8.638 de 15, de janeiro de 2016.

ALTERAÇÃO DE EMPRESÁRIO INDIVIDUAL

LUCENA DO NASCIMENTO

400



-**LUCENA DO NASCIMENTO**, nacionalidade Brasileira, nascida em 28/09/1982, Solteira, Comerciante, CPF nº. 052.005.449-04, Carteira de Identidade nº. 4.233.943, órgão expedidor SSP - SC, residente a Rua Augusto Brandt, 153, Bairro Pomeranos, TIMBÓ, SC, CEP 89120-000, BRASIL, titular da empresa **LUCENA DO NASCIMENTO**, registrada Junta Comercial do Estado de Santa Catarina sob NIRE nº. 42104375447, com sede Rua Araponguinhas, 3630, Galpão 2, Bairro dos Estados, TIMBÓ, SC, CEP 89120-000, devidamente inscrita no CNPJ nº. 20.740.501/0001-11, delibera e ajusta a presente alteração, mediante as condições estabelecidas nas cláusulas seguintes:

DO OBJETO

O Empresário Individual passa a ter por objeto o exercício das seguintes atividades econômicas:

- Reparação e manutenção de sistemas de ar condicionado, de ventilação e refrigeração;
- Comércio atacadista de peças e acessórios para aparelhos de uso doméstico e pessoal;
- Comércio varejista de peças e acessórios para aparelhos de uso doméstico e pessoal;
- Depósito de mercadorias para terceiros, exceto armazéns gerais e guarda móveis;
- Armazem;
- Comércio varejista especializado de instrumentos musicais e acessórios;
- Comércio varejista de artigos de tapeçaria, cortinas e persianas;
- Manutenção e reparação de máquinas e aparelhos de refrigeração e ventilação para uso industrial e comercial;
- Comércio varejista de outros artigos de uso pessoal e doméstico não especificados anteriormente;
- Comércio varejista de jornais e revistas;
- Comércio atacadista de equipamentos elétricos de uso pessoal e doméstico;
- Comércio varejista de artigos de papelaria;
- Comércio atacadista de equipamentos de informática;
- Comércio varejista de brinquedos e artigos recreativos;
- Comércio atacadista de máquinas, aparelhos e equipamentos para uso agropecuário; partes e peças;
- Comércio varejista de artigos desportivos;
- Comércio atacadista de máquinas e equipamentos para uso industrial; partes e peças;
- Comércio varejista de bicicletas e triciclos; peças e acessórios;
- Comércio varejista de cosméticos, produtos de perfumaria e de higiene pessoal;
- Comércio varejista de produtos saneantes domissanitários;
- Reparação e manutenção de equipamentos eletroeletrônicos de uso pessoal doméstico;
- Comércio varejista especializado de equipamentos e suprimentos de informática;
- Comércio varejista especializado de eletrodomésticos e equipamentos de áudio e vídeo;
- Aluguel de outras máquinas e equipamentos comerciais e industriais não especificados anteriormente, sem operador;
- Comércio varejista de material elétrico;
- Comércio varejista de ferragens e ferramentas;
- Comércio varejista de materiais hidráulicos;
- Comércio varejista de materiais de construção não especificados anteriormente;
- Comércio varejista especializado de equipamentos de telefonia e comunicação;

Req: 81200001145650

Página 1



Junta Comercial do Estado de Santa Catarina

Certifico o Registro em 06/07/2022 Data dos Efeitos 06/07/2022

Arquivamento 20224548565 Protocolo 224548565 de 06/07/2022 NIRE 42104375447

Nome da empresa LUCENA DO NASCIMENTO

Este documento pode ser verificado em <http://regin.jucesc.sc.gov.br/autenticacao/Documents/autenticacao.aspx>

Chancela 344888066263868

Esta cópia foi autenticada digitalmente e assinada em 06/07/2022 Blasco Borges Barcellos - Secretário-geral em exercício



ALTERAÇÃO DE EMPRESÁRIO INDIVIDUAL

401g

LUCENA DO NASCIMENTO

- Comércio varejista de móveis;
- Comércio a varejo de pneumáticos e câmaras de ar;
- Comércio varejista de artigos de seguranças e alarmes para residências.

ATIVIDADES ECONÔMICAS

4322-3/02 - Instalação e manutenção de sistemas centrais de ar condicionado, de ventilação e refrigeração.

9521-5/00 - Reparação e manutenção de equipamentos eletroeletrônicos de uso pessoal e doméstico.

3314-7/07 - Manutenção e reparação de máquinas e aparelhos de refrigeração e ventilação para uso industrial e comercial.

7739-0/99 - Aluguel de outras máquinas e equipamentos comerciais e industriais não especificados anteriormente, sem operador.

5211-7/99 - Depósitos de mercadorias para terceiros, exceto armazéns gerais e guarda-móveis.

5211-7/01 - Armazéns gerais - emissão de warrant.

4789-0/05 - Comércio varejista de produtos saneantes domissanitários.

4772-5/00 - Comércio varejista de cosméticos, produtos de perfumaria e de higiene pessoal.

4763-6/03 - Comércio varejista de bicicletas e triciclos; peças e acessórios.

4763-6/02 - Comércio varejista de artigos esportivos.

4763-6/01 - Comércio varejista de brinquedos e artigos recreativos.

4761-0/03 - Comércio varejista de artigos de papelaria.

4761-0/02 - Comércio varejista de jornais e revistas.

4759-8/99 - Comércio varejista de outros artigos de uso doméstico não especificados anteriormente.

4759-8/01 - Comércio varejista de artigos de tapeçaria, cortinas e persianas.

4757-1/00 - Comércio varejista especializado de peças e acessórios para aparelhos eletroeletrônicos para uso doméstico, exceto informática e comunicação.

4756-3/00 - Comércio varejista especializado de instrumentos musicais e acessórios.

4754-7/01 - Comércio varejista de móveis.

4753-9/00 - Comércio varejista especializado de eletrodomésticos e equipamentos de áudio e vídeo.

4752-1/00 - Comércio varejista especializado de equipamentos de telefonia e comunicação.

4751-2/01 - Comércio varejista especializado de equipamentos e suprimentos de informática.

Req: 81200001145650

Página 2



Junta Comercial do Estado de Santa Catarina

Certifico o Registro em 06/07/2022 Data dos Efeitos 06/07/2022

Arquivamento 20224548565 Protocolo 224548565 de 06/07/2022 NIRE 42104375447

Nome da empresa LUCENA DO NASCIMENTO

Este documento pode ser verificado em <http://regin.jucesc.sc.gov.br/autenticacaoDocumentos/autenticacao.aspx>

Chancela 344888066263868

Esta cópia foi autenticada digitalmente e assinada em 06/07/2022 Blasco Borges Barcellos - Secretário-geral em exercício

06/07/2022

ALTERAÇÃO DE EMPRESÁRIO INDIVIDUAL
LUCENA DO NASCIMENTO

402

4744-0/05 - Comércio varejista de materiais de construção não especificados anteriormente.

4744-0/03 - Comércio varejista de materiais hidráulicos.

4744-0/01 - Comércio varejista de ferragens e ferramentas.

4742-3/00 - Comércio varejista de material elétrico.

4689-3/99 - Comércio atacadista especializado em outros produtos intermediários não especificados anteriormente.

4663-0/00 - Comércio atacadista de máquinas e equipamentos para uso industrial; partes e peças.

4661-3/00- Comércio atacadista de máquinas, aparelhos e equipamentos para uso agropecuário; partes e peças.

4651-6/01- Comércio atacadista de equipamentos de informática.

4649-4/01 - Comércio atacadista de equipamentos elétricos de uso pessoal e doméstico.

4530-7/05 - Comércio a varejo de pneumáticos e câmaras-de-ar.

CLÁUSULA II

Permanecem inalteradas as demais cláusulas.

E, por estar assim ajustado, o empresário assina o presente instrumento.

TIMBO, 4 de julho de 2022.

LUCENA DO NASCIMENTO

Req: 81200001145650

Página 3



Junta Comercial do Estado de Santa Catarina

Certifico o Registro em 06/07/2022 Data dos Efeitos 06/07/2022

Arquivamento 20224548565 Protocolo 224548565 de 06/07/2022 NIRE 42104375447

Nome da empresa LUCENA DO NASCIMENTO

Este documento pode ser verificado em <http://regin.jucesc.sc.gov.br/autenticacaoDocumentos/autenticacao.aspx>

Chancela 344888066263868

Esta cópia foi autenticada digitalmente e assinada em 06/07/2022 Blasco Borges Barcellos - Secretário-geral em exercício

06/07/2022

**TERMO DE AUTENTICACAO**

NOME DA EMPRESA	LUCENA DO NASCIMENTO
PROTOCOLO	224548565 - 06/07/2022
ATO	002 - ALTERACAO
EVENTO	021 - ALTERACAO DE DADOS (EXCETO NOME EMPRESARIAL)

MATRIZ

NIRE 42104375447
CNPJ 20.740.501/0001-11
CERTIFICO O REGISTRO EM 06/07/2022
SOB N: 20224548565

REPRESENTANTES QUE ASSINARAM DIGITALMENTE

Cpf: 05200544904 - LUCENA DO NASCIMENTO - Assinado em 06/07/2022 às 15:58:35



ALTERAÇÃO DE EMPRESÁRIO INDIVIDUAL
LUCENA DO NASCIMENTO

404



ASSINADO DIGITALMENTE POR: 03200344904-LUCENA DO NASCIMENTO

-LUCENA DO NASCIMENTO, Brasileira, nascida em 28/09/1982, Solteira, Comerciante, CPF nº. 052.005.449-04, Carteira de Identidade nº. 4.233.943, órgão expedidor SSP - SC, residente a Rua Augusto Brandt, 153, Bairro Pomeranos, TIMBÓ, SC, CEP 89120-000, titular da empresa **LUCENA DO NASCIMENTO**, registrada na Junta Comercial do Estado de Santa Catarina sob NIRE nº. 42104375447, com sede na Rua Araponguinhas, 3630, Galpão 2, Bairro dos Estados, Timbó, SC, CEP 89120-000, devidamente inscrita no CNPJ sob nº. 20.740.501/0001-11, delibera e ajusta a presente alteração, mediante as condições estabelecidas nas cláusulas seguintes:

ALTERAÇÃO DO CAPITAL

CLÁUSULA I

O Capital Social passa de R\$ 20.000,00 (vinte mil reais) para R\$ 280.000,00 (duzentos e oitenta mil reais), dividido em 280.000 quotas no valor de R\$ 1,00 (um real) cada uma, com a incorporação do valor de R\$ 260.000,00 (duzentos e sessenta mil reais) da conta de Lucros Acumulados, ficando o Capital Social totalmente integralizado.

CLÁUSULA II

Permanecem inalteradas as demais cláusulas.

E, por estar assim ajustado, o empresário assina o presente instrumento.

TIMBÓ, 20 de junho de 2022.

LUCENA DO NASCIMENTO



Junta Comercial do Estado de Santa Catarina

Certifico o Registro em 22/06/2022 Data dos Efeitos 22/06/2022

Arquivamento 20224768220 Protocolo 224768220 de 22/06/2022 NIRE 42104375447

Nome da empresa LUCENA DO NASCIMENTO

Este documento pode ser verificado em <http://regin.jucesc.sc.gov.br/autenticacaoDocumentos/autenticacao.aspx>

Chancela 211219537339021

Esta cópia foi autenticada digitalmente e assinada em 22/06/2022 Blasco Borges Barcellos - Secretário-geral em exercício

22/06/2022



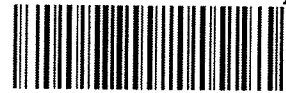

TERMO DE AUTENTICACAO

NOME DA EMPRESA	LUCENA DO NASCIMENTO
PROTOCOLO	224768220 - 22/06/2022
ATO	002 - ALTERACAO
EVENTO	021 - ALTERACAO DE DADOS (EXCETO NOME EMPRESARIAL)

MATRIZ

NIRE 42104375447
CNPJ 20.740.501/0001-11
CERTIFICO O REGISTRO EM 22/06/2022
SOB N: 20224768220

REPRESENTANTES QUE ASSINARAM DIGITALMENTE

Cpf: 05200544904 - LUCENA DO NASCIMENTO - Assinado em 22/06/2022 às 08:46:57





27/06/2022

0012355633

* 406

PODER JUDICIÁRIO
TRIBUNAL DE JUSTIÇA DO ESTADO DE SANTA CATARINA
Comarca de Timbó

CERTIDÃO
FALÊNCIA, CONCORDATA E RECUPERAÇÃO JUDICIAL

CERTIDÃO Nº: 9656699**FOLHA: 1/1**

À vista dos registros cíveis constantes nos sistemas de informática do Poder Judiciário do Estado de Santa Catarina da Comarca de Timbó, com distribuição anterior à data de 26/06/2022, verificou-se NADA CONSTAR em nome de:

LUCENA DO NASCIMENTO, portador do CNPJ: 20.740.501/0001-11. *****

OBSERVAÇÕES:

- a) para a emissão desta certidão, foram considerados os normativos do Conselho Nacional de Justiça;
- b) os dados informados são de responsabilidade do solicitante e devem ser conferidos pelo interessado e/ou destinatário;
- c) a autenticidade deste documento poderá ser confirmada no endereço eletrônico <http://www.tjsc.jus.br/portal>, opção Certidões/Conferência de Certidão;
- d) para a Comarca da Capital, a pesquisa abrange os feitos em andamento do Foro Central, Eduardo Luz, Norte da Ilha, Fórum Bancário e Distrital do Continente;
- e) certidão é expedida em consonância com a Lei nº 11.101/2005, com a inclusão das classes extrajudiciais: 128 - Recuperação Extrajudicial e 20331 - Homologação de Recuperação Extrajudicial.

ATENÇÃO: A presente certidão é válida desde que apresentada juntamente com a respectiva certidão de registros cadastrados no sistema eproc, disponível através do endereço <https://certeproc1g.tjsc.jus.br>

Certifico finalmente que esta certidão é isenta de custas.

Esta certidão foi emitida pela internet e sua validade é de 60 dias.

Timbó, segunda-feira, 27 de junho de 2022.

PEDIDO Nº: 0012355633



REPÚBLICA FEDERATIVA DO BRASIL

CADASTRO NACIONAL DA PESSOA JURÍDICA

NÚMERO DE INSCRIÇÃO 20.740.501/0001-11 MATRIZ	COMPROVANTE DE INSCRIÇÃO E DE SITUAÇÃO CADASTRAL	DATA DE ABERTURA 30/07/2014
---	---	--------------------------------

NOME EMPRESARIAL LUCENA DO NASCIMENTO
--

TÍTULO DO ESTABELECIMENTO (NOME DE FANTASIA) ASSISTENCIA TECNICA TOP LAR	PORTE ME
---	-------------

CÓDIGO E DESCRIÇÃO DA ATIVIDADE ECONÔMICA PRINCIPAL 43.22-3-02 - Instalação e manutenção de sistemas centrais de ar condicionado, de ventilação e refrigeração

CÓDIGO E DESCRIÇÃO DAS ATIVIDADES ECONÔMICAS SECUNDÁRIAS 46.89-3-99 - Comércio atacadista especializado em outros produtos intermediários não especificados anteriormente 47.57-1-00 - Comércio varejista especializado de peças e acessórios para aparelhos eletroeletrônicos para uso doméstico, exceto informática e comunicação 52.11-7-01 - Armazéns gerais - emissão de warrant 52.11-7-99 - Depósitos de mercadorias para terceiros, exceto armazéns gerais e guarda-móveis
--

CÓDIGO E DESCRIÇÃO DA NATUREZA JURÍDICA 213-5 - Empresário (Individual)
--

LOGRADOURO R ARAPONGUINHAS	NÚMERO 3630	COMPLEMENTO GALPAO2
-------------------------------	----------------	------------------------

CEP 89.120-000	BAIRRO/DISTRITO DOS ESTADOS	MUNICÍPIO TIMBO	UF SC
-------------------	--------------------------------	--------------------	----------

ENDEREÇO ELETRÔNICO KATIA@KLUKE.COM.BR	TELEFONE (47) 3382-0601
---	----------------------------

ENTE FEDERATIVO RESPONSÁVEL (EFR) *****
--

SITUAÇÃO CADASTRAL ATIVA	DATA DA SITUAÇÃO CADASTRAL 30/07/2014
-----------------------------	--

MOTIVO DE SITUAÇÃO CADASTRAL

SITUAÇÃO ESPECIAL *****	DATA DA SITUAÇÃO ESPECIAL *****
----------------------------	------------------------------------

Aprovado pela Instrução Normativa RFB nº 1.863, de 27 de dezembro de 2018.

Emitido no dia 03/06/2022 às 09:56:46 (data e hora de Brasília).

Página: 1/1

	SINTEGRA/ICMS Consulta Pública ao Cadastro do Estado de Santa Catarina Cadastro Atualizado até: 20/6/2022	 SANTA CATARINA
---	---	---

Data da Consulta: 20/6/2022

IDENTIFICAÇÃO *

CPF/CNPJ: 20740501000111	Inscrição Estadual: 257422463
Nome/Razão Estadual: LUCENA DO NASCIMENTO	

ENDEREÇO

Logradouro: RUA: ARAPONGUINHAS		
Número: 3630	Complemento: GALPAO:2	Bairro: DOS ESTADOS
UF: SC	Município: TIMBÓ	CEP: 89120000
Endereço Eletrônico: katia@kluke.com.br	Telefone: 4733820601	

INFORMAÇÕES COMPLEMENTARES

Data de Início de Atividade: 10/10/2014	
Situação Cadastral Atual: ATIVO	Data desta Situação Cadastral: 10/10/2014
Observações:	
Regime de Apuração de ICMS: SIMPLES NACIONAL	Enquadramento Fiscal: ME
Código e Descrição da Atividade Econômica Principal :	
4322302 - Instalação e manutenção de sistemas centrais de ar condicionado, de ventilação e refrigeração	
Contribuinte credenciado a emitir os seguintes documentos eletrônicos abaixo:	
- Credenciado a Emitir Nota Fiscal Eletrônica - NFe a partir de 24/10/2014	
Código e Descrição das Atividades Econômicas Secundárias :	
- 5211701 - Armazéns gerais emissão de warrant	
- 4689399 - Comércio atacadista especializado em outros produtos Intermediários não especificados anteriormente	
- 4757100 - Comércio varejista especializado de peças e acessórios para aparelhos eletroeletrônicos para uso doméstico, exceto informática e comunicação	
- 5211799 - Depósitos de mercadorias para terceiros, exceto armazéns gerais e guardamóveis	

Observação: Os dados acima estão baseados em informações fornecidas pelo próprio contribuinte cadastrado. Não valem como certidão de sua efetiva existência de fato e de direito, não são oponíveis à Fazenda e nem excluem a responsabilidade tributária derivada de operações com ele ajustadas.

[Voltar para nova seleção de contribuinte](#)
[Acessar cadastro de outro Estado](#)



MINISTÉRIO DA FAZENDA
Secretaria da Receita Federal do Brasil
Procuradoria-Geral da Fazenda Nacional

**CERTIDÃO POSITIVA COM EFEITOS DE NEGATIVA DE DÉBITOS RELATIVOS AOS TRIBUTOS
FEDERAIS E À DÍVIDA ATIVA DA UNIÃO**

Nome: LUCENA DO NASCIMENTO
CNPJ: 20.740.501/0001-11

Ressalvado o direito de a Fazenda Nacional cobrar e inscrever quaisquer dívidas de responsabilidade do sujeito passivo acima identificado que vierem a ser apuradas, é certificado que:

1. constam débitos administrados pela Secretaria da Receita Federal do Brasil (RFB) com exigibilidade suspensa nos termos do art. 151 da Lei nº 5.172, de 25 de outubro de 1966 - Código Tributário Nacional (CTN), ou objeto de decisão judicial que determina sua desconsideração para fins de certificação da regularidade fiscal, ou ainda não vencidos; e
2. não constam inscrições em Dívida Ativa da União (DAU) na Procuradoria-Geral da Fazenda Nacional (PGFN).

Conforme disposto nos arts. 205 e 206 do CTN, este documento tem os mesmos efeitos da certidão negativa.

Esta certidão é válida para o estabelecimento matriz e suas filiais e, no caso de ente federativo, para todos os órgãos e fundos públicos da administração direta a ele vinculados. Refere-se à situação do sujeito passivo no âmbito da RFB e da PGFN e abrange inclusive as contribuições sociais previstas nas alíneas 'a' a 'd' do parágrafo único do art. 11 da Lei nº 8.212, de 24 de julho de 1991.

A aceitação desta certidão está condicionada à verificação de sua autenticidade na Internet, nos endereços <<http://rfb.gov.br>> ou <<http://www.pgfn.gov.br>>.

Certidão emitida gratuitamente com base na Portaria Conjunta RFB/PGFN nº 1.751, de 2/10/2014.
Emitida às 09:55:04 do dia 03/06/2022 <hora e data de Brasília>.
Válida até 30/11/2022.

Código de controle da certidão: **F692.F60E.7DFA.4254**

Qualquer rasura ou emenda invalidará este documento.



CERTIDÃO NEGATIVA DE DÉBITOS ESTADUAIS

Nome (razão social): **LUCENA DO NASCIMENTO**
CNPJ/CPF: **20.740.501/0001-11**

Ressalvando o direito da Fazenda Estadual de inscrever e cobrar as dívidas que vierem a ser apuradas, é certificado que não constam, na presente data, pendências em nome do contribuinte acima identificado, relativas aos tributos, dívida ativa e demais débitos administrados pela Secretaria de Estado da Fazenda.

Dispositivo Legal: **Lei nº 3938/66, Art. 154**
Número da certidão: **220140087832765**
Data de emissão: **01/06/2022 13:01:16**
Validade (Lei nº 3938/66, Art. 158, modificado pelo artigo 18 da Lei n 15.510/11.): **31/07/2022**

A autenticidade desta certidão deverá ser confirmada na página da Secretaria de Estado da Fazenda na Internet, no endereço: <http://www.sef.sc.gov.br>



CERTIDÃO POSITIVA DE DÉBITOS COM EFEITOS DE NEGATIVA
Nº 8565/2022

[CONTRIBUINTE]

Nome/Razão: LUCENA DO NASCIMENTO ME

CNPJ/CPF: 20.740.501/0001-11

Endereço: RUA ARAPONGUINHAS, Nº3630

Complemento: GALPÃO 2

Bairro: DOS ESTADOS

CEP: 89.120-000

Cidade: TIMBÓ/SC

[REQUERENTE]

Nome/Razão: LUCENA DO NASCIMENTO ME

CNPJ/CPF: 20.740.501/0001-11

4005236

[FINALIDADE]

REGULARIDADE FISCAL

Certificamos, para os devidos fins que para o contribuinte acima identificado, **CONSTA(M) DÉBITO(S) com OPÇÃO DE PARCELAMENTO registrado junto a Secretaria da Receita Federal do Brasil (RFB) em 04/02/2022**, referente faturamentos declarados através do Programa Gerador do Documento de Arrecadação do Simples Nacional-Declaratório - PGDAS-D, que se constituem confissão de dívida e instrumento hábil e suficiente para a exigência dos tributos e contribuições que não tenham sido recolhidos resultantes das informações nela prestadas, em decorrência de sua opção pelo Regime Especial Unificado de Arrecadação de Tributos e Contribuições devidos pelas Microempresas e Empresas de Pequeno Porte – Simples Nacional, instituído pela Lei Complementar Federal nº 123, de 14/12/2006, estando tais débitos, **com pagamento das parcelas em andamento:**

Pedido do Contribuinte			
Número	Data do pedido	Situação	Data da situação
8	04/02/2022	Em parcelamento	10/02/2022

Reserva-se o direito da Fazenda Municipal cobrar dívidas posteriormente constadas, mesmo as referentes a períodos compreendidos nesta Certidão, assim como, exigir eventuais débitos de Impostos Sobre Serviços (ISS) apurados na forma da Lei Complementar nº 123/2006 e demais regulamentações pertinentes.

A presente Certidão é válida apenas para o contribuinte acima identificado, sem rasuras por 60 (sessenta) dias. Cópias desta somente terão validade se conferidas com a original.

Validade até: 26/07/2022.

Timbó, 27 de maio de 2022.



ELISA MENESTRINA FACHINI
Fiscal de Tributos
Matrícula nº 275140



[Voltar](#)[Imprimir](#)

Certificado de Regularidade do FGTS - CRF

Inscrição: 20.740.501/0001-11

Razão Social: LUCENA DO NASCIMENTO ME

Endereço: RUA ARAPONGUINHAS 3630 GALPAO 2 / DOS ESTADOS / TIMBO / SC /
89120-000

A Caixa Econômica Federal, no uso da atribuição que lhe confere o Art. 7, da Lei 8.036, de 11 de maio de 1990, certifica que, nesta data, a empresa acima identificada encontra-se em situação regular perante o Fundo de Garantia do Tempo de Serviço - FGTS.

O presente Certificado não servirá de prova contra cobrança de quaisquer débitos referentes a contribuições e/ou encargos devidos, decorrentes das obrigações com o FGTS.

Validade: 20/06/2022 a 19/07/2022

Certificação Número: 2022062001593865805121

Informação obtida em 23/06/2022 16:28:40

A utilização deste Certificado para os fins previstos em Lei esta condicionada a verificação de autenticidade no site da Caixa:
www.caixa.gov.br

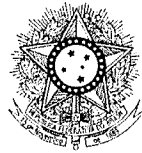

PODER JUDICIÁRIO
JUSTIÇA DO TRABALHO

CERTIDÃO NEGATIVA DE DÉBITOS TRABALHISTAS

Nome: LUCENA DO NASCIMENTO (MATRIZ E FILIAIS)

CNPJ: 20.740.501/0001-11

Certidão n°: 19388204/2022

Expedição: 20/06/2022, às 11:20:05

Validade: 17/12/2022 - 180 (cento e oitenta) dias, contados da data de sua expedição.

Certifica-se que **LUCENA DO NASCIMENTO (MATRIZ E FILIAIS)**, inscrito(a) no CNPJ sob o n° **20.740.501/0001-11**, **NÃO CONSTA** como inadimplente no Banco Nacional de Devedores Trabalhistas.

Certidão emitida com base nos arts. 642-A e 883-A da Consolidação das Leis do Trabalho, acrescentados pelas Leis ns.º 12.440/2011 e 13.467/2017, e no Ato 01/2022 da CGJT, de 21 de janeiro de 2022. Os dados constantes desta Certidão são de responsabilidade dos Tribunais do Trabalho.

No caso de pessoa jurídica, a Certidão atesta a empresa em relação a todos os seus estabelecimentos, agências ou filiais.

A aceitação desta certidão condiciona-se à verificação de sua autenticidade no portal do Tribunal Superior do Trabalho na Internet (<http://www.tst.jus.br>).

Certidão emitida gratuitamente.

INFORMAÇÃO IMPORTANTE

Do Banco Nacional de Devedores Trabalhistas constam os dados necessários à identificação das pessoas naturais e jurídicas inadimplentes perante a Justiça do Trabalho quanto às obrigações estabelecidas em sentença condenatória transitada em julgado ou em acordos judiciais trabalhistas, inclusive no concernente aos recolhimentos previdenciários, a honorários, a custas, a emolumentos ou a recolhimentos determinados em lei; ou decorrentes de execução de acordos firmados perante o Ministério Público do Trabalho, Comissão de Conciliação Prévia ou demais títulos que, por disposição legal, contiver força executiva.

MUNICÍPIO DE MARMELEIRO

EDITAL DE PREGÃO Nº 059/2022 PROCESSO ADMINISTRATIVO Nº 098/2022 MODALIDADE: PREGÃO ELETRÔNICO TIPO: MENOR PREÇO UNITÁRIO POR ITEM

OBJETO: contratação de empresa para fornecimento de equipamentos eletrônicos e eletrodomésticos, atendendo as necessidades dos Departamentos solicitantes

ANEXO III

MODELO DE DECLARAÇÃO UNIFICADA

Ao(Á) Pregoeiro(a) e equipe de apoio

Pelo presente instrumento, a empresa Lucena do nascimento me CNPJ nº 20.740.501/0001-11 com sede na RUA ARAPONGUINHAS Nº 3630 BAIRRO ESTADOS TIMBÓ SC através de seu representante legal infra-assinado, que:

Declaramos, para os fins do disposto no inciso V do art. 27 da Lei n.º 8.666/93, acrescido pela Lei n.º 9.854/99, que não empregamos menores de 18 (dezoito) anos em trabalho noturno, perigoso ou insalubre e não empregamos menores de 16 (dezesesseis) anos. Ressalva ainda, que, caso empregue menores na condição de aprendiz (a partir de 14 anos, deverá informar tal situação no mesmo documento). 2) Declaramos, sob as penas da lei, que a empresa não foi declarada inidônea para licitar ou contratar com a Administração Pública.

3) Declaramos para os devidos fins de direito, na qualidade de Proponente dos procedimentos licitatórios, instaurados por este Município, que o(a) responsável legal da empresa é o(a) Sr.(a) LUCENA DO NASCIMENTO Portador(a) do RG sob nº 4233943 e CPFº 052.005.449-04 cuja função/ cargo é PROPRIETARIO (sócio administrador/procurador/diretor/etc.), responsável pela assinatura da Ata de Registro de Preços

4) Declaramos para os devidos fins que NENHUM sócio desta empresa exerce cargo ou função pública impeditiva de relacionamento comercial com a Administração Pública.

5) Declaramos de que a empresa não contratará empregados com incompatibilidade com as autoridades contratantes ou ocupantes de cargos de direção ou de assessoramento até o terceiro grau, na forma da Súmula Vinculante nº 013 do STF (Supremo Tribunal Federal). 6) Declaramos para os devidos fins que em caso de qualquer comunicação futura referente a este processo licitatório, bem como em caso de eventual contratação, concordo que a Ata de Registro de Preços seja encaminhada para o seguinte endereço:

E-mail: TOPLAR2014@GMAIL.COM Telefone: (47)9.9955-5316

7) Caso altere o citado e-mail ou telefone comprometo-me em protocolizar pedido de alteração junto ao Sistema de Protocolo deste Município, sob pena de ser considerado como intimado nos dados anteriormente fornecidos.

8) Nomeamos e constituímos o senhor(a) LUCENA DO NASCIMENTO portador(a) do CPF/MF sob n.º 052.005.449-04 para ser o(a) responsável para acompanhar a execução da Ata de Registro de Preços, referente ao Pregão Eletrônico n.º 059/2022 e todos os atos necessários ao cumprimento das obrigações contidas no instrumento convocatório, seus Anexos e na Ata de Registro de Preços/Contrato.

TIMBÓ 14 DE JULHO DE 2022

LUCENA DO
NASCIMENTO:20740501000111

Assinado de forma digital por LUCENA
DO NASCIMENTO:20740501000111
Dados: 2022.07.14 10:05:44 -03'00'

LUCENA DO NASCIMENTO

EMPRESÁRIA

CPF : 052.005.449-04

CNPJ : 20.740.501/0001-11

MUNICÍPIO DE MARMELEIRO

EDITAL DE PREGÃO Nº 059/2022

PROCESSO ADMINISTRATIVO Nº 098/2022

MODALIDADE: PREGÃO ELETRÔNICO

TIPO: MENOR PREÇO UNITÁRIO POR ITEM

OBJETO: contratação de empresa para fornecimento de equipamentos eletrônicos e eletrodomésticos, atendendo as necessidades dos Departamentos solicitantes

ANEXO IV

MODELO PADRÃO DE DECLARAÇÃO DE ENQUADRAMENTO – ME/EPP

Pelo presente instrumento, a empresa LUCENA DO NASCIMENTO ME CNPJ nº 20.740.501/0001-11 com sede na RUA ARAPONGUINHAS Nº 3630 BAIRRO ESTADOS TIMBÓ SC através de seu representante legal infra-assinado, declara, sob as penas do artigo 299 do Código Penal, que se enquadra na situação de microempresa, empresa de pequeno porte ou cooperativa, nos termos da Lei Complementar nº 123/06, alterada pela Lei Complementar nº 147/14, bem assim que inexistem fatos supervenientes que conduzam ao seu desenquadramento desta situação.

LUCENA DO
NASCIMENTO:20740501000111

Assinado de forma digital por LUCENA
DO NASCIMENTO:20740501000111
Dados: 2022.07.14 10:26:12 -03'00'

LUCENA DO NASCIMENTO

EMPRESÁRIA

CPF : 052.005.449-04

CNPJ : 20.740.501/0001-11



CERTIDÃO SIMPLIFICADA DIGITAL

Certificamos que as informações abaixo constam dos documentos arquivados nesta Junta Comercial e são vigentes na data de sua expedição.

EMPRESA			
Nome Empresarial: LUCENA DO NASCIMENTO			
Natureza Jurídica: EMPRESÁRIO			
NIRE(sede) 42104375447	CNPJ 20.740.501/0001-11	Arquivamento do ato Constitutivo 30/07/2014	Início da atividade 23/07/2014
Endereço: RUA ARAPONGUINHAS, 3630 GALPAO:2, DOS ESTADOS, TIMBÓ, SC - CEP: 89120000			
OBJETO SOCIAL			
REPARAÇÃO E MANUTENÇÃO DE SISTEMAS CENTRAIS DE AR CONDICIONADO, DE VENTILAÇÃO E REFRIGERAÇÃO; COMÉRCIO ATACADISTA DE PEÇAS E ACESSÓRIOS PARA APARELHOS DE USO DOMESTICO E PESSOAL; COMERCIO VAREJISTA DE PEÇAS E ACESSÓRIOS PARA APARELHOS DE USO DOMESTICO E PESSOAL; DEPOSITO DE MERCADORIAS PARA TERCEIROS, EXCETO ARMAZENS GERAIS E GUARDA MOVEIS; ARMAZEM.			
CAPITAL SOCIAL		PORTE	
R\$ 20.000,00 VINTE MIL REAIS		Microempresa	
ÚLTIMO ARQUIVAMENTO		SITUAÇÃO	
Data 02/09/2019	Número 20195999770	REGISTRO ATIVO	
Ato: 002 - ALTERAÇÃO		STATUS Sem Status	
Evento: 021 - ALTERAÇÃO DE DADOS (EXCETO NOME EMPRESARIAL)			
FILIAL(AIS) NESTA UNIDADE DA FEDERAÇÃO OU FORA DELA			
NIRE: XXXXXX		CNPJ: XXXXXX	
Endereço: XXXXXX			
EMPRESÁRIO			
Nome do Empresário: LUCENA DO NASCIMENTO			
Identidade: 4.233.943		CPF: 05200544904	
Estado civil: solteiro		Regime de bens: não informado	
Observação			

FLORIANOPOLIS - SC, 20 de Junho de 2022

BLASCO BORGES BARCELLOS

224774107

página: 1/1



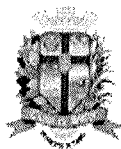

ESTADO DE SANTA CATARINA

PREFEITURA MUNICIPAL DE TIMBÓ

SECRETARIA MUNICIPAL DA FAZENDA E ADMINISTRAÇÃO

DIVISÃO DE TRIBUTAÇÃO E FISCALIZAÇÃO

ALVARÁ DE LICENÇA PARA LOCALIZAÇÃO E FUNCIONAMENTO

A SECRETARIA MUNICIPAL DA FAZENDA E ADMINISTRAÇÃO, CONCEDE O PRESENTE ALVARÁ DE LICENÇA PARA LOCALIZAÇÃO E FUNCIONAMENTO

INSCRIÇÃO MUNICIPAL 12510	DATA DE ABERTURA 03/10/2014	CONTROLE DE EMISSÃO 1146/2022	PRAZO DE VALIDADE 15/05/2023
NOME / RAZÃO SOCIAL LUCENA DO NASCIMENTO ME			
NOME FANTASIA / SOBRENOME ASSISTENCIA TECNICA TOP LAR			
LOGRADOURO RUA ARAPONGUINHAS		NÚMERO 3630	
CEP 89.120-000	BAIRRO DOS ESTADOS	COMPLEMENTO GALPÃO 2	
ATIVIDADE PRINCIPAL 4322.3/02.00 INSTALAÇÃO E MANUTENÇÃO DE SISTEMAS CENTRAIS DE AR CONDICIONADO, DE VENTILAÇÃO E REFRIGERAÇÃO			
ATIVIDADE SECUNDÁRIA(S)			
4689.3/99.00 COMÉRCIO ATACADISTA ESPECIALIZADO EM OUTROS PRODUTOS INTERMEDIÁRIOS NÃO ESPECIFICADOS ANTERIORMENTE			
4757.1/00.00 COMÉRCIO VAREJISTA ESPECIALIZADO DE PEÇAS E ACESSÓRIOS PARA APARELHOS ELETROELETRÔNICOS PARA USO DOMÉSTICO, EXCETO INFORMÁTICA E COMUNICAÇÃO			
5211.7/01.00 ARMAZÉNS GERAIS - EMISSÃO DE WARRANT			
5211.7/99.00 DEPÓSITOS DE MERCADORIAS PARA TERCEIROS, EXCETO ARMAZÉNS GERAIS E GUARDA-MÓVEIS			
CPF / CNPJ 20.740.501/0001-11		RG / INSCRIÇÃO ESTADUAL 257422463	
CONTADOR / CONTABILIDADE RESPONSÁVEL KLUKE SERVICOS CONTABEIS E ECONOMICOS LTDA			
OBSERVAÇÃO			

Esta licença versa apenas sobre a atividade exercida e não considera a legalidade da edificação deste estabelecimento. A edificação está sujeita a fiscalização de obras a qualquer momento, podendo ser aplicadas as penalidades cabíveis em caso de irregularidades (LC Nº 363, de 17/12/2008).

O presente Alvará autoriza a exploração de negócios conforme acima descrito, enquanto satisfazer as exigências que legitimaram sua concessão, de acordo com a Legislação vigente.

Fundamentação Legal: Arts. 314, 315 e 316 da Lei Complementar 142/1998 e suas alterações. Complementarmente deverá ser observado o Plano Diretor e Código de Posturas Municipal, bem como a Legislação Ambiental municipal, estadual e federal em vigor.

TIMBÓ, 29 de março de 2022.

IMPORTANTE:

- 1) De conformidade com a legislação vigente, deverão ser comunicados ao setor de Arrecadação, Fiscalização e Cadastro da Prefeitura quaisquer alterações cadastrais efetuadas.
- 2) Em caso de encerramento das atividades inerentes a este Alvará, deverá ser requerido em prazo inferior a 15 (quinze) dias junto ao setor de Arrecadação, Fiscalização e Cadastro da Prefeitura a BAIXA deste Alvará, sob pena de enquadramento de débito dos exercícios.

MANTER EM LOCAL VISÍVEL AO PÚBLICO

Emitido por KLUKE SERVICOS CONTABEIS E ECONOMICOS LTDA

CERTIDÃO CÍVEL Nº: 496549

CERTIFICA-SE que, em consulta aos registros do **Sistema Eproc de Segundo Grau**, utilizando como parâmetro a raiz do CNPJ informada pelo(a) requerente, nos termos do art. 8º da Resolução n. 121 de 5 de outubro de 2010, do Conselho Nacional de Justiça, **NÃO CONSTAM, nesse sistema e nesta instância (segundo grau de jurisdição), processos em tramitação na área CÍVEL**, em relação a:

NOME: LUCENA DO NASCIMENTO ME

Raiz do CNPJ: 20.740.501

Certidão emitida às 14:13 de 27/06/2022.

OBSERVAÇÕES

- 1) Os dados informados são de responsabilidade do(a) requerente e devem ser conferidos por ele(a) e/ou pelo(a) destinatário(a).
- 2) A pesquisa abrange apenas os feitos distribuídos no Tribunal de Justiça, sem englobar os que tramitam nas Turmas de Recursos.
- 3) A certidão é isenta de custas, nos termos da legislação vigente.
- 4) Esta certidão tem validade de **60 (sessenta)** dias.
- 5) A expedição de certidão narrativa deve ser solicitada pelo e-mail: protocolojudicial@tjsc.jus.br

ATENÇÃO: A presente certidão é válida desde que apresentada juntamente com a respectiva certidão de registros cadastrados no sistema de automação da justiça - SAJ5, disponível através do endereço <https://cert.tjsc.jus.br/>



VALIDA EM TODO O TERRITÓRIO NACIONAL 1923867799

NOME: LUCENA DO NASCIMENTO
 DOC. IDENTIDADE/ORG EMISSOR/UF: 4232941 SSP SC
 CPF: 052.065.449-04 DATA NASCIMENTO: 28/09/1962
 FILIAÇÃO: FREDOLINO ANTONIO DO NASCIMENTO, JORCINA DO NASCIMENTO
 PERMISSÃO: [] ACC: [] CAT. HAB: []
 Nº REGISTRO: 02725373429 VALIDADE: 25/10/2024 1ª HABILITAÇÃO: 27/01/2005

OBSERVAÇÕES

1923867799

LOCAL: BLUMENAU, SC DATA EMISSÃO: 12/11/2019
 ASSINATURA DO PORTADOR

ASSINADO DIGITALMENTE DEPARTAMENTO ESTADUAL DE TRANSITO 5180518201 SC149726090

SANTA CATARINA DENATRAN CONTRAN

QR-CODE



Documento assinado com certificado digital em conformidade com a Medida Provisória nº 2200-2/2001. Sua validade poderá ser confirmada por meio do programa Assinador Serpro.

As orientações para instalar o Assinador Serpro e realizar a validação do documento digital estão disponíveis em: < http://www.serpro.gov.br/assinador-digital >, opção Validar Assinatura.

SERPRO / DENATRAN

421g

Valor Total	R\$ 64.050,00
--------------------	----------------------

TIMBÓ 20 DE JULHO 2022 EMPRESA LUCENA DO NASCIMENTO ME

CNPJ: 20.740.501.0001/11

RUA ARAPONGUINHAS, 3630 – BAIRRO DOS ESTADOS, TIMBÓ SC

FONE: (47) 9.9955-5316

EMAIL: TOPLAR2014@GMAIL.COM

**LUCENA DO
NASCIMENTO:2
0740501000111**

Assinado de forma digital por
LUCENA DO
NASCIMENTO:20740501000111
Dados: 2022.07.21 17:19:03
-03'00'



MARCA: VENTISOL

**MODELO: AH-02 220V
PREMIUM**

Frequência: 60 / 60 Hz
Potência: 1200 Watts
Dimensões: Tamanho
da embalagem
aproximadamente
(AxLxP): 48,5 x 29 x
14 cm Peso: 1,69 Kg

Ideal para residências: Ambiente
mais quente e aconchegante para
sua casa.

- Produto seguro: Com base

reforçada, grade de segurança e dispositivo contra quedas.

- Três lâmpadas halógenas: Com três níveis de aquecimento. ?

- Fácil transporte: Com alça para transporte

Cookies: a gente guarda estatísticas de visitas para melhorar sua experiência de navegação, saiba mais em nossa

423
ENTENDI E FECHAR



Insira aqui o código, nome ou marca.

Bem-vindo!
Entre ou cadastre-se

Ver ofertas para minha região



Todos os departamentos

Ofertas do Dia

Celulares

Móveis

Eletrodomésticos

TV e Vídeo

Informática

Descubra as ofertas mais próximas de você!

atphoniza

MOGILU > Ar e Ventilação > Aquecedor > Aquecedor Elétrico > Aquecedor Domestico Halogeno Ah-02 Ventisol 220V Premium

Compartilhe sua localização para receber as melhores ofertas, valores de frete, entrega mais rápidas e muito mais!

Cadastrar CEP

Aquecedor Domestico Halogeno Ah-02 Ventisol 220V Premium

Código 535289000 | Ver descrição completa | Ventisol

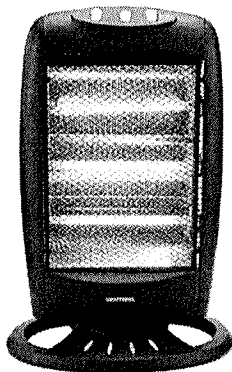

Ver avaliações Avaliar produto



Não disponível Ver produtos similares

Avise-me quando estiver disponível

Nome

Digite seu nome

E-mail

Digite seu e-mail

Quero receber ofertas e conteúdos por e-mail

AVISE-ME

Cookies: a gente guarda estatísticas de visitas para melhorar sua experiência de navegação, saiba mais em nossa

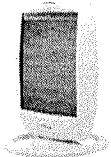

Aquecedor Britânia AB 1200W
Potência: 6
R\$ 309,90
R\$ 279,90
ou 3x de R\$ 93,30 sem juros

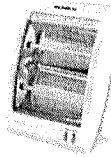

Aquecedor Halógeno Mensial Confort A: II
Potência: 118
R\$ 219,99
R\$ 179,99

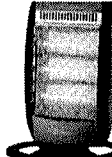

Aquecedor Cadence Halógeno Mercury
Potência: 43
R\$ 209,90
R\$ 199,90
ou 2x de R\$ 99,95 sem juros



Aquecedor Domestico Ventisol Halogeno AH-01 - 110
Potência: 4
R\$ 336,79
R\$ 319,00
no PIX
ou 3x de R\$ 111,93 sem juros



Aquecedor Don Branco 220V
Potência: 1
R\$ 149,90
R\$ 107,01

Aproveite e compre também



Chaleira Elétrica Em Aço Inox 1.8L Prata 110V CE501 Ventisol
Potência: 2
R\$ 84,90
R\$ 71,32



Torneira Elétrica de Parede Lorenzetti Easy, Branca
Potência: 18
R\$ 144,96
ou 3x de R\$ 48,32 sem juros



Lenços Umedecidos Baby Dove Hidratção Enriquecida c/ 50 unidades
Potência: 26
R\$ 16,90



Banheira Inflável Infantil Mor 180 Litros Redonda 120Cm Azul
Potência: 1
R\$ 67,90
R\$ 46,12



Chaleira Elétrica
Potência: 16
R\$ 124,90
R\$ 80,28
no PIX
ou 2x de R\$ 40,95

Tem TUDO no Magalu



1 par de pneus técnico dianteiro e traseiro motos honda... ca 125/150/160/ titan fa...
Potência: 31
R\$ 324,70
R\$ 314,96
no PIX
ou 7x de R\$ 46,39 sem juros



10 Máscaras Descartáveis Branca KN95 PFF2 WW/Doff Cool Anvisa
Potência: 62
R\$ 20,00
R\$ 9,69



20 Máscaras KN95 Proteção 5 Camada Respiratória Pff2 N95 Cor Preto
Potência: 9
R\$ 62,40
R\$ 50,83



50 Unidades De Bolinhas Para Placina Coloridas
Potência: 19
R\$ 37,98
R\$ 32,00



Antena Digital I Aquario Dty-10K
Potência: 10
R\$ 39,27
R\$ 31,42

Produtos Patrocinados



Climatizador de ar Cadence Cl511 91 Cinza/branco 127v
Potência: 42
R\$ 702,42
R\$ 588,05
A 150% de eficiência energética
ou 4x de R\$ 147,17



Climatizador de ar Cadence Ventilador G:206 Duo Tank S...
Potência: 28
R\$ 488,28
R\$ 379,05
A 150% de eficiência energética
ou 4x de R\$ 94,75



Controler Remoto Universal Ar Condicionado Lefong...
Potência: 26
R\$ 29,76
R\$ 27,62

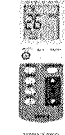

Controler Remoto Universal Ar Condicionado Lefong...
Potência: 26
R\$ 29,76
R\$ 27,62



Controler Remoto Universal Ar Condicionado Lefong...
Potência: 26
R\$ 29,76
R\$ 27,62



Controler Ar Condicionado Electrolux Escorbuo...
Potência: 16
R\$ 32,68
R\$ 29,99

Informações do Produto

Aquecedor Domestico Halogeno Ah-02 Ventisol 220V Premium

Mais conforto para você e sua família. Para deixar sua residência mais quente e aconchegante, o Aquecedor Halogeno Ventisol é ideal. Seguro e portátil, pode ser utilizado em qualquer ambiente da casa, dando aquela sensação de calor nos dias mais frios. Ideal para residências, proporciona ambiente mais quente e aconchegante para sua casa. Com base reforçada, grade de segurança e dispositivo contra quedas oferece muita segurança. Conta com 3 lâmpadas halógenas e 3 níveis de aquecimento. Com alça para transporte. Lâmpada: Halógena Base: Estavel/ Controle de intensidade: Sim/ Linha: Premium/ Potência: 1200W/ Voltagem: 220V/ Marca: Ventisol/ Conteúdo da embalagem: 1 Aquecedor/ Dimensões aproximadas do produto: 47 x 23,5 cm/ Dimensões aproximadas da embalagem: 49 x 14 x 30 cm/ Peso aproximado do produto: 1,6 Kg/ Peso aproximado da embalagem: 1,8 Kg/ Informações Adicionais: Indicado para uso residencial/ Informações Importantes: - Os objetos que ambientam as imagens, não acompanham o produto. - Fique atento: As cores das imagens podem sofrer alterações devido a luminosidade, configurações do monitor e até mesmo a percepção do usuário.

Características	Portátil
Marca	Ventisol
Informações complementares	
Potência	1200 W
Tipo	Halógeno
Voltagem	220 V

Avaliação dos clientes

Reservar Avaliação
ESCREVER UMA AVALIAÇÃO

Aquecedor Domestico Halogeno Ah-02 Ventisol 220V...

Avaliação geral
0.0
0 avaliação

Ordenar avaliações: Mais relevantes

Cookies: a gente guarda estatísticas de visitas para melhorar sua experiência de navegação, saiba mais em nossa

4258
ENTENDI E FECHAR

veja mais

Formas de pagamento



certificados e segurança



RA 1000

departamentos

marketplace

serviços

parceiras

compre pelo telefone

central de atendimento 0800 773 3838

fornecedores

compre também pelo chat online

portal financeiro

acessibilidade

versão mobile

Preços e condições de pagamento exclusivos para compras via internet, podendo variar nas lojas físicas. Ofertas válidas na compra de até 5 peças de cada produto por cliente, até o término dos nossos estoques para internet. Caso os produtos apresentem divergências de valores, o preço válido é o da ocasião de compras.

Vendas sujeitas a análise e confirmação de dados.

O Magazine Luiza atua como correspondente no País, nos termos da Resolução CMN nº 4.954/2021, e encaminha propostas de cartão de crédito e operações de crédito para a Luizacred S.A Sociedade de Crédito, Financiamento e Investimento inscrita no CNPJ sob o nº 02.206.577/0001-80.

Magazine Luiza S/A - CNPJ: 47.960.950/1088-36

Endereço: Rua Arnulfo de Lima, 2385 - Vila Santa Cruz, Franca/SP - CEP 14.403-471

© Magazine Luiza - Todos os direitos reservados. Endereço eletrônico: https://www.magazineluiza.com.br

Fale conosco: https://www.magazineluiza.com.br/central-de-atendimento/fale-conosco/

MARCA: NARDELLI

MODELO: NX50

Informações Técnicas:

- Marca: Nardelli
- Potência: NX50
- Consumo: 1,19 kWh
- Potência: 1700W
- Capacidade: 50 Litros

Características:

- Luz Interna
- Design exclusivo
- Isolamento térmico
- Pés antiderrapantes
- Lâmpada com protetor
- Bandeja para resíduos
- Timer até 120 minutos



- Opção Grill / Dourador
- Potência resist. Sup.: 700 w
- Potência resist. Inf.: 1000 w
- Luz piloto: Indica se o forno está ligado
- Interior em esmalte Easy Clean (Fácil de limpar)
- Termostato: Controle automático de temperatura até 300 °C

Dimensões:

- Altura: 33,8cm
- Largura: 58cm
- Profundidade: 54,5cm

Garantia: 12 meses.

Ir para [Página Inicial](#) > [Forno Elétrico Nardelli 50 Litros NX50 - 220v](#)

Forno Elétrico Nardelli 50 Litros NX50 - 220v

Quando o assunto é forno, a Nardelli dá um show! Com 50 litros, o forno NX50 é prático, moderno e proporciona mais espaço interno.

Ele deixa sua cozinha ainda mais elegante, possui timer de até 120 minutos, possibilitando uma programação eficaz para seus pratos.

A bandeja e grade são removíveis.

O controle de temperatura é automático e varia de 0 °C a 300 °C, além de possuir o dourador, que doura seus alimentos e os deixa com aspecto muito saboroso. Grande parte de seu interior é Easy Clean, não é autolimpante mais é um esmalte resistente. Tudo isso, inspirado em você!

REF: 10036909

R\$ 559,90

R\$ 539,90

10x de R\$ 53,99

ou

R\$ 512,91

5% de desconto no boleto

Pague também por

R\$ 512,91

5% de desconto no PIX

Quant.

−

1

+

COMPRI AGORA

Simular Frete e Prazo



Formas de Parcelamento



1x R\$512,91 (5% desconto)

6x de R\$89,98 sem juros

2x de R\$269,95 sem juros

7x de R\$77,13 sem juros

3x de R\$179,97 sem juros

8x de R\$67,49 sem juros

4x de R\$134,98 sem juros

9x de R\$59,99 sem juros

5x de R\$107,98 sem juros

10x de R\$53,99 sem juros

Informações do Produto

Quando o assunto é forno, a Nardelli dá um show! Com 50 litros, o forno NX50 é prático, moderno e proporciona mais espaço interno.

Ele deixa sua cozinha ainda mais elegante, possui timer de até 120 minutos, possibilitando uma programação eficaz para seus pratos.

A bandeja e grade são removíveis.

O controle de temperatura é automático e varia de 0 °C a 300 °C, além de possuir o dourador, que doura seus alimentos e os deixa com aspecto muito saboroso. Grande parte de seu interior é Easy Clean, não é autolimpante mais é um esmalte resistente. Tudo isso, inspirado em você!

Política de Privacidade

Clicando em "Sim" você concorda em armazenar cookies no seu dispositivo para promover marketing e melhorar a experiência em nossa loja. [Política de Privacidade](#)

Customizar configurações

Permitir todos



[COMPRE POR DEPARTAMENTO](#)

[Áudio](#)

[Móveis](#)

[Eletro-portáteis](#)

[Eletrodomésticos](#)

[Celulares e Tablets](#)

[Televisão](#)

[Marcas](#)

Cor

Branco/preto

Especificações técnicas

Capacidade (L): 50 Litros
Abertura da Porta: Lateral
Painel (Manual ou Digital): Manual
Grill: Sim
Timer: Até 120 minutos
Termostato: SIM
Temperatura do Termostato: ATÉ 300°
Dourador: SIM
Luz Interna: SIM
Luz Piloto: SIM
Autolimpante: NÃO - INTERIOR EASY CLEAN
Isolamento Térmico: SIM

Especificações técnicas:
Potência resist. Sup.: 700 W
Potência resist. Inf.: 1000 W
Potência total: 1700 W
Consumo (kWh): 1,19 kWh
Corrente (A): 7,70 A
Voltagem: 220 V
Frequência (Hz): 60 Hz

Dimensões:
Altura: 33.8 cm
Largura: 58 cm
Profundidade: 54.5 cm
Peso: 10,36 Kg

*As imagens são meramente ilustrativas e podem apresentar itens que não compõem o produto.

Garantia

12 Meses

Gênero

UNISSEX

Modelo

NX50

Baseado na sua última visita

Política de Privacidade

Clicando em "Sim" você concorda em armazenar cookies no seu dispositivo para promover marketing e melhorar a experiência em nossa loja. [Política de Privacidade](#)

Customizar configurações

Permitir todos

COMPRI POR DEPARTAMENTO

[Áudio](#)

[Móveis](#)

[Eletroportáteis](#)

[Eletrodomésticos](#)

[Celulares e Tablets](#)

[Tênis](#)

[Marcas](#)



CAIXA DE SOM PORTÁTIL JBL BOOMBOX 2 SQUAD COM BLUETOOTH, IPX7, PARTYBOOST - BOW

~~R\$ 3.499,90~~ R\$ 2.749,90
Ou 10x de R\$ 274,99
ou
R\$ 2.612,41
5% de desconto no boleto



PANELA DE PRESSÃO COM VISOR - 4,5 LITROS GRAFITE MTA

~~R\$ 169,90~~ R\$ 139,90
Ou 10x de R\$ 13,99
ou
R\$ 132,91
5% de desconto no boleto

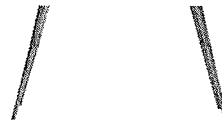

APARADOR PARIS 3 GAVETAS OFF WHITE/NATURE MARIA MOVEIS

~~R\$ 449,90~~ R\$ 289,90
Ou 10x de R\$ 28,99
ou
R\$ 275,40
5% de desconto no boleto



CAIXA DE SOM PORTÁTIL JBL FLIP 5 COM BLUETOOTH, À PROVA D'ÁGUA - CINZA

~~R\$ 979,90~~ R\$ 769,90
Ou 10x de R\$ 76,99
ou
R\$ 731,41
5% de desconto no boleto

AR C
!
AIR!



Imagina só receber as melhores ofertas
clicando na bandeja por email. Sim, né?

INSTITUCIONAL

- [Sobre a Lojas Presidente](#)
- [Política de Privacidade](#)
- [Nossas Lojas](#)
- [Atendimento especializado](#)
- [Compre seguro](#)

ATENDIMENTO

- [Central de Atendimento](#)
- [Perguntas Frequentes](#)
- [Como Comprar](#)
- [Formas de Pagamento](#)
- [Trabalhe Conosco](#)

AJUDA

- [Meus Pedidos](#)
- [Troca e Devolução](#)
- [Entregas](#)
- [Contate-nos](#)
- [Parceiros](#)

ENCONTRE-NOS AQUI



Segurança



Formas de Pagamento



Credibilidade



Preços, condições de pagamento e estoque podem ser alterados sem aviso prévio e são válidos somente para a Internet, não valendo necessariamente para a loja física - CNPJ 03.075.486/0017-02 © 2015 Lojas Presidente. Todos os direitos reservados.



Política de Privacidade

Clicando em "Sim" você concorda em armazenar cookies no seu dispositivo para promover marketing e melhorar a experiência em nossa loja. [Política de Privacidade](#)

Customizar configurações

Permitir todos

430_g

Ministério da Economia
Secretaria Especial de Desburocratização, Gestão e Governo Digital
Secretaria de Gestão

Sistema de Cadastramento Unificado de Fornecedores - SICAF

Declaração

Declaramos para os fins previstos na Lei nº 8.666, de 1993, conforme documentação registrada no SICAF, que a situação do fornecedor no momento é a seguinte:

Dados do Fornecedor

CNPJ: 16.961.181/0001-52 DUNS®: 903826904
Razão Social: MB CATARINENSE EIRELI
Nome Fantasia:
Situação do Fornecedor: Credenciado Data de Vencimento do Cadastro: 24/01/2023
Natureza Jurídica: EMPRESA INDIVIDUAL DE RESPONSABILIDADE LIMITADA (DE NATUREZA EMPRESÁRIA)
MEI: Não
Porte da Empresa: Empresa de Pequeno

Ocorrências e Impedimentos

Ocorrência: Nada Consta
Impedimento de Licitar: Nada Consta
Ocorrências Impeditivas indiretas: Nada Consta
Vínculo com "Serviço Público": Nada Consta

Níveis cadastrados:

Documento(s) assinalado(s) com "*" está(ão) com prazo(s) vencido(s).
Fornecedor possui alguma pendência no Nível de Cadastramento indicado. Verifique mais informações sobre pendências nas funcionalidades de consulta.

I - Credenciamento

II - Habilitação Jurídica (Possui Pendência)

III - Regularidade Fiscal e Trabalhista Federal

Receita Federal e PGFN Validade: 23/08/2022
FGTS Validade: 28/07/2022
Trabalhista (<http://www.tst.jus.br/certidao>) Validade: 03/09/2022

IV - Regularidade Fiscal Estadual/Distrital e Municipal (Possui Pendência)

Receita Estadual/Distrital Validade: 21/09/2013 (*)
Receita Municipal Validade: 01/09/2013 (*)

Francieli de Oliveira Mainardi

Emitido em: 19/07/2022 12:57

CPF: 067.175.299-54 Nome: FRANCIELI DE OLIVEIRA MAINARDI

Ass: _____

PROPOSTA DE PREÇOS

						MB CATARINENSE EIRELI CNPJ: 16.961.181/0001-52 I.E.: 256.852.260 Av.Sul Brasil n.1069 s.03 - Centro - Maravilha - SC / (49) 3664-3502 / mbcatarinense@hotmail.com	
O MUNICÍPIO DE MARMELEIRO/PR - PREGÃO ELETRÔNICO Nº 059/2022							
ITEM	DESCRIÇÃO	QTD	UNID	Marca	VALOR UNIT.	TOTAL	
39	TABLET: Tela 10" ou maior, memória RAM 4 GB mínimo, armazenamento interno: 32 GB ou superior, armazenamento externo: 32 GB ou superior, processador: octare ou superior, câmara frontal até 8MPX ou superior, câmara traseira até 8 MPX ou superior, conectividade: wi-fi, 3g, 4g, bluetooth, sistema operacional: proprietário. Conter GPS.	34	UNID	LENOVO/ ZA9L0313BR	R\$ 2.098,00	R\$ 71.332,00	
VALOR TOTAL:						R\$ 71.332,00	
SOMA TOTAL POR ESCRITO: SETENTA E UM MIL TREZENTOS E TRINTA E DOIS REAIS							
Declaro que cumpro e acato todos os dispositivos estabelecidos no edital, formulario, proposta, e anexos. Sem restrições de qualquer natureza, e que entregaremos o produto pelo preço proposto e que atendem integralmente o exigido no descritivo do edital. /Validade da Proposta : 60 DIAS Garantia : Conforme edital. Garantia de 12 meses.							
Declaramos que todos os itens acima cotados possuem garantia conforme solicitado no edital, e que a nossa empresa se responsabiliza em intermediar os processos da garantia entre o Cliente e Fabricante.							

Dados da Licitante

Endereço: AVENIDA SUL BRASIL, 1069 - CENTRO

Município: MARAVILHA

Estado: SANTA CATARINA

CEP: 89874-000

CNPJ: 16.961.181/0001-52

I.E: 256.852.260

Telefone: (49) 3664-3502

FELIPE
MATHEUS
HELPER:08
733957940

Assinado de forma digital por FELIPE MATHEUS HELPER:08733957940
 Dados: 2022.07.22 09:23:05 -03'00'

Felipe Matheus Helfer
 Representante Legal

E-Mail: MBCATARINENSE@HOTMAIL.COM

Banco: SICCOOB

Agência: 3032

Conta: 122.460-3

Representante: Felipe Matheus Helfer

CPF: 087.339.579-40

ID: 5019735

Cargo: Representante Legal

Maravilha - SC, 22 de Julho de 2022.

PROPOSTA DE PREÇOS



MB CATARINENSE EIRELI
 CNPJ: 16.961.181/0001-52 I.E.: 256.852.260
 Av. Sul Brasil n.1069 s.03 - Centro - Maravilha - SC / (49)
 3664-3502 / mbcatarinense@hotmail.com

O MUNICÍPIO DE MARMELEIRO/PR - PREGÃO ELETRÔNICO Nº 059/2022

ITEM	DESCRIÇÃO	QTD	UNID	Marca	VALOR UNIT.	TOTAL
27	<p>Notebook: com no mínimo as especificações abaixo: - Quad core (4 núcleos, 8 threads) - Frequência: 1.00 GHz até 3.60 GHz - Capacidade: 8 GB RAM (4 GB soldada + 4 GB Módulo) - Tipo: DDR4 - Frequência: 2133 MH - Expansível até 20 GB (1 slot com suporte para até 16 GB + 4 GB soldada) - Tamanho: 15.6" com design ultrafino - Painel: TN - Resolução: Full HD (1920 x 1080) - Proporção: 16:9 - Taxa de atualização: 60 Hz - Tempo de resposta: 8 ~ 11ms - Brilho: 220 nits - Taxa de contraste: 400:1 - Espaço de cor (color gamut): 45% NTSC - Intel UHD Graphics G1 com memória compartilhada com a memória RAM. - Suporte às tecnologias OpenGL 4.5, OpenCLTM 2.2 e Microsoft DirectX 12 - Dois alto-falantes estéreo - 256 GB SSD PCIe 3.0 NVMe x4 (M.2 2280) - Webcam com 1280x720 de resolução e Gravação de áudio e vídeo em 720p - Wireless (Wi-Fi): - Compatível com IEEE 802.11 a/b/g/n/ac - Suporte a redes com frequência de 2.4 GHz e 5 GHz - 2x2 MU-MIMO - Bluetooth 4.2 - LAN/Rede com fio: Gigabit Ethernet, Wake-on-LAN ready - Senhas para BIOS e HDD - Trava Kensington - Solução TPM em Firmware (fTPM) - Dimensão: 363.4 x 250.5 x 17.95 mm - Fonte de alimentação: Adaptador AC Bivolt de 3 pinos (45W) com cabo certificação INMETRO - Bateria: Bateria de 4 células (Li-Íon) 48Wh 3220 mAh 15.2 V - Autonomia da bateria de até 8 horas 10 (depende das condições de uso) - Tipo membrana em português do Brasil padrão ABNT 2 - Atalho com função multimídia (Play/pause, parar, voltar, avançar, aumentar volume e diminuir volume) SUGESTÃO: Notebook Acer Aspire 5 Intel Core i5-1035G1, 8GB, 256GB SSD, 15.6" FHD 1920x1080 - A515-55-511Q ou equivalente ou de melhor qualidade.</p>	1	UNID	ACER/ A515-45-R6KH	R\$ 3.950,00	R\$ 3.950,00
35	<p>SMART TV LED: 43" full hd, DTV – Conversor Digital Integrado. Color Master Engine. Resolução: HD (1366 x 768). Formato da tela: 16:9. Wi-Fi integrado. Tipo de tela:LED Entradas: 02 x USB 02 x HDMI Wireless Integrado Potência:20 W (Estéreo) Nivelador Automático de Volume Equalização de Som Ajuste de Temperatura de Cor Tempo de Resposta (ms):9 ms Formato:16:9 Ângulo de Visão:170 graus Sistema de Cores:PAL-M, PAL-N e NTSC Velocidade de Painel:60 Hz Suporte de Parede:200x200 (Vesa) Brilho:305 cd/m ao quadrado Contraste:1.200.000:1 (Dinâmico) Saídas:Áudio RCA Medidas sem Base(AxLxP):56 x 97 x 9.3 cm Peso sem Base(AxLxP):6.6Kg Medidas com Base(AxLxP):60 x 97 x 23 Peso com Base(AxLxP):6.9Kg Conteúdo da Embalagem: 01 x Smart TV 01 x Controle Remoto 01 x Manual de Instruções Garantia:12 meses com a fabricante</p>	9	UNID	HQ/ HQSTV43NY	R\$ 2.190,00	R\$ 19.710,00
40	<p>COMPUTADOR: Processador Intel core 2 duo 2.40 GHz; Gabinete; 4 GB de memória RAM; SSD 240 GB; Teclado, Mouse, Caixa de som.</p>	2	UNID	BLUE MB/ START	R\$ 1.400,00	R\$ 2.800,00
42	<p>NOTEBOOK: 5 A514-53-39KH; Processador Intel Core i3; 10ª geração 1005G1 (1.2 Ghz até 3.4 Ghz); Memória 8GB DDR4 2400Mhz, expansível até 12 GB; SSD 256GB Nvme, tela 15.6" HD (1366 x 768p); WIFI – HDMI – Bluetooth, Webcam; Windows 10 Home.</p>	5	UNID	ACER/ A315-56-39UP	R\$ 3.395,00	R\$ 16.975,00
VALOR TOTAL:						R\$ 43.435,00

SOMA TOTAL POR ESCRITO: QUARENTA E TRÊS MIL QUATROCENTOS E TRINTA E CINCO REAIS

Declaro que cumpro e acato todos os dispositivos estabelecidos no edital, formulario, proposta, e anexos. Sem restrições de qualquer natureza, e que entregaremos o produto pelo preço proposto e que atendem integralmente o exigido no descritivo do edital. /Validade da Proposta : 60 DIAS Garantia : Conforme edital. Garantia de 12 meses.

Declaramos que todos os itens acima cotados possuem garantia conforme solicitado no edital, e que a nossa empresa se responsabiliza em intermediar os processos da garantia entre o Cliente e Fabricante.

Dados da Licitante

Endereço: AVENIDA SUL BRASIL, 1069 - CENTRO

Município: MARAVILHA

Estado: SANTA CATARINA

CEP: 89874-000

CNPJ: 16.961.181/0001-52

I.E: 256.852.260

Telefone: (49) 3664-3502

FELIPE**MATHEUS****HELPER:08733****957940**

Assinado de forma
digital por FELIPE
MATHEUS
HELPER:08733957940
Dados: 2022.07.19
11:24:11 -03'00'

E-Mail: MBCATARINENSE@HOTMAIL.COM

Banco: SICOOB

Agência: 3032

Conta: 122.460-3

Representante: Felipe Matheus Helfer

CPF: 087.339.579-40

ID: 5019735

Cargo: Representante Legal

Maravilha - SC, 19 de Julho de 2022.

Felipe Matheus Helfer
Representante Legal

Nome do Produto	Lenovo Tab P11 Plus
Nome do Modelo	Tab P11 Plus
Part Number	ZA9L0313BR
Configuração	IPS 4GB/64GB/Wi-Fi LTE 4GB/Android™ 11
EAN	0196119633755
UPC	196119633755
Cor	Grafite
Categoria	Tablet
Segmento	
Processador (Resumido)	Octa-Core
Processador (Modelo)	MediaTek® Helio G90T Tab Octa-Core
Processador (p/resumo)	Octa-Core
Processador (Cores / Threads)	Octa-core: 2x A76 + 6x A55
Processador (Cache)	-
Processador (Clock)	A76 2.05 GHz e A55 2.0 GHz
Mais informações sobre Processador	-
Memória RAM	4GB
Detalhe memória RAM	4GB LPDDR4x
Máxima expansão da memória	-
Armazenamento	64GB UFS 2.1
Armazenamento p/ resumo	64GB
Chipset	Plataform MediaTek SoC
Placa de vídeo	Integrada ARM Mali-G76 MC4 GPU
Placa de vídeo (p/ resumo)	
Sistema Operacional (Pré-Instalado)	Android™ 11
Sistema Operacional (p/ resumo)	Android
Tela	11" IPS 70% NTSC
Resolução de Tela	2K (2000 x 1200)
Resolução de Tela (p/ resumo)	11" IPS 2K
Formato de Tela	15:09
Tipo de Tela	Multitouch
Brdho da Tela	400 nits
Taxa de atualização da Tela (Refresh Rate)	60 Hz
Wireless	Wi-Fi 802.11 ac
Wireless (p/ resumo)	Wi-Fi+LTE
Drive Óptico (leitor DVD)	-
Camera	Frontal: 8MP com desbloqueio facial Traseira: 13MP com foco automático
Microfone	Dual Array com reconhecimento de voz
Bluetooth	Bluetooth® 5.1
Sintonizador de TV	-
Audio (alto falantes)	4 saídas de som com certificação Dolby Atmos™ (4x1W)
Audio (porta combo para headset/headphone)	-
USB (3.2) Gen 1	-
USB (2.0)	1 USB-C (Full)
USB tipo C (3.2) Gen 1	-
Leitor de Cartões	MicroSD
HDMI 2.0	-
Mini DisplayPort™ (1.4)	-
VGA	-
RJ-45	-
Lan / Rede	-
Kensington Lock	-
Leitor de impressão digital	-
Touchpad	-
Teclado Padrão Brasileiro	-
Teclado backlit LED	-
Teclado numérico	-
Bateria	7700mAh
Adaptador AC	20W USB-C
Dimensões produto aprox. Largura	163 mm
Dimensões produto aprox. Profundidade	7.5 mm
Dimensões produto aprox. Altura	258.4 mm
Peso produto aprox.	490g
Dimensões embalagem aprox. Largura	187 mm
Dimensões embalagem aprox. Profundidade	47 mm
Dimensões embalagem aprox. Altura	334 mm
Peso embalagem aprox.	1.19Kg
Conteúdo da Embalagem	1x Tablet Lenovo Tab P11 Plus, 1x capa protetora, 1x cabo de sincronização, 1x carregador, 1x ferramenta de remoção e manual
PPB	Processo MCT/Data: 01200.001527/2013-91 16/04/2013
Código CEST	Portaria MCT/MDIC/MF: 957, de 20/09/2013 DOU 24/09/2013
CLASSIFICAÇÃO FISCAL	21.028.00 8471.30.12

Softwares (pré instalados)	Netflix, Office, Google Photos, Google Play Google, Google Chrome, Dolby Atmos Google Entertainment Space Kids Space, Amazon Music
Título / Descrição (Até 60 caracteres-Mall)	Tablet Lenovo Tab P11 Plus Octa-Core 4GB 64GB Wi-Fi+LTE Android
Título / Descrição (Até 100 caracteres)	Tablet Lenovo Tab P11 Plus Octa-Core 4GB 64GB Wi-Fi+LTE Android™ 11 11" IPS 2K ZA9L0313BR
Título / Descrição resumida (Até 150 caracteres)	Tablet Lenovo Tab P11 Plus Octa-Core 4GB 64GB Wi-Fi+LTE Android™ 11 11" IPS 2K ZA9L0313BR Grafite
Texto descritivo (Até 2000 caracteres)	<p>Tablet Lenovo Tab P11 Plus Octa-Core 4GB 64GB Wi-Fi LTE Android 11" IPS 2K com capa protetora</p> <p>Ideal para tarefas do dia a dia ao entretenimento com qualidade de imagem e som</p> <ul style="list-style-type: none"> . Design premium em alumínio . Imagem impressionante: Tela 11" multitouch IPS com experiência superior de streaming de 2K e brilho de 400nits. Possui certificação TÜV Rheinland Low Blue Light que reduz o impacto da luz da tela prejudicial aos olhos. . Login facial: Acesso rápido e seguro com reconhecimento da face . Qualidade de câmera: frontal 8MP e traseira 13MP com foco automático . Imersão sonora: 4 saídas de som com certificação Dolby Atmos™. Possui smart áudio - Som estéreo garantido em qualquer modo de uso . Maior tempo de uso: bateria de longa duração, suporta até 15h* com um único carregamento da bateria: Reprodução de vídeo até 12h, navegação na web até 12h, reprodução de música até 15h . Acesso aos principais aplicativos via Google Play com opção de entretenimento para as crianças com aplicativos de educação e jogos no Google Kids Space . Fácil conexão via bluetooth ou porta USC-C de periféricos como mouse, teclado, pen drive e transferência de dados . Capa protetora acompanha o tablet: Possui dobra e fechamento magnético que garantem a proteção do tablet <p>*MobileMark 2018. Todas as afirmações relativas à duração da bateria são aproximadas. O desempenho real da bateria varia e depende de vários fatores, incluindo a configuração e a utilização do produto, o software, as condições de funcionamento, a funcionalidade sem fios, as definições de gestão de energia e a luminosidade da tela, entre outros fatores. A capacidade máxima da bateria diminuirá naturalmente com o tempo e a utilização.</p>
Quantidade de produtos por pallet	300

Tab P11 Plus

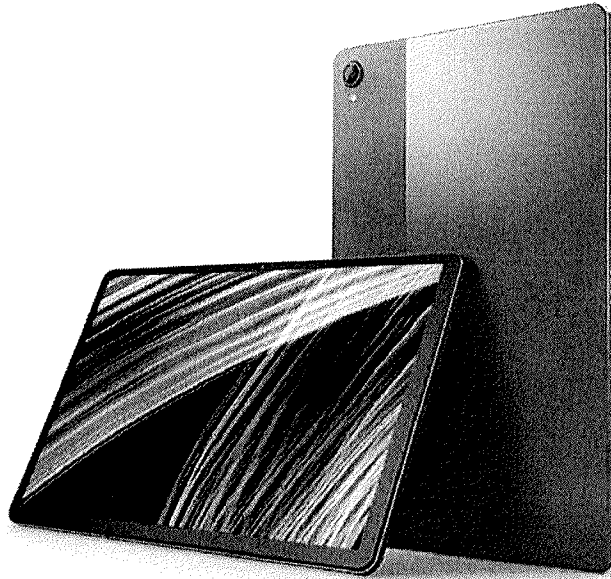

Tablet Lenovo P11 Plus

A partir de: R\$ 1.889,99

[VER OS MODELOS](#)

FRETE GRÁTIS EM TODOS OS PEDIDOS + PAGUE EM ATÉ 12X SEM JUROS EM TODOS OS MODELOS!

Aproveite e **GANHE 10% OFF** pagando com **À VISTA**



Modelos [Clique aqui para ver todos os modelos »](#)



COM CAPA PROTETORA

Tablet Lenovo Tab P11 Plus 4G

Cod. Produto: ZA9L0313BR



Tab P11 Plus

R\$ 1.889,99

à vista ou **R\$2.099,99** em
até **12x de R\$175,00** sem juros »

Em estoque! Frete Grátis 🚚

Consulte o prazo de entrega »

Adicionar ao carrinho

 Compare**Processador**

MediaTek Helio G90T (8C, 2x A76 @2.05GHz + 6x A55 @2.0GHz)

Sistema Operacional

Android 11

Tela

11" 2K (2000x1200) IPS TDDI 400nits, Touch

Memória

4GB Soldered LPDDR4

Armazenamento

64GB

Garantia

1 ano de garantia

Alto falante

4 Alto-falantes Estéreo, 1W x4, Optimizado com Dolby Atmos

Placa de Vídeo

ARM Mali-G76 MC4

Bateria

7500 mAh

Bluetooth

Bluetooth 5.1

Conectividade

11a/b/g/n/ac, 1x1 + 4G



Características

+

Avaliações

+



Especif. Técnicas

+

Tab P11 Plus

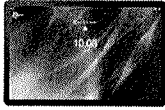

Tablet Lenovo P11 Plus

★★★★★ 4.6 (277)

A partir de:

R\$ 1.709,99

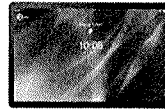

Tablet Lenovo Tab P11 Plus com Mochila

★★★★★ 4.5 (86)

A partir de:

R\$ 1.710,89

FORMAS DE PAGAMENTO

Pague em até 12x



[Ver Garantia & Informações](#)

Marcas comerciais: Ultrabook, Celeron, Celeron Inside, Core Inside, Intel, o logotipo Intel, Intel Atom, Intel Atom Inside, Intel Core, Intel Inside, o logotipo Intel Inside, Intel vPro, Itanium, Itanium Inside, Pentium, Pentium Inside, vPro Inside, Xeon, Xeon Phi e Xeon Inside são marcas registradas da Intel Corporation ou de suas subsidiárias nos EUA e/ou em outros países. Mais informações sobre a classificação dos processadores Intel estão disponíveis no site www.intel.com/portugues/go/rating.

JUNTE-SE A LENOVO

SELECCIONE O PAÍS

- SOBRE A LENOVO
- SUPORTE E GARANTIA
- PRODUTOS
- RECURSOS
- PME

© 2022 Lenovo. Todos os direitos reservados.

[Imprimir página](#) [Privacidade](#) [Ferramenta de Consentimento sobre Cookies](#) [Mapa do Site](#) [Termos de Uso](#) [Lenovo Tecnologia Brasil Ltda / CNPJ: 07.275.920/0001-61 / Est Municipal José Costa de Mesquita, 200 - Mod 11 - Bairro: Chácara Alvorada / Indaiatuba / SP CEP: 13337-200](#)



Smart TV LED 43" HQ HQSTV43NY Ultra HD 4K Netflix Youtube 2 HDMI 2 USB Wi-Fi

439^{of}

Smart Tv Led 43 HQ HQSTV43NY 4k Ultra HD Conversor Digital 2 Hdmi 2 Usb Wi-FIA . Smart TV HQ HQSTV43NY oferece imagens 4K, com resolução Ultra HD e cores de tirar o fôlego.

A Smart HQ possui as principais tecnologias da atualidade como Wi-Fi integrado, entrada HDMI e conexões USB.

Conta com recursos modernos, que proporcionam conforto e bons momentos de entretenimento para quem está assistindo.

Ela é a escolha perfeita para transformar sua casa em um verdadeira sala de cinema. Tudo que você sempre quis em uma TV.

Os aplicativos mais desejados já vão instalados, como Netflix, Globoplay e Youtube, mas você pode baixar diversos outros pela loja. Recepção digital: Receptor de sinal de Tv digital já integrado

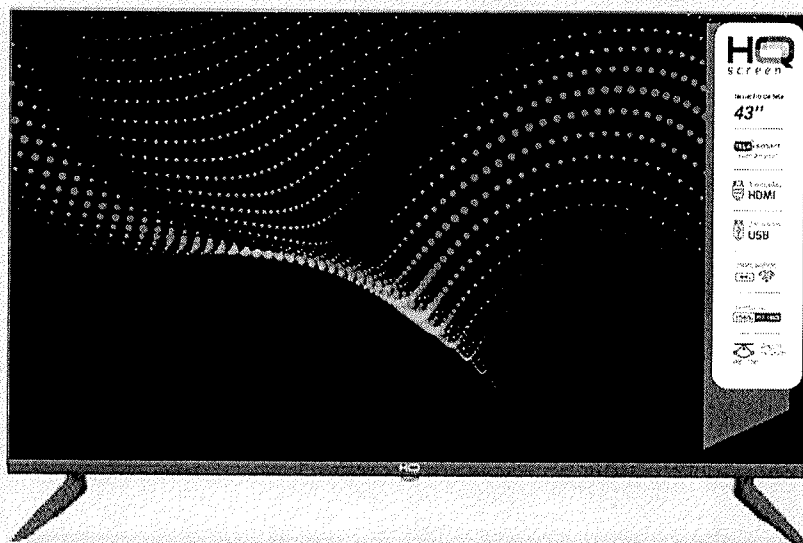
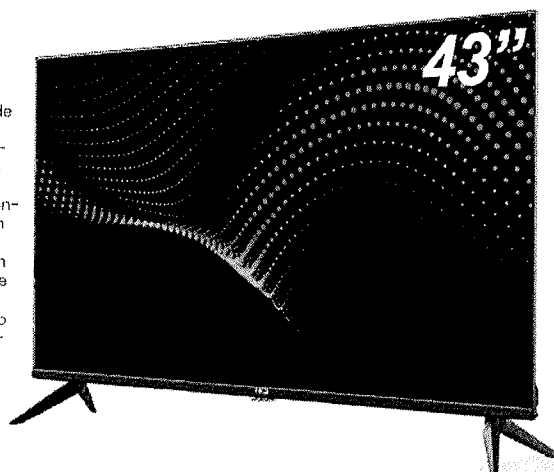

Especificações Técnicas

Características:

Resolução:

4K Ultra HD (3848x2160)
Tempo de resposta: 6,5 ms
Brilho: 280 cd/m
Taxa de Contraste: 4.000.000:1
Frequência da Tela: 60Hz
Potência do Alto-Falante: 20W (10Wrms x 2)
Formato Tela: 16:9
Sistema de cores: Pal-M, Pal-N, Ntsc
Furação Vesa

Conexões:

Wi-Fi
3 entrada Hdmi,
2 entrada USB
Entrada RF para Tv aberta Digital e Tv à cabo
RJ45
Av In
VGA Video
Componente: (Y,Pb, Pr) + AudioVga Disponível apenas para transmissões em Isdb-T (Tv Digital)

Smart TV LED 32" HD HQ HQSTV32NP Netflix Youtube 2 HDMI 2 USB Wi-Fi

440g

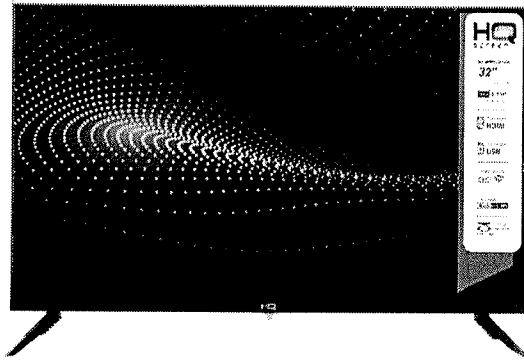

A Smart TV HQ HQSTV32NP oferece imagens em alta definição, com resolução HD e cores de tirar o fôlego. Conforto e bons momentos de entretenimento para quem está assistindo. Possui design moderno, imagem em HD, conexões HDMI e USB, conversor digital integrado e Wi-Fi. Ela é a escolha perfeita para transformar sua casa em uma verdadeira sala de cinema. Tudo que você sempre quis em uma TV. Funcionalidade Smart: (apps): Netflix e Youtube. Androide 11.0

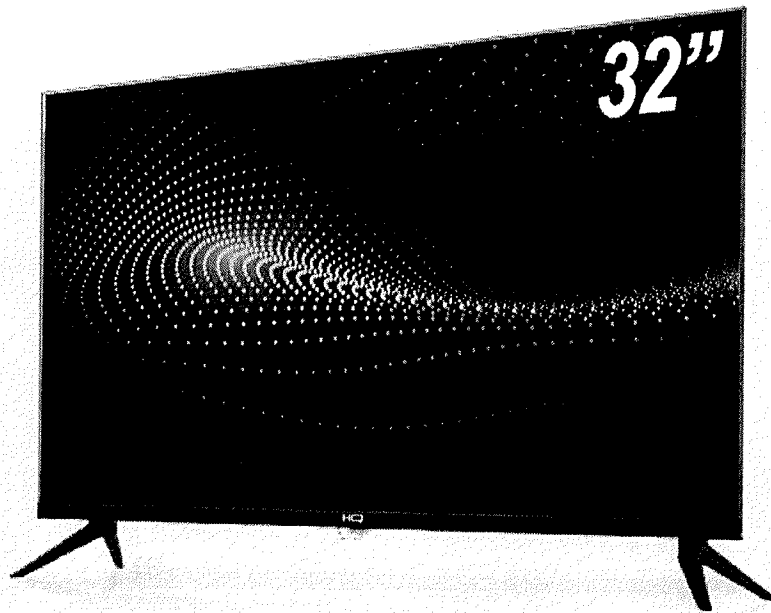

Especificações Técnicas

Características

Resolução: HD 1366 x 768
Tempo de resposta: 5,0 ms
Ângulo de Visão: 178 (H) x 178 (V)
Brilho: 500 cd/m²Taxa de Contraste: 50.000:1
Frequência da Tela: 60Hz
Potência do Alto-Falante: 10W (5Wrms x 2)
Formato Tela: 16:9
Sistema de cores: Pal-M, Pal-N, Ntsc
Furação Vesa

Conexões:

Wi-Fi
3 entrada Hdmi
2 entrada USB
Entrada RF para Tv aberta Digital e Tv à cabo
RJ45
Av In
VGA
Video
Componente: (y,Pb, Pr) + AudioVga
Saída para fone de ouvido

Disponível apenas para transmissões em
Isdb-T (Tv Digital)

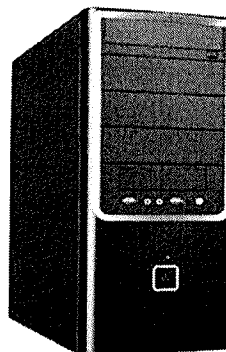
MB CATARINENSE MB CATARINENSE MB CATARINENSE**MICROCOMPUTADOR –BLUEMB START***(Imagem meramente ilustrativa)***CONFIGURAÇÃO:**

<u>PROCESSADOR:</u> Processador Core 2 Duo E8400 3.0ghz Cache 6m Fsb 1333 Lga775	<u>GABINETE:</u> Gabinete ATX 200r 1b Mt-23v2bk Preto C3tech
<u>PLACA MÃE:</u> Placa Mãe Goline GL-G41-Ma LGA 775 DDR3	
<u>MEMÓRIA RAM:</u> Memoria Ram Macrovip DDR3 4GB 1333MHZ MV13N9/4	<u>CAIXA DE SOM:</u> CAIXA DE SOM 6W TAICON TA-S370
<u>ARMAZENAMENTO:</u> SSD S3+ S3SSDC240 240GB 2.5"	<u>TECLADO E MOUSE:</u> MOUSE MULTILASER MO300 TECLADO VINIK DYNAMIC
<u>FONTE:</u> FONTE 200 c3tech 200w	
	<u>OUTROS:</u> Cabo de força imp NBR
	GARANTIA 12 MESES.

MB CATARINENSE LTDA ME

Avenida Sul Brasil 1069 – Sala 03 – Centro – Maravilha – SC. (49) 3664-3502

mbcatarinense@hotmail.com

4428

acer



Aspire 5

A515-45-R6KH

Acer Aspire 5

- Processador AMD Ryzen™ R3 5300U – Quad Core
- Sistema Operacional Windows 11
- Tela 15.6" com resolução Full HD
- Design Premium com tampa em metal
- 256 GB de armazenamento SSD NVMe x4
- Habilitado para upgrade



Aluminum Top Cover



Precision Touchpad



Wi-Fi 6
Wireless
Connection



Power-Off
USB Charging

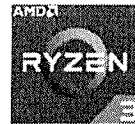

Reversible
type-C connector

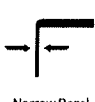

Narrow Bezel



TrueHarmony™

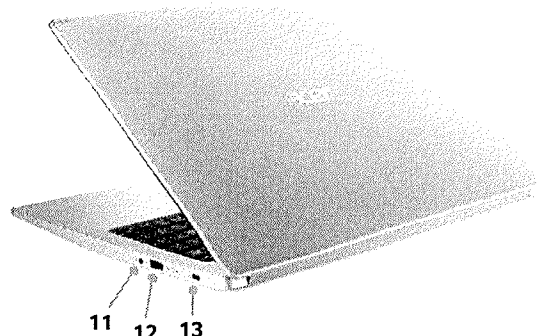
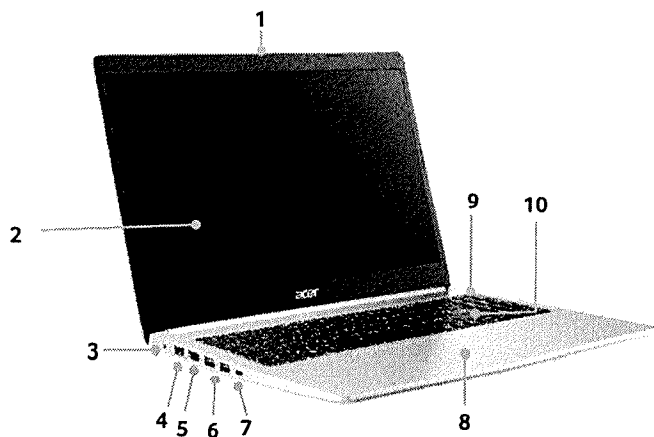

Vistas do Produto	1. Webcam 2. Tela de 15,6" 3. Entrada para fonte de alimentação 4. Porta RJ-45	5. Porta HDMI®2.0 6. 2x Portas USB 3.2 Gen 1 (5Gbps) 7. Porta USB Type-C® 3.1 (5 Gbps)	8. Touchpad 9. Botão liga/desliga 10. Teclado	11. Entrada padrão combo para alto falante e microfone 12. Ports USB 2.0 13. Trava Kensington
Sistema Operacional ^{1,2}	Windows 11 Home 64-bits			
CPU	AMD Ryzen™ 3-5300U Quad core (8 threads) Frequência: 2,6 GHz até 3,8 GHz 4 MB Cache			
Memória ^{1,4,5}	8 GB RAM DDR4 (4 GB Soldada + 4 GB Módulo) DDR4-3200MHz Expansível até 20 GB			
Tela	15,6" LED com design ultrafino Painel: IPS Resolução: Full HD (1920x1080) Proporção 16:9 Taxa de Atualização: 60 Hz Tempo de resposta: 25" 27 ms Brilho: 250 nits Taxa de contraste: 800:1 Color gamut (NTSC): 45% Tecnologia Anti-reflexo Acer ComfyView™			
Gráfico	AMD Radeon™ Graphics com memória compartilhada com a memória RAM Para maiores informações consultar o fabricante			
Áudio	Dois alto-falantes estéreo • Tecnologia Acer TrueHarmony Gen 2 Microfone duplo • Tecnologia Acer Purified Voice • Compatível com Cortana com voz			
Armazenamento	256 GB SSD PCIe 3.0 x4 NVMe (M.2 2280)			
Upgrade	Este modelo possui capacidade para a instalação e/ou melhorias de SSD e HDD: • Slot ocupado M.2 2280, compatível com unidades SSD PCIe 3.0 NVMe x2/x4 de até 512GB (Não acompanha o produto). • Slot livre SATA 3, compatível com HDD ou SSD SATA 3 2.5" de até 2TB (Não acompanha o produto) Para maiores informações ligar para o número 0800-762-2237			
Webcam ⁶	Webcam HD com 1280 x 720 de resolução e Gravação de áudio e vídeo em 720p			
Wireless e Rede ⁷	Wireless (Wi-Fi): • Compatível com IEEE 802.11a/b/g/n/ac/rt2+ax wireless LAN • Suporte a redes com frequência de 2,4 GHz e 5 GHz • Suporte ao Wi-Fi 6 • Com tecnologia MU-MIMO 2x2 • Bluetooth® 5.1 LAN/Rede com fio: • Gigabit Ethernet, Wake on LAN Ready			
Segurança ⁸	Senhas para BIOS, HDD e Trava Kensington			
Dimensão e Peso ^{9,10}	Sem Caixa: • 363,4 (L) x 250,5 (P) x 17,95 (A) mm • 1,27 kg		Com caixa: • 498 (L) x 310 (P) x 65 (A) mm • 2,72 kg	
Alimentação e bateria ^{11,12}	Fonte de alimentação: • Adaptador AC Bivolt de 3 pinos (45W) com cabo certificação INMETRO Bateria: • Bateria de 3 células (Li-Ion) 48Wh Autonomia da bateria de até 12 horas ¹⁰ (depende das condições de uso)			
Teclado e Touchpad ¹³	Teclado: • Teclado numérico independente • Tipo membrana em português do Brasil padrão ABNT 2 • Atalho com função multimídia (Play/pause, parar, voltar, avançar, aumentar volume e diminuir volume) Touchpad: • Multi-gestual com dois botões • Certificação Microsoft Precision Touchpad • Windows Hello Certification			
Produto	Este produto não possui leitor de CD/DVD A CPU e GPU são soldadas na máquina			
Conteúdo do embalagem	Notebook Acer Aspire 5 Fonte carregadora do notebook Manual em português Termo de garantia			
Aplicativos ¹⁴	Acer Care Center	Quick Access	Acer Product Registration	
Garantia	1 Ano limitada			
Cor	Prata			
P/N	NX.AYDAL.005			
NCM	84713019			
UPC	195133139960			
EAN	4710886825388			

1. As especificações variam dependendo do modelo.
2. O software de 64 bits é necessário para aproveitar as vantagens do processamento de 64 bits.
3. A memória do sistema compartilhada pode ser alocada para suportar gráficos, dependendo do tamanho da memória do sistema e outros fatores. A memória real do sistema disponível para o sistema operacional será reduzida por qualquer memória usada pela solução gráfica e pelos recursos exigidos pelo ambiente operacional.
4. A velocidade da memória pode variar, dependendo da CPU, chipset ou memória instalada.
5. É necessário um sistema operacional de 64 bits para aproveitar o desempenho final de 4 GB ou mais de memória.
6. Todas as marcas e nomes de produtos mencionados aqui incluem marcas registradas de suas respectivas empresas e são usados exclusivamente para descrever ou identificar os produtos.
7. 1 GB é 1 bilhão de bytes, 1 TB é 1000 GB. A capacidade formatada real é menor e pode variar dependendo dos materiais pré-carregados e do ambiente operacional. O Acer Recovery Management usa uma parte da capacidade do disco rígido declarado como espaço de backup dedicado.
8. Pequenas variações nas dimensões do sistema são possíveis devido ao processo de fabricação.
9. O peso pode variar dependendo da configuração do produto, componentes do fornecedor, variabilidade de fabricação e opções selecionadas.
10. A vida útil da bateria listada é baseada no teste do modo de produtividade MobileMark 2014® com wireless ativado. Os detalhes dos testes MobileMark 2014® estão disponíveis em www.bapco.com. A avaliação da vida útil da bateria é apenas para fins de comparação. A vida útil real da bateria varia de acordo com o modelo, configuração, aplicativo, configurações de gerenciamento de energia, condições operacionais e recursos usados. A capacidade máxima da bateria diminui com o tempo e uso.
11. O software incluído pode variar dependendo da configuração do hardware, sistema operacional e disponibilidade regional.

- Home
- Quem somos
- Nossa LOJA
- Qual a melhor marca de notebook?
- Acer notebook é bom?
- Alienware notebook é bom?
- Apple notebook é bom?
- ASUS notebook é bom?
- Avell notebook é bom?
- Dell notebook é bom?
- HP notebook é bom?
- Lenovo notebook é bom?
- Positivo notebook é bom?
- VAIO notebook é bom?
- Guia de compras
- Guia de compras de notebooks
- Guia de lojas
- Qual notebook é melhor?
- Ofertas (filtros avançados)



SIGA:



NOTEBOOK / OFERTA



PESQUISAR NO SITE

Q Pesquisar ...

Pesquisar

MONITOR NOTEBOOKS
Dezenas de filtros com busca avançada

GRUPOS DO WhatsApp >

CANAL DO Telegram >

ACESSÓRIOS >

DESCONTOS >

Acer Aspire 3 A315-56-39UP

Core i3 10ª ger. | RAM 8 GB | SSD 256 GB

| Tela 15,6" HD TN | Windows 11 Home

Por R\$ 2.814 c/ CUPOM

POR ANALISTA QNC · PUBLISHED FEVEREIRO 10, 2022 · UPDATED FEVEREIRO 21, 2022

O Acer Aspire 3 A315-56-39UP é uma excelente opção de notebook intermediário com sistema operacional Windows 11 Home para uso no dia a dia e home office. Ele chega equipado com o processador Intel Core i3-1005G1 de décima geração, 8 GB de memória RAM DDR4 e

Canal do telegram >

Grupos do WhatsApp >



PRODUTOS MAIS VENDIDOS
 Os queridinhos dos clientes
 com Frete Grátis mais
 10% OFF com cupom:

QNC10HP



hp | **AMD** | AMD Ryzen® 5
 ProBook HP x360 455 GB

armazenamento em SSD de 256 GB. A placa de vídeo integrada é a Intel UHD Graphics G1.



~~de R\$ 2.834~~
 por **R\$ 2.814** à vista

Utilizando o cupom **20QUALNOTEBOOK**

[Ir para loja Magazine](#)

A tela do Acer Aspire 3 A315-56-39UP é de 15,6" polegadas com resolução HD (1366 x 768 px) em painel do tipo TN (*Twisted Nematic* – que distorce as cores) e com brilho de 220 nits e taxa de contraste de 400:1. O modelo ainda possui todo o corpo construído em plástico na cor cinza escuro e seu peso fica na casa dos 1,90 kg. Em resumo, trata-se de um aparelho bonito e discreto. Seu teclado é com layout ABNT2 e numérico dedicado.

“ É o equipamento certo para atividades profissionais básicas e também estudos e lazer. Tudo será realizado com boa performance e sem travamentos em edições de textos e planilhas complexas, navegar na internet com várias abas abertas, aulas online, pacote Office (Word, Excel, PowerPoint), redes sociais e muito mais. [Saiba mais](#)”

Ficha técnica completa Acer Aspire 3 A315-56-39UP

[Página do Facebook](#)

[Siga-nos no Instagram](#)

[Canal do Telegram](#)

[Grupos do WhatsApp](#)

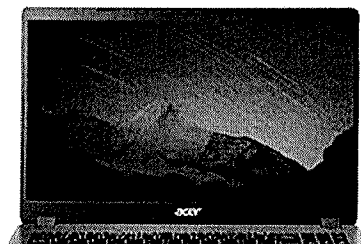



CÓDIGO DE BARRAS	4710886828631
COR / ACABAMENTO	Cinza escuro / Plástico
PROCESSADOR	Intel Core i3 1005G1 (10ª geração) – 4 MB de cache 2 núcleos e 4 threads – de 1.2 GHz até 3.4 GHz
PLACA DE VÍDEO	Intel UHD Graphics G1 (32 EUs) GPU do tipo integrada (<i>memória compartilhada</i>)
SISTEMA OPERACIONAL	Windows 11 Home
MEMÓRIA RAM	8 GB DDR4 2666 MHz – Expansível até 20 GB RAM soldada: 4 GB Slot 1: 4 GB Slot 2: Não possui
ENTRADA SATA	Não existe confirmação sobre slot SATA para HD/SSD de 2,5" pol.
ENTRADA M.2	Armazenamento SSD de 256 GB NVMe Gen3 x4 Protocolos compatíveis: NVMe Gen3 x2 NVMe Gen3 x4
TELA / PAINEL	LED 15,6" polegadas – Painel antirreflexo tipo TN Resolução HD (1366 x 768 px) – 60 Hz Brilho 230 nits Contraste 400:1
TECLADO	Chiclet (membrana) – Layout ABNT2 com numérico dedicado Não é retroiluminado
CÂMERA / ÁUDIO	Webcam resolução VGA (640 x 480) / 2 alto-falantes
PORTAS (I/O)	2x USB 2.0 1x USB 3.1 1x HDMI 1x combo de áudio (fone) Não possui drive de CD/DVD 1x trava de segurança
REDE COM CABO (LAN)	Padrão Gigabit 10/100/1000
CONECTIVIDADE SEM FIO	Rede wireless Wi-Fi 802.11ac / Bluetooth versão 4.2
ENERGIA	Bateria de 2 célula(s) - Watts
DIMENSÕES / PESO	Espessura: 2,0 cm / Largura: 36,3 cm / Profundidade: 24,7 cm / Peso: 1,90 kg

[Ir para loja Magazine](#)

Recomendações de uso do notebook

Abaixo apresentamos **recomendações de uso** para este equipamento. Itens como memória RAM e SSD muitas vezes podem ser substituídos e/ou melhorados, já itens como processador, placa de vídeo, tela e teclado dificilmente podem ser trocados.

ESTUDOS / ESCRITÓRIO Word, Excel, Power Point, PDF etc.

EXCELENTE

Processador indicado para **estudos e atividades de nível alto**. A memória RAM é adequada, padrão do mercado. O SSD deixa o notebook mais rápido para ligar e abrir programas.

INTERNET Navegação em Google Chrome, Firefox, Edge etc.

EXCELENTE

A memória RAM de 8 GB é ideal para navegar com **dezenas de abas abertas**. O processador vai dar conta do recado.

VÍDEOS, FILMES E SÉRIES YouTube, Netflix, videoaulas, streaming em geral

REGULAR

Esta configuração **vai rodar vídeos bem**. Seria melhor uma tela com resolução Full HD. O painel poderia ser IPS (ou similar) para melhor qualidade de imagem.

FOTOGRAFIA / DESIGN Photoshop, Illustrator, Corel Draw etc.

REGULAR

A resolução HD fica abaixo do recomendado. O painel tem **visíveis cores** e não é ideal para uso profissional. A fidelidade de cores não é informada, por isso a nota é mais baixa.

EDIÇÃO DE VÍDEOS Premiere, Vegas, After Effects etc.

BÁSICO

Placa de vídeo de nível baixo (GPU integrada). **edições bem simples, sem exageros**. A tela tem resolução HD simples. O painel IPS seria melhor.

ARQUITETURA / ENGENHARIA AutoCAD, Revit, SolidWorks, 3ds Max etc.

BÁSICO

Deve abrir softwares 3D, porém com **desempenho ruim**. É recomendável investir em um notebook com placa de vídeo mais potente. O processador é mediano. A resolução de tela poderia ser melhor.

PROGRAMAÇÃO HTML/CSS, Javascript, PHP, Python etc.

MUITO BOM

Vai servir bem tanto para estudos quanto para **atividades profissionais**. A memória RAM é ideal, mas poderia ser ainda maior. Possui teclado numérico, que facilita algumas atividades.

JOGOS INTERMEDIÁRIOS The Sims 4, League of Legends, CS:GO etc.

REGULAR

A placa de vídeo integrada é de nível baixo, vai **'quebrar um galho'** em jogos leves, mas a performance não é das melhores. A memória RAM fica na média do mercado.

JOGOS PESADOS COD Warzone, Tomb Raider, Red Dead Redemption etc.

RUIM

Para jogos pesados é necessário investir em um notebook com placa de vídeo potente. A tela tem taxa de atualização padrão de 60 Hz.

Notebook da Acer é bom? Quais modelos existem?

A Acer, fabricante de Taiwan, é uma das maiores marcas de notebooks do mundo. No Brasil existem diversas linhas de produtos dos mais variados tipos, para todos os públicos. Conheça as mais atuais:

- **Acer Chromebook**: Pequenos e básicos para estudos;
- **Acer Aspire 3**: Básicos e/ou i3 para uso em casa e escritório; [Se inscreva no YouTube](#)
- **Acer Aspire 5**: Intermediários e/ou i5 para uso em casa e escritório; [Página do Facebook](#)
- **Acer Spin 3 e Spin 5**: Conversíveis (tela dobrável); [Siga nossa Instagram](#)
- **Acer Swift 3 e Swift 5**: Premium e/ou i5 para uso em casa e escritório; [Canal no Telegram](#)
- **Acer Aspire Nitro 5**: Notebooks GAMER para jogos e uso profissional; [Grupos do WhatsApp](#)
- **Acer Predator Helios 300**: Notebooks GAMER de nível mais avançado, para os mais exigentes. [+](#)



VER NOTEBOOKS ACER

Conheça notebooks da mesma família

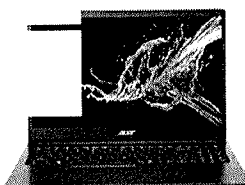

Acer Aspire 3 A315-34-C9WH

Preto / Plástico

Celeron N4020
UHD Graphics 600
RAM 4 GB *Sem HD* SSD 128 GB
LED 15,6" pol. HD TN

R\$ 1.999

em 1x no cartão
ou até 8x de R\$ 287

Se inscreva no YouTube



Página do Facebook



1826722 vs 17.09

Siga nossa Instagram



Canal do Telegram



Grupos do WhatsApp

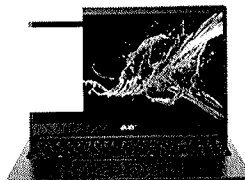

Acer Aspire 3 A315-34-C2BV

Preto / Plástico
+ Office 365 (1 ano), OneCloud (1 ano)

Celeron N4020
UHD Graphics 600
RAM 4 GB Sem HD SSD 128 GB
LED 15,6" pol. HD TN

R\$ 2.097

à vista

ou até 10x de R\$ 233

18/07/2022 às 13:44

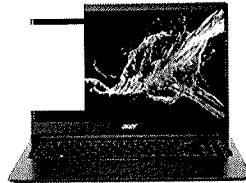

Acer Aspire 3 A315-34-C6ZS

Preto / Plástico

Celeron N4000
UHD Graphics 600
RAM 4 GB HD 1 TB Sem SSD
LED 15,6" pol. HD TN

Se inscreva no YouTube



Página do Facebook



Siga nosso Instagram



Canal de Telegram



Grupos do WhatsApp



R\$ 2.199

à vista

ou até 10x de R\$ 219





Acer Aspire 3 A315-56-356Y Cinza escuro / Plástico

Core i3 1005G1 (10ª ger.)
UHD Graphics G1 (32 EUs)
RAM 4 GB *Sem HD* SSD 256 GB
LED 15,6" pol. Full HD TN

R\$ 2.464

em 1x no cartão
ou até 8x de R\$ 331

18/07/2022 14:48

[Ver todos os modelos](#)

DEIXE UM COMENTÁRIO

Comentário *

Publicar comentário

Se inscreva no YouTube



Página no Facebook



Siga nossa Instagram



Nome *

E-mail *

Canal do Telegram



Site

Grupos do WhatsApp



Como comprar NOTEBOOK BARATO 2022 no Brasil? ...



POSTS RECENTES

VAIO FE15 VJFE53F11X-B0511H

VAIO FE15 VJFE53F11X-B0211H

COMENTÁRIOS

Redatoper QNC em Lenovo Legion 5i 82MH0000BR

victor hugo em Lenovo Legion 5i 82MH0000BR

NOTEBOOKS PARA JOGOS



Outlet Notebook Avell com desconto especial no Saldão da série LIV e MUV 2022 (Por pouco tempo)



Samsung Odyssey NP850XBD-XG1BR Core i5-9300H | GTX 1650 | Full HD PLS | em

Se inscreva no YouTube

Cópia do Facebook

Siga-nos no Instagram

Canal do Telegram

Grupos no WhatsApp

Se inscreva no canal no YouTube



TRIBUNAL DE CONTAS DA UNIÃO**Consulta Consolidada de Pessoa Jurídica**

Este relatório tem por objetivo apresentar os resultados consolidados de consultas eletrônicas realizadas diretamente nos bancos de dados dos respectivos cadastros. A responsabilidade pela veracidade do resultado da consulta é do Órgão gestor de cada cadastro consultado. A informação relativa à razão social da Pessoa Jurídica é extraída do Cadastro Nacional da Pessoa Jurídica, mantido pela Receita Federal do Brasil.

Consulta realizada em: 19/07/2022 11:25:16

Informações da Pessoa Jurídica:

Razão Social: **MB CATARINENSE EIRELI**
CNPJ: **16.961.181/0001-52**

Resultados da Consulta Eletrônica:

Órgão Gestor: **TCU**
Cadastro: **Licitantes Inidôneos**
Resultado da consulta: **Nada Consta**

Para acessar a certidão original no portal do órgão gestor, clique [AQUI](#).

Órgão Gestor: **CNJ**
Cadastro: **CNIA - Cadastro Nacional de Condenações Cíveis por Ato de Improbidade Administrativa e Inelegibilidade**
Resultado da consulta: **Nada Consta**

Para acessar a certidão original no portal do órgão gestor, clique [AQUI](#).

Órgão Gestor: **Portal da Transparência**
Cadastro: **Cadastro Nacional de Empresas Inidôneas e Suspensas**
Resultado da consulta: **Nada Consta**

Para acessar a certidão original no portal do órgão gestor, clique [AQUI](#).

Órgão Gestor: **Portal da Transparência**
Cadastro: **CNEP - Cadastro Nacional de Empresas Punidas**
Resultado da consulta: **Nada Consta**

Para acessar a certidão original no portal do órgão gestor, clique [AQUI](#).

Obs: A consulta consolidada de pessoa jurídica visa atender aos princípios de simplificação e

racionalização de serviços públicos digitais. Fundamento legal: Lei nº 12.965, de 23 de abril de 2014, Lei nº 13.460, de 26 de junho de 2017, Lei nº 13.726, de 8 de outubro de 2018, Decreto nº 8.638 de 15, de janeiro de 2016.

**ATO DE ALTERAÇÃO Nº 1 DA MB CATARINENSE EIRELI****CNPJ nº 16.961.181/0001-52**

FELIPE MATHEUS HELFER nacionalidade BRASILEIRA, nascido em 13/01/1992, SOLTEIRO, EMPRESARIO, CPF nº 087.339.579-40, CARTEIRA DE IDENTIDADE nº 5019735, órgão expedidor SESP - SC, residente e domiciliado(a) no(a) AV SUL BRASIL, 1069, CENTRO, MARAVILHA, SC, CEP 89874000, BRASIL, representado neste ato por seu PROCURADOR CELSO CAMILO BROETTO, nacionalidade BRASILEIRA, nascido em 27/02/1970, CASADO em COMUNHÃO PARCIAL DE BENS, CONTADOR, CPF nº 642.616.469-00, CARTEIRA DE IDENTIDADE nº 2431903, Órgão Expedidor SSP - SC, endereço: AVENIDA ANITA GARIBALDI, 340, CENTRO, MARAVILHA, SC, CEP 89874000. Titular da empresa de nome **MB CATARINENSE EIRELI**, registrada nesta Junta Comercial do Estado de Santa Catarina, sob NIRE nº 42600395248, com sede Avenida Sul Brasil, 1069, Sala 03, Centro Maravilha, SC, CEP 89.874-000, devidamente inscrita no Cadastro Nacional de Pessoa Jurídica/MF sob o nº 16.961.181/0001-52, delibera e ajusta a presente alteração, nos termos da Lei nº 10.406/ 2002, mediante as condições estabelecidas nas cláusulas seguintes:

OBJETO

CLÁUSULA PRIMEIRA. A empresa passa a ter o seguinte objeto:
 MONTAGEM E FABRICAÇÃO DE COMPUTADORES; COMERCIO VAREJISTA DE ARTIGOS DE PAPELARIA; COMERCIO VAREJISTA DE MERCADORIAS EM GERAL COM PREDOMINANCIA DE PRODUTOS ALIMENTICIOS; COMERCIO VAREJISTA DE EQUIPAMENTOS DE ESCRITORIO; COMERCIO VAREJISTA DE MATERIAL ELETRICO; COMERCIO VAREJISTA DE ARTIGOS ESPORTIVOS; COMERCIO VAREJISTA DE DISCOS, CDS, DVDS, E FITAS; COMERCIO VAREJISTA DE ELETRODOMESTICOS E EQUIPAMENTOS DE AUDIO E VIDEO; COMERCIO VAREJISTA DE ARTIGOS DO VESTUARIO E ACESSORIOS; COMERCIO VAREJISTA DE MATERIAS DE CONSTRUCAO EM GERAL; COMERCIO VAREJISTA DE MOVEIS; COMERCIO VAREJISTA DE EQUIPAMENTOS DE TELEFONIA E COMUNICACAO; COMERCIO VAREJISTA DE EQUIPAMENTOS E SUPRIMENTOS DE INFORMATICA; COMERCIO VAREJISTA DE BRINQUEDOS; COMERCIO VAREJISTA DE INSTRUMENTOS MUSICAIS E ACESSORIOS; SERVICOS DE REPARACAO E MANUTENCAO DE COMPUTADORES E EQUIPAMENTOS DE INFORMATICA; COMÉRCIO VAREJISTA DE ARTIGOS DE ARMARINHO; COMÉRCIO VAREJISTA DE ARTIGOS DE CAMA, MESA E BANHO; COMÉRCIO VAREJISTA DE PEÇAS E ACESSÓRIOS NOVOS PARA VEÍCULOS AUTOMOTORES; COMÉRCIO VAREJISTA DE ANIMAIS VIVOS E DE ARTIGOS E ALIMENTOS PARA ANIMAIS DE ESTIMAÇÃO; COMÉRCIO VAREJISTA DE ARTIGOS MÉDICOS E ORTOPÉDICOS; COMÉRCIO VAREJISTA DE BEBIDAS; COMÉRCIO VAREJISTA DE CALÇADOS; COMÉRCIO VAREJISTA DE COSMÉTICOS, PRODUTOS DE PERFUMARIA E DE HIGIENE PESSOAL; COMÉRCIO VAREJISTA DE FERRAGENS E FERRAMENTAS; COMÉRCIO VAREJISTA DE LUBRIFICANTES; COMÉRCIO VAREJISTA DE PRODUTOS SANEANTES DOMISSANITÁRIOS; COMÉRCIO VAREJISTA DE TINTAS E MATERIAIS PARA PINTURA; COMERCIO ATACADISTA DE MAQUINAS E EQUIPAMENTOS PARA USO INDUSTRIAL; COMERCIO DE MAQUINAS EQUIPAMENTOS E IMPLEMENTOS PARA USO AGROPECUARIO, COMERCIO DE INSUMOS AGROPECUARIOS, DEFENSIVOS AGRICOLAS, ADUBOS, FERTILIZANTES E CORRETIVO DO SOLO, COMERCIO VAREJISTA DE ARTEFATOS DE CIMENTO, TUBOS DE CIMENTO E PRE-MOLDADOS DE CIMENTO, SERVIÇOS DE TOPOGRAFIA E

http://assinador.pscs.com.br/assinadorweb/autenticacao?chave1=VcFfEXdvXM_o1Stc5pVJow&chave2=Jug8cwwsph_-ckGf5CvU1RA
 ASSINADO DIGITALMENTE POR: 64261646900-CELSO CAMILLO BROETTO

Req: 8190000821460

Página 1



Junta Comercial do Estado de Santa Catarina

Certifico o Registro em 10/07/2019

Arquivamento 20196145074 Protocolo 196145074 de 10/07/2019 NIRE 42600395248

Nome da empresa MB CATARINENSE EIRELI

Este documento pode ser verificado em <http://regin.jucesc.sc.gov.br/autenticacaoDocumentos/autenticacao.aspx>

Chancela 246492307144860

Esta cópia foi autenticada digitalmente e assinada em 10/07/2019 por Blasco Borges Barcellos - Secretario-geral;

10/07/2019



**ATO DE ALTERAÇÃO Nº 1 DA MB CATARINENSE EIRELI**

CNPJ nº 16.961.181/0001-52

GEODESIA; COMERCIO DE MAQUINAS E EQUIPAMENTOS PARA ACADEMIA, CLIMATIZADORES E AR CONDICIONADOS; COMERCIO VAREJISTA DE PNEUMATICOS E CAMARAS DE AR, COMERCIO VAREJISTA DE PEÇAS E ACESSORIOS PARA VEICULOS AUTOMOTORES; COMERCIO ATACADISTA DE MAQUINAS E EQUIPAMENTOS PARA USO COMERCIAL, GONDOLAS, PROVADORES, ILHAS, PRATELEIRAS, BALCOES REFRIGERADOS, CHECK-OUTS; SERVIÇOS DE FOTOGRAFIA AÉREA; SERVIÇOS DE TECNOLOGIA DA INFORMAÇÃO; TREINAMENTO NO USO DE DRONES E EQUIPAMENTOS PERIFÉRICOS; SERVIÇOS DE MANUTENÇÃO EM DRONES, VEÍCULOS AÉREOS NÃO TRIPULADOS; COMÉRCIO VAREJISTA DE VEÍCULOS AÉREOS NÃO TRIPULADOS (DRONES).

SEGUNDA: À vista da modificação ora ajustada, **consolida-se o ato constitutivo**, com a seguinte redação:

Cláusula 1 – NOME EMPRESARIAL, SEDE, OBJETIVO, INICIO E PRAZO

1.1 - A empresa gira sob o nome empresarial "**MB CATARINENSE EIRELI**", e tem sede na Avenida Sul Brasil, 1069, Sala 03, Centro, no município de Maravilha, SC, CEP: 89874-000, pode, a qualquer tempo, a critério de seu titular, abrir ou fechar filiais em qualquer parte do território Nacional.

1.2 - A empresa tem como objetivo a exploração do ramo de "MONTAGEM E FABRICAÇÃO DE COMPUTADORES; COMERCIO VAREJISTA DE ARTIGOS DE PAPELARIA; COMERCIO VAREJISTA DE MERCADORIAS EM GERAL COM PREDOMINANCIA DE PRODUTOS ALIMENTICIOS; COMERCIO VAREJISTA DE EQUIPAMENTOS DE ESCRITORIO; COMERCIO VAREJISTA DE MATERIAL ELETRICO; COMERCIO VAREJISTA DE ARTIGOS ESPORTIVOS; COMERCIO VAREJISTA DE DISCOS, CDS, DVDS, E FITAS; COMERCIO VAREJISTA DE ELETRODOMESTICOS E EQUIPAMENTOS DE AUDIO E VIDEO; COMERCIO VAREJISTA DE ARTIGOS DO VESTUARIO E ACESSORIOS; COMERCIO VAREJISTA DE MATERIAS DE CONSTRUCAO EM GERAL; COMERCIO VAREJISTA DE MOVEIS; COMERCIO VAREJISTA DE EQUIPAMENTOS DE TELEFONIA E COMUNICACAO; COMERCIO VAREJISTA DE EQUIPAMENTOS E SUPRIMENTOS DE INFORMATICA; COMERCIO VAREJISTA DE BRINQUEDOS; COMERCIO VAREJISTA DE INSTRUMENTOS MUSICAIS E ACESSORIOS; SERVICOS DE REPARACAO E MANUTENCAO DE COMPUTADORES E EQUIPAMENTOS DE INFORMATICA; COMÉRCIO VAREJISTA DE ARTIGOS DE ARMARINHO; COMÉRCIO VAREJISTA DE ARTIGOS DE CAMA, MESA E BANHO; COMÉRCIO VAREJISTA DE PEÇAS E ACESSÓRIOS NOVOS PARA VEÍCULOS AUTOMOTORES; COMÉRCIO VAREJISTA DE ANIMAIS VIVOS E DE ARTIGOS E ALIMENTOS PARA ANIMAIS DE ESTIMAÇÃO; COMÉRCIO VAREJISTA DE ARTIGOS MÉDICOS E ORTOPÉDICOS;

#





ATO DE ALTERAÇÃO Nº 1 DA MB CATARINENSE EIRELI

CNPJ nº 16.961.181/0001-52

COMÉRCIO VAREJISTA DE BEBIDAS; COMÉRCIO VAREJISTA DE CALÇADOS; COMÉRCIO VAREJISTA DE COSMÉTICOS, PRODUTOS DE PERFUMARIA E DE HIGIENE PESSOAL; COMÉRCIO VAREJISTA DE FERRAGENS E FERRAMENTAS; COMÉRCIO VAREJISTA DE LUBRIFICANTES; COMÉRCIO VAREJISTA DE PRODUTOS SANEANTES DOMISSANITÁRIOS; COMÉRCIO VAREJISTA DE TINTAS E MATERIAIS PARA PINTURA, COMÉRCIO ATACADISTA DE MAQUINAS E EQUIPAMENTOS PARA USO INDUSTRIAL; COMÉRCIO DE MAQUINAS EQUIPAMENTOS E IMPLEMENTOS PARA USO AGROPECUARIO, COMÉRCIO DE INSUMOS AGROPECUARIOS, DEFENSIVOS AGRICOLAS, ADUBOS, FERTILIZANTES E CORRETIVO DO SOLO, COMÉRCIO VAREJISTA DE ARTEFATOS DE CIMENTO, TUBOS DE CIMENTO E PRE-MOLDADOS DE CIMENTO, SERVIÇOS DE TOPOGRAFIA E GEODESIA; COMÉRCIO DE MAQUINAS E EQUIPAMENTOS PARA ACADEMIA, CLIMATIZADORES E AR CONDICIONADOS; COMÉRCIO VAREJISTA DE PNEUMATICOS E CAMARAS DE AR, COMÉRCIO VAREJISTA DE PEÇAS E ACESSORIOS PARA VEICULOS AUTOMOTORES; COMÉRCIO ATACADISTA DE MAQUINAS E EQUIPAMENTOS PARA USO COMERCIAL, GONDOLAS, PROVADORES, ILHAS, PRATELEIRAS, BALCOES REFRIGERADOS, CHECK-OUTS; SERVIÇOS DE FOTOGRAFIA AÉREA; SERVIÇOS DE TECNOLOGIA DA INFORMAÇÃO; TREINAMENTO NO USO DE DRONES E EQUIPAMENTOS PERIFÉRICOS; SERVIÇOS DE MANUTENÇÃO EM DRONES, VEÍCULOS AÉREOS NÃO TRIPULADOS; COMÉRCIO VAREJISTA DE VEÍCULOS AÉREOS NÃO TRIPULADOS (DRONES)."

1.3 - A empresa iniciou suas atividades em 01/10/2012 e seu prazo de duração é indeterminado.

Cláusula 2 – CAPITAL

2.1 - O capital é de R\$ 100.000,00 (Cem mil reais), representado por uma quota de igual valor nominal, já totalmente integralizadas em moeda corrente do País, detido, em sua totalidade, pelo titular FELIPE MATHEUS HELFER.

Paragrafo único: A responsabilidade do titular é limitada a importância total do capital integralizado.

Cláusula 3 – DO EXERCÍCIO SOCIAL, BALANÇO E DESTINAÇÃO DOS RESULTADOS

3.1 - Ao término de cada Exercício Social, em 31 de dezembro, o administrador procederá a elaboração do Inventário, do Balanço Patrimonial e do Balanço de Resultado Econômico, cabendo-lhe os lucros ou perdas apurados.

#



**ATO DE ALTERAÇÃO Nº 1 DA MB CATARINENSE EIRELI**

CNPJ nº 16.961.181/0001-52

Cláusula 4 – DA ADMINISTRAÇÃO

4.1 - A empresa é administrada pelo titular **FELIPE MATHEUS HELFER**, com poderes e atribuições de administrar ativa e passivamente a empresa, em todos os atos judiciais e extrajudiciais, autorizado ao uso do nome empresarial, vedado no entanto, em atividades estranhas ao objeto social, ou assumir obrigações em favor de terceiros.

Cláusula 5 – DAS DIPOSIÇÕES FINAIS

5.1 – O titular declara sob as penas da lei, que não está impedido, por lei especial, e nem condenado ou que se encontra sob os efeitos de condenação, que o proíba de exercer a administração desta EIRELI, bem como não esta impedido, ou em virtude de condenação criminal, ou por se encontrar sob os efeitos dela, a pena que vede, ainda que temporariamente, o acesso a cargos públicos ou crime falimentar, de prevaricação, peita ou suborno, concussão, peculato, ou contra a economia popular, contra o sistema financeiro nacional, contra normas de defesa de concorrência, contra as relações de consumo, fé pública ou a propriedade.

5.2 – O titular declara não possuir ou ter sob sua titularidade, nenhuma outra empresa nos moldes do EIRELI, em qualquer parte do território nacional.

5.3 - Fica eleito o foro do município e comarca de Maravilha-SC, para o exercício e o cumprimento dos direitos e obrigações resultantes do presente Ato Constitutivo de EIRELI.

MARAVILHA, 01 de julho de 2019.

*Felipe Helfer*

FELIPE MATHEUS HELFER

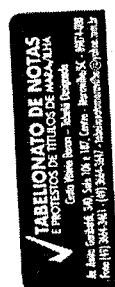

RECONHECIMENTO Nº: 377936: Reconheço a(s)
assinatura(s) por AUTÊNTICA de: (1) FELIPE
MATHEUS HELFER
Maravilha, 06 de julho de 2019.

MARCIANE CAVE - 1ª Substituta
Em test. de verdade.
Emolumentos: R\$ 3,26 + selo: R\$ 1,96 -- Total:
R\$ 5,20 + Selo Digital de Fiscalização - Selo normal
FME21120-LV1A - Confira os dados do ato em:
selo.tjcc.jus.br

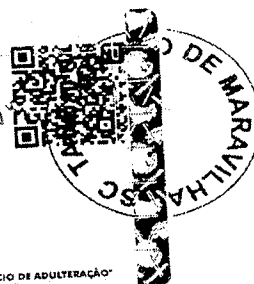

QUALQUER EMENDA OU RASURA SERÁ CONSIDERADO COMO INDÍCIO DE ADULTERAÇÃO

Req: 8190000821460

Página 4



Junta Comercial do Estado de Santa Catarina

Certifico o Registro em 10/07/2019

Arquivamento 20196145074 Protocolo 196145074 de 10/07/2019 NIRE 42600395248

Nome da empresa MB CATARINENSE EIRELI

Este documento pode ser verificado em <http://regin.jucesc.sc.gov.br/autenticacaoDocumentos/autenticacao.aspx>

Chancela 246492307144860

Esta cópia foi autenticada digitalmente e assinada em 10/07/2019 por Blasco Borges Barcellos - Secretario-geral;

10/07/2019

459



JUCESC
Junta Comercial do Estado de
SANTA CATARINA

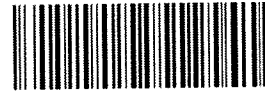

196145074

TERMO DE AUTENTICACAO

NOME DA EMPRESA	MB CATARINENSE EIRELI
PROTOCOLO	196145074 - 10/07/2019
ATO	002 - ALTERACAO
EVENTO	021 - ALTERACAO DE DADOS (EXCETO NOME EMPRESARIAL)

MATRIZ

NIRE 42600395248
CNPJ 16.961.181/0001-52
CERTIFICO O REGISTRO EM 10/07/2019
SOB N: 20196145074

REPRESENTANTES QUE ASSINARAM DIGITALMENTE

Cpf: 64261646900 - CELSO CAMILO BROETTO



Junta Comercial do Estado de Santa Catarina

10/07/2019

Certifico o Registro em 10/07/2019

Arquivamento 20196145074 Protocolo 196145074 de 10/07/2019 NIRE 42600395248

Nome da empresa MB CATARINENSE EIRELI

Este documento pode ser verificado em <http://regin.jucesc.sc.gov.br/autenticacaoDocumentos/autenticacao.aspx>

Chancela 246492307144860

Esta cópia foi autenticada digitalmente e assinada em 10/07/2019 por Blasco Borges Barcellos - Secretario-geral;



460
06/06/2022 0012289438

PODER JUDICIÁRIO
TRIBUNAL DE JUSTIÇA DO ESTADO DE SANTA CATARINA
Comarca de Maravilha

CERTIDÃO
FALÊNCIA, CONCORDATA E RECUPERAÇÃO JUDICIAL

CERTIDÃO Nº: 9590952

FOLHA: 1/1

À vista dos registros cíveis constantes nos sistemas de informática do Poder Judiciário do Estado de Santa Catarina da Comarca de Maravilha, com distribuição anterior à data de 05/06/2022, verificou-se NADA CONSTAR em nome de:

MB CATARINENSE EIRELI, portador do CNPJ: 16.961.181/0001-52. *****

OBSERVAÇÕES:

- a) para a emissão desta certidão, foram considerados os normativos do Conselho Nacional de Justiça;
- b) os dados informados são de responsabilidade do solicitante e devem ser conferidos pelo interessado e/ou destinatário;
- c) a autenticidade deste documento poderá ser confirmada no endereço eletrônico <http://www.tjsc.jus.br/portal>, opção Certidões/Conferência de Certidão;
- d) para a Comarca da Capital, a pesquisa abrange os feitos em andamento do Foro Central, Eduardo Luz, Norte da Ilha, Fórum Bancário e Distrital do Continente;
- e) certidão é expedida em consonância com a Lei nº 11.101/2005, com a inclusão das classes extrajudiciais: 128 - Recuperação Extrajudicial e 20331 - Homologação de Recuperação Extrajudicial.

ATENÇÃO: A presente certidão é válida desde que apresentada juntamente com a respectiva certidão de registros cadastrados no sistema eproc, disponível através do endereço <https://certeproc1g.tjsc.jus.br>

Certifico finalmente que esta certidão é isenta de custas.

Esta certidão foi emitida pela internet e sua validade é de 60 dias.

Maravilha, segunda-feira, 6 de junho de 2022.

PEDIDO Nº: 0012289438



PODER JUDICIÁRIO
TRIBUNAL DE JUSTIÇA
de Santa Catarina

CERTIDÃO FALÊNCIA, CONCORDATA E RECUPERAÇÃO JUDICIAL Nº: 1502691

À vista dos registros constantes no **sistema eproc do Primeiro Grau de Jurisdição** do Poder Judiciário de Santa Catarina, utilizando como parâmetro os dados informados pelo(a) requerente, NADA CONSTA distribuído em relação a:

NOME: MB CATARINENSE EIRELI

Raiz do CNPJ: 16.961.181

Certidão emitida às 09:21 de 06/06/2022.

OBSERVAÇÕES

- 1) Esta certidão tem validade de 60 (sessenta) dias a contar da data da emissão.
- 2) Esta certidão abrange todo o primeiro grau de jurisdição do Poder Judiciário Catarinense.
- 3) Certidão expedida em consonância com a Lei nº 11.101/2005, com a inclusão das classes extrajudiciais: 128 - Recuperação Extrajudicial e 20331 - Homologação de Recuperação Extrajudicial;
- 4) Foram considerados os normativos do CNJ;
- 5) Os dados informados são de responsabilidade do solicitante e devem ser conferidos pelo interessado e/ou destinatário;
- 6) Esta certidão abrange os processos dos Juizados Especiais e das Turmas Recursais;

ATENÇÃO: A presente certidão é válida desde que apresentada juntamente com a respectiva certidão de registros cadastrados no sistema de automação da justiça - SAJ5, disponível através do endereço <https://esaj.tjsc.jus.br/sco/abrirCadastro.do>



REPÚBLICA FEDERATIVA DO BRASIL

CADASTRO NACIONAL DA PESSOA JURÍDICA

NÚMERO DE INSCRIÇÃO 16.961.181/0001-52 MATRIZ	COMPROVANTE DE INSCRIÇÃO E DE SITUAÇÃO CADASTRAL	DATA DE ABERTURA 04/10/2012
--	---	---------------------------------------

NOME EMPRESARIAL MB CATARINENSE EIRELI
--

TÍTULO DO ESTABELECIMENTO (NOME DE FANTASIA) *****	PORTE EPP
---	--------------

CÓDIGO E DESCRIÇÃO DA ATIVIDADE ECONÔMICA PRINCIPAL 26.21-3-00 - Fabricação de equipamentos de informática
--

CÓDIGO E DESCRIÇÃO DAS ATIVIDADES ECONÔMICAS SECUNDÁRIAS 45.30-7-01 - Comércio por atacado de peças e acessórios novos para veículos automotores 45.30-7-03 - Comércio a varejo de peças e acessórios novos para veículos automotores 45.30-7-05 - Comércio a varejo de pneumáticos e câmaras-de-ar 46.61-3-00 - Comércio atacadista de máquinas, aparelhos e equipamentos para uso agropecuário; partes e peças 46.63-0-00 - Comércio atacadista de Máquinas e equipamentos para uso industrial; partes e peças 46.65-6-00 - Comércio atacadista de máquinas e equipamentos para uso comercial; partes e peças 46.69-9-99 - Comércio atacadista de outras máquinas e equipamentos não especificados anteriormente; partes e peças 46.83-4-00 - Comércio atacadista de defensivos agrícolas, adubos, fertilizantes e corretivos do solo 46.92-3-00 - Comércio atacadista de mercadorias em geral, com predominância de insumos agropecuários 47.11-3-02 - Comércio varejista de mercadorias em geral, com predominância de produtos alimentícios - supermercados 47.23-7-00 - Comércio varejista de bebidas 47.32-6-00 - Comércio varejista de lubrificantes 47.41-5-00 - Comércio varejista de tintas e materiais para pintura 47.42-3-00 - Comércio varejista de material elétrico 47.44-0-01 - Comércio varejista de ferragens e ferramentas 47.44-0-05 - Comércio varejista de materiais de construção não especificados anteriormente 47.44-0-99 - Comércio varejista de materiais de construção em geral 47.51-2-01 - Comércio varejista especializado de equipamentos e suprimentos de informática 47.52-1-00 - Comércio varejista especializado de equipamentos de telefonia e comunicação 47.53-9-00 - Comércio varejista especializado de eletrodomésticos e equipamentos de áudio e vídeo
--

CÓDIGO E DESCRIÇÃO DA NATUREZA JURÍDICA 230-5 - Empresa Individual de Responsabilidade Limitada (de Natureza Empresári
--

LOGRADOURO AV SUL BRASIL	NÚMERO 1069	COMPLEMENTO SALA: 03;
------------------------------------	-----------------------	---------------------------------

CEP 89.874-000	BAIRRO/DISTRITO CENTRO	MUNICÍPIO MARAVILHA	UF SC
--------------------------	----------------------------------	-------------------------------	-----------------

ENDEREÇO ELETRÔNICO MBCATARINENSE@HOTMAIL.COM	TELEFONE (49) 3664-3502
---	-----------------------------------

ENTE FEDERATIVO RESPONSÁVEL (EFR) *****
--

SITUAÇÃO CADASTRAL ATIVA	DATA DA SITUAÇÃO CADASTRAL 04/10/2012
------------------------------------	---

MOTIVO DE SITUAÇÃO CADASTRAL

SITUAÇÃO ESPECIAL *****	DATA DA SITUAÇÃO ESPECIAL *****
----------------------------	------------------------------------

Aprovado pela Instrução Normativa RFB nº 1.863, de 27 de dezembro de 2018.

Emitido no dia 18/07/2022 às 09:03:30 (data e hora de Brasília).

Página: 1/3

 REPÚBLICA FEDERATIVA DO BRASIL CADASTRO NACIONAL DA PESSOA JURÍDICA		
NÚMERO DE INSCRIÇÃO 16.961.181/0001-52 MATRIZ	COMPROVANTE DE INSCRIÇÃO E DE SITUAÇÃO CADASTRAL	DATA DE ABERTURA 04/10/2012
NOME EMPRESARIAL MB CATARINENSE EIRELI		
CÓDIGO E DESCRIÇÃO DAS ATIVIDADES ECONÔMICAS SECUNDÁRIAS 47.54-7-01 - Comércio varejista de móveis 47.55-5-02 - Comercio varejista de artigos de armarinho 47.55-5-03 - Comercio varejista de artigos de cama, mesa e banho 47.56-3-00 - Comércio varejista especializado de instrumentos musicais e acessórios 47.61-0-03 - Comércio varejista de artigos de papelaria 47.62-8-00 - Comércio varejista de discos, CDs, DVDs e fitas 47.63-6-01 - Comércio varejista de brinquedos e artigos recreativos 47.63-6-02 - Comércio varejista de artigos esportivos 47.72-5-00 - Comércio varejista de cosméticos, produtos de perfumaria e de higiene pessoal 47.73-3-00 - Comércio varejista de artigos médicos e ortopédicos 47.81-4-00 - Comércio varejista de artigos do vestuário e acessórios 47.82-2-01 - Comércio varejista de calçados 47.89-0-04 - Comércio varejista de animais vivos e de artigos e alimentos para animais de estimação 47.89-0-05 - Comércio varejista de produtos saneantes domissanitários 47.89-0-07 - Comércio varejista de equipamentos para escritório 47.89-0-99 - Comércio varejista de outros produtos não especificados anteriormente 62.04-0-00 - Consultoria em tecnologia da informação 71.19-7-01 - Serviços de cartografia, topografia e geodésia 74.20-0-02 - Atividades de produção de fotografias aéreas e submarinas 85.99-6-04 - Treinamento em desenvolvimento profissional e gerencial		
CÓDIGO E DESCRIÇÃO DA NATUREZA JURÍDICA 230-5 - Empresa Individual de Responsabilidade Limitada (de Natureza Empresári		
LOGRADOURO AV SUL BRASIL	NÚMERO 1069	COMPLEMENTO SALA: 03;
CEP 89.874-000	BAIRRO/DISTRITO CENTRO	MUNICÍPIO MARAVILHA
UF SC	ENDEREÇO ELETRÔNICO MBCATARINENSE@HOTMAIL.COM	TELEFONE (49) 3664-3502
ENTE FEDERATIVO RESPONSÁVEL (EFR) *****		
SITUAÇÃO CADASTRAL ATIVA	DATA DA SITUAÇÃO CADASTRAL 04/10/2012	
MOTIVO DE SITUAÇÃO CADASTRAL		
SITUAÇÃO ESPECIAL *****	DATA DA SITUAÇÃO ESPECIAL *****	

Aprovado pela Instrução Normativa RFB nº 1.863, de 27 de dezembro de 2018.

Emitido no dia 18/07/2022 às 09:03:30 (data e hora de Brasília).

Página: 2/3

 <p>REPÚBLICA FEDERATIVA DO BRASIL</p> <p>CADASTRO NACIONAL DA PESSOA JURÍDICA</p>			
NÚMERO DE INSCRIÇÃO 16.961.181/0001-52 MATRIZ	COMPROVANTE DE INSCRIÇÃO E DE SITUAÇÃO CADASTRAL		DATA DE ABERTURA 04/10/2012
NOME EMPRESARIAL MB CATARINENSE EIRELI			
CÓDIGO E DESCRIÇÃO DAS ATIVIDADES ECONÔMICAS SECUNDÁRIAS 95.11-8-00 - Reparação e manutenção de computadores e de equipamentos periféricos 95.21-5-00 - Reparação e manutenção de equipamentos eletroeletrônicos de uso pessoal e doméstico			
CÓDIGO E DESCRIÇÃO DA NATUREZA JURÍDICA 230-5 - Empresa Individual de Responsabilidade Limitada (de Natureza Empresári			
LOGRADOURO AV SUL BRASIL	NÚMERO 1069	COMPLEMENTO SALA: 03;	
CEP 89.874-000	BAIRRO/DISTRITO CENTRO	MUNICÍPIO MARAVILHA	UF SC
ENDEREÇO ELETRÔNICO MBCATARINENSE@HOTMAIL.COM	TELEFONE (49) 3664-3502		
ENTE FEDERATIVO RESPONSÁVEL (EFR) *****			
SITUAÇÃO CADASTRAL ATIVA		DATA DA SITUAÇÃO CADASTRAL 04/10/2012	
MOTIVO DE SITUAÇÃO CADASTRAL			
SITUAÇÃO ESPECIAL *****		DATA DA SITUAÇÃO ESPECIAL *****	

Aprovado pela Instrução Normativa RFB nº 1.863, de 27 de dezembro de 2018.

Emitido no dia **18/07/2022** às **09:03:30** (data e hora de Brasília).

Página: 3/3

Comprovante de Inscrição e de Situação Cadastral

Sr(a). contribuinte,

Confira os dados de cadastro da Pessoa Jurídica e, existindo qualquer divergência, providencie junto à Secretaria de Estado da Fazenda a sua atualização cadastral.

 ESTADO DE SANTA CATARINA SECRETARIA DE ESTADO DA FAZENDA CADASTRO DE CONTRIBUINTES DO ICMS			
CNPJ/CPF 16961181000152		COMPROVANTE DE INSCRIÇÃO ESTADUAL E DE SITUAÇÃO CADASTRAL	
		Início Atividade com ICMS 05/10/2012	
INSCRIÇÃO ESTADUAL 256852260		NOME EMPRESARIAL MB CATARINENSE EIRELI	
TÍTULO DO ESTABELECIMENTO (NOME DE FANTASIA) *****			
CÓDIGO E DESCRIÇÃO DA ATIVIDADE ECONÔMICA PRINCIPAL 2621300 - Fabricação de equipamentos de informática			
CÓDIGO E DESCRIÇÃO DAS ATIVIDADES ECONÔMICAS SECUNDÁRIAS 4761003 - Comércio varejista de artigos de papelaria 4752100 - Comércio varejista especializado de equipamentos de telefonia e comunicação 4751201 - Comércio varejista especializado de equipamentos e suprimentos de informática 4744099 - Comércio varejista de materiais de construção em geral 4742300 - Comércio varejista de material elétrico 4756300 - Comércio varejista especializado de instrumentos musicais e acessórios 4762800 - Comércio varejista de discos, CDs, DVDs e fitas 4763601 - Comércio varejista de brinquedos e artigos recreativos 4763602 - Comércio varejista de artigos esportivos 4753900 - Comércio varejista especializado de eletrodomésticos e equipamentos de áudio e vídeo 4754701 - Comércio varejista de móveis 4711302 - Comércio varejista de mercadorias em geral, com predominância de produtos alimentícios supermercados 4741500 - Comércio varejista de tintas e materiais para pintura 4789005 - Comércio varejista de produtos saneantes domissanitários 4789004 - Comércio varejista de animais vivos e de artigos e alimentos para animais de estimação 4530701 - Comércio por atacado de peças e acessórios novos para veículos automotores 4732600 - Comércio varejista de lubrificantes 4744001 - Comércio varejista de ferragens e ferramentas 4772500 - Comércio varejista de cosméticos, produtos de perfumaria e de higiene pessoal 4782201 - Comércio varejista de calçados 4723700 - Comércio varejista de bebidas 4773300 - Comércio varejista de artigos médicos e ortopédicos 4755503 - Comércio varejista de artigos de cama, mesa e banho 4755502 - Comércio varejista de artigos de armarinho 4692300 - Comércio atacadista de mercadorias em geral, com predominância de insumos agropecuários 4669999 - Comércio atacadista de outras máquinas e equipamentos não especificados anteriormente; partes e peças 4663000 - Comércio atacadista de máquinas e equipamentos para uso industrial; partes e peças 4665600 - Comércio atacadista de máquinas e equipamentos para uso comercial; partes e peças 4661300 - Comércio atacadista de máquinas, aparelhos e equipamentos para uso agropecuário; partes e peças 4781400 - Comércio varejista de artigos do vestuário e acessórios 4789007 - Comércio varejista de equipamentos para escritório 9511800 - Reparação e manutenção de computadores e de equipamentos periféricos 4744005 - Comércio varejista de materiais de construção não especificados anteriormente 7119701 - Serviços de cartografia, topografia e geodésia 4530703 - Comércio a varejo de peças e acessórios novos para veículos automotores 4530705 - Comércio a varejo de pneumáticos e câmaras de ar 4683400 - Comércio atacadista de defensivos agrícolas, adubos, fertilizantes e corretivos do solo 4789099 - Comércio varejista de outros produtos não especificados anteriormente 6204000 - Consultoria em tecnologia da informação 7420002 - Atividades de produção de fotografias aéreas e submarinas 8599604 - Treinamento em desenvolvimento profissional e gerencial 9521500 - Reparação e manutenção de equipamentos eletroeletrônicos de uso pessoal e doméstico			
INFORMAÇÕES SOBRE DOCUMENTOS ELETRÔNICOS - Credenciado a Emitir Nota Fiscal Eletrônica - NFe a partir de 25/10/2012			
CÓDIGO E DESCRIÇÃO DA NATUREZA JURÍDICA 2305 - EMPRESA INDIVIDUAL DE RESPONSABILIDADE LIMITADA (EMPRESÁRIA)			
LOGRADOURO AVENIDA SUL BRASIL		NÚMERO 1069	COMPLEMENTO SALA 03
CEP 89874-000	BAIRRO/DISTRITO CENTRO	MUNICÍPIO MARAVILHA	UF SC

SITUAÇÃO CADASTRAL
ATIVO desde 05/10/2012

Modelo aprovado pela Portaria SEF nº 375, de 26/08/2003.
Emitido em **14/07/2022 17:33:08** (data e hora de Brasília).



MINISTÉRIO DA FAZENDA
Secretaria da Receita Federal do Brasil
Procuradoria-Geral da Fazenda Nacional

**CERTIDÃO NEGATIVA DE DÉBITOS RELATIVOS AOS TRIBUTOS FEDERAIS E À DÍVIDA
ATIVA DA UNIÃO**

Nome: MB CATARINENSE EIRELI
CNPJ: 16.961.181/0001-52

Ressalvado o direito de a Fazenda Nacional cobrar e inscrever quaisquer dívidas de responsabilidade do sujeito passivo acima identificado que vierem a ser apuradas, é certificado que não constam pendências em seu nome, relativas a créditos tributários administrados pela Secretaria da Receita Federal do Brasil (RFB) e a inscrições em Dívida Ativa da União (DAU) junto à Procuradoria-Geral da Fazenda Nacional (PGFN).

Esta certidão é válida para o estabelecimento matriz e suas filiais e, no caso de ente federativo, para todos os órgãos e fundos públicos da administração direta a ele vinculados. Refere-se à situação do sujeito passivo no âmbito da RFB e da PGFN e abrange inclusive as contribuições sociais previstas nas alíneas 'a' a 'd' do parágrafo único do art. 11 da Lei nº 8.212, de 24 de julho de 1991.

A aceitação desta certidão está condicionada à verificação de sua autenticidade na Internet, nos endereços <<http://rfb.gov.br>> ou <<http://www.pgfn.gov.br>>.

Certidão emitida gratuitamente com base na Portaria Conjunta RFB/PGFN nº 1.751, de 2/10/2014.

Emitida às 17:13:40 do dia 24/02/2022 <hora e data de Brasília>.

Válida até 23/08/2022.

Código de controle da certidão: **E19E.2D2F.158B.F0F7**

Qualquer rasura ou emenda invalidará este documento.



ESTADO DE SANTA CATARINA
SECRETARIA DE ESTADO DA FAZENDA

CERTIDÃO NEGATIVA DE DÉBITOS ESTADUAIS

Nome (razão social): **MB CATARINENSE EIRELI**
CNPJ/CPF: **16.961.181/0001-52**

Ressalvando o direito da Fazenda Estadual de inscrever e cobrar as dívidas que vierem a ser apuradas, é certificado que não constam, na presente data, pendências em nome do contribuinte acima identificado, relativas aos tributos, dívida ativa e demais débitos administrados pela Secretaria de Estado da Fazenda.

Dispositivo Legal: **Lei nº 3938/66, Art. 154**
Número da certidão: **220140094169197**
Data de emissão: **13/06/2022 10:20:31**
Validade (Lei nº 3938/66, Art. 158, modificado pelo artigo 18 da Lei n 15.510/11.): **12/08/2022**

A autenticidade desta certidão deverá ser confirmada na página da Secretaria de Estado da Fazenda na Internet, no endereço: <http://www.sef.sc.gov.br>

469

Data: 20/05/2022 11h15min



MUNICÍPIO DE MARAVILHA - SC
SECRETARIA DE PLANEJAMENTO, ADMINISTRAÇÃO E FAZENDA
SETOR DE TRIBUTOS
AV. EUCLIDES DA CUNHA, 60 - CENTRO (49) 3664-0044

Número	Validade
4646	18/08/2022

CERTIDÃO NEGATIVA DE DÉBITOS

Nome / Razão Social

MB CATARINENSE EIRELI CNPJ: 16.961.181/0001-52

Aviso

Sem débitos pendentes até a presente data.

Comprovação Junto à

Finalidade

Mensagem

Certificamos, para os devidos fins de direito e a quem possa interessar, que o contribuinte acima mencionado, nada deve a Fazenda Municipal referente a taxas municipais e tributos mobiliários e imobiliários até a presente data, conforme verificação realizada pelo Setor de Tributação da Prefeitura Municipal de Maravilha/SC.

A Fazenda Municipal se reserva o direito de cobrar débitos que venham a ser constatados, mesmo se referentes a períodos compreendidos nesta certidão.

QUALQUER EMENDA, OU RASURA TORNARÁ NULO O PRESENTE DOCUMENTO.

Código de Controle

DFA1D1LV2MCU3801

A validade do documento pode ser consultada no site da prefeitura por meio do código de controle informado.
<http://maravilha.sc.gov.br>

Maravilha (SC), 20 de Maio de 2022

[Voltar](#)[Imprimir](#)

Certificado de Regularidade do FGTS - CRF

Inscrição: 16.961.181/0001-52

Razão Social: MB CATARINENSE LTDA ME

Endereço: AV SUL BRASIL 1069 SALA 03 / MORADA DO SOL / MARAVILHA / SC /
89874-000

A Caixa Econômica Federal, no uso da atribuição que lhe confere o Art. 7, da Lei 8.036, de 11 de maio de 1990, certifica que, nesta data, a empresa acima identificada encontra-se em situação regular perante o Fundo de Garantia do Tempo de Serviço - FGTS.

O presente Certificado não servirá de prova contra cobrança de quaisquer débitos referentes a contribuições e/ou encargos devidos, decorrentes das obrigações com o FGTS.

Validade: 29/06/2022 a 28/07/2022

Certificação Número: 2022062901435368040916

Informação obtida em 08/07/2022 14:52:59

A utilização deste Certificado para os fins previstos em Lei esta condicionada a verificação de autenticidade no site da Caixa:
www.caixa.gov.br



PODER JUDICIÁRIO
JUSTIÇA DO TRABALHO

CERTIDÃO NEGATIVA DE DÉBITOS TRABALHISTAS

Nome: MB CATARINENSE EIRELI (MATRIZ E FILIAIS)

CNPJ: 16.961.181/0001-52

Certidão nº: 12044298/2022

Expedição: 18/04/2022, às 09:21:47

Validade: 15/10/2022 - 180 (cento e oitenta) dias, contados da data de sua expedição.

Certifica-se que **MB CATARINENSE EIRELI (MATRIZ E FILIAIS)**, inscrito(a) no CNPJ sob o nº **16.961.181/0001-52**, **NÃO CONSTA** como inadimplente no Banco Nacional de Devedores Trabalhistas.

Certidão emitida com base nos arts. 642-A e 883-A da Consolidação das Leis do Trabalho, acrescentados pelas Leis ns.º 12.440/2011 e 13.467/2017, e no Ato 01/2022 da CGJT, de 21 de janeiro de 2022. Os dados constantes desta Certidão são de responsabilidade dos Tribunais do Trabalho.

No caso de pessoa jurídica, a Certidão atesta a empresa em relação a todos os seus estabelecimentos, agências ou filiais.

A aceitação desta certidão condiciona-se à verificação de sua autenticidade no portal do Tribunal Superior do Trabalho na Internet (<http://www.tst.jus.br>).

Certidão emitida gratuitamente.

INFORMAÇÃO IMPORTANTE

Do Banco Nacional de Devedores Trabalhistas constam os dados necessários à identificação das pessoas naturais e jurídicas inadimplentes perante a Justiça do Trabalho quanto às obrigações estabelecidas em sentença condenatória transitada em julgado ou em acordos judiciais trabalhistas, inclusive no concernente aos recolhimentos previdenciários, a honorários, a custas, a emolumentos ou a recolhimentos determinados em lei; ou decorrentes de execução de acordos firmados perante o Ministério Público do Trabalho, Comissão de Conciliação Prévia ou demais títulos que, por disposição legal, contiver força executiva.



PREGÃO Nº 059/2022
ANEXO III
DECLARAÇÃO UNIFICADA

MB CATARINENSE EIRELI, CNPJ/MF nº 16.961.181/0001-52, sediada na Avenida Sul Brasil, 1069, sala 03, Centro na cidade de Maravilha/SC, através de seu representante legal infra-assinado, que:

- 1) Declaramos, para os fins do disposto no inciso V do art. 27 da Lei n.º 8.666/93, acrescido pela Lei n.º 9.854/99, que não empregamos menores de 18 (dezoito) anos em trabalho noturno, perigoso ou insalubre e não empregamos menores de 16 (dezesseis) anos. Ressalva ainda, que, caso empregue menores na condição de aprendiz (a partir de 14 anos, deverá informar tal situação no mesmo documento).
- 2) Declaramos, sob as penas da lei, que a empresa não foi declarada inidônea para licitar ou contratar com a Administração Pública.
- 3) Declaramos para os devidos fins de direito, na qualidade de Proponente dos procedimentos licitatórios, instaurados por este Município, que o responsável legal da empresa é o Sr. Felipe Matheus Helfer, portador do RG sob nº 5.019.735 e CPFº 087.339.579-40, cuja função/ cargo é diretor, responsável pela assinatura da Ata de Registro de Preços.
- 4) Declaramos para os devidos fins que NENHUM sócio desta empresa exerce cargo ou função pública impeditiva de relacionamento comercial com a Administração Pública.
- 5) Declaramos de que a empresa não contratará empregados com incompatibilidade com as autoridades contratantes ou ocupantes de cargos de direção ou de assessoramento até o terceiro grau, na forma da Súmula Vinculante nº 013 do STF (Supremo Tribunal Federal).
- 6) Declaramos para os devidos fins que em caso de qualquer comunicação futura referente e este processo licitatório, bem como em caso de eventual contratação, concordo que a Ata de Registro de Preços seja encaminhada para o seguinte endereço:

E-mail: mbcatarinense@hotmail.com

Telefone: (49) 3664-3502



7) Caso altere o citado e-mail ou telefone comprometo-me em protocolizar pedido de alteração junto ao Sistema de Protocolo deste Município, sob pena de ser considerado como intimado nos dados anteriormente fornecidos.

8) Nomeamos e constituímos o Sr. Felipe Matheus Helfer, portador do RG sob nº 5.019.735 e CPFº 087.339.579-40, para ser o responsável para acompanhar a execução da Ata de Registro de Preços, referente ao Pregão Eletrônico nº 059/2022 e todos os atos necessários ao cumprimento das obrigações contidas no instrumento convocatório, seus Anexos e na Ata de Registro de Preços/Contrato.

Maravilha, 18 de Julho de 2022.

FELIPE	Assinado de forma
MATHEUS	digital por FELIPE
HELPER:08733	MATHEUS
957940	HELPER:08733957940
	Dados: 2022.07.18
	15:23:31 -03'00'

Felipe Matheus Helfer
Sócio Administrativo
RG: 5.019.735
CPF: 087.339.579-40



PREGÃO Nº 059/2022

ANEXO IV

DECLARAÇÃO DE ENQUADRAMENTO – ME/EPP

MB CATARINENSE EIRELI, CNPJ/MF nº 16.961.181/0001-52, sediada na Avenida Sul Brasil, 1069, sala 03, Centro na cidade de Maravilha/SC, através de seu representante legal infra-assinado, declara, sob as penas do artigo 299 do Código Penal, que se enquadra na situação de microempresa, empresa de pequeno porte ou cooperativa, nos termos da Lei Complementar nº 123/06, alterada pela Lei Complementar nº 147/14, bem assim que inexistem fatos supervenientes que conduzam ao seu desenquadramento desta situação.

Maravilha, 18 de Julho de 2022.

FELIPE	Assinado de forma digital por FELIPE
MATHEUS	MATHEUS
HELPER:08733957940	HELPER:08733957940
57940	Dados: 2022.07.18 15:24:42 -03'00'

Felipe Matheus Helfer
Sócio Administrativo
RG: 5.019.735
CPF: 087.339.579-40



Secretaria da Micro e Pequena Empresa
Secretaria de Racionalização e Simplificação
Departamento de Registro Empresarial e Integração

475



CERTIDÃO SIMPLIFICADA DIGITAL

Certificamos que as informações abaixo constam dos documentos arquivados nesta Junta Comercial e são vigentes na data de sua expedição.

EMPRESA			
Nome Empresarial: MB CATARINENSE EIRELI			
Natureza Jurídica: EMPRESA INDIVIDUAL DE RESPONSABILIDADE LTDA			
NIRE(sede)	CNPJ	Arquivamento do ato Constitutivo	Início da atividade
42600395248	16.961.181/0001-52	04/10/2012	01/10/2012
Endereço: AVENIDA SUL BRASIL, 1069 SALA 03, CENTRO, MARAVILHA, SC - CEP: 89874000			
OBJETO SOCIAL			
MONTAGEM E FABRICAÇÃO DE COMPUTADORES;COMERCIO VAREJISTA DE ARTIGOS DE PAPELARIA; COMERCIO VAREJISTA DE MERCADORIAS EM GERAL COM PREDOMINANCIA DE PRODUTOS ALIMENTICIOS; COMERCIO VAREJISTA DE EQUIPAMENTOS DE ESCRITORIO; COMERCIO VAREJISTA DE MATERIAL ELETRICO; COMERCIO VAREJISTA DE ARTIGOS ESPORTIVOS; COMERCIO VAREJISTA DE DISCOS, CDS, DVDS, E FITAS; COMERCIO VAREJISTA DE ELETRODOMESTICOS E EQUIPAMENTOS DE AUDIO E VIDEO; COMERCIO VAREJISTA DE ARTIGOS DO VESTUARIO E ACESSORIOS; COMERCIO VAREJISTA DE MATERIAS DE CONSTRUCAO EM GERAL; COMERCIO VAREJISTA DE MOVEIS; COMERCIO VAREJISTA DE EQUIPAMENTOS DE TELEFONIA E COMUNICACAO; COMERCIO VAREJISTA DE EQUIPAMENTOS E SUPRIMENTOS DE INFORMATICA; COMERCIO VAREJISTA DE BRINQUEDOS; COMERCIO VAREJISTA DE INSTRUMENTOS MUSICAIS E ACESSORIOS; SERVICOS DE REPARACAO E MANUTENCAO DE COMPUTADORES E EQUIPAMENTOS DE INFORMATICA; COMÉRCIO VAREJISTA DE ARTIGOS DE ARMARINHO; COMÉRCIO VAREJISTA DE ARTIGOS DE CAMA, MESA E BANHO; COMÉRCIO VAREJISTA DE PEÇAS E ACESSÓRIOS NOVOS PARA VEÍCULOS AUTOMOTORES; COMÉRCIO VAREJISTA DE ANIMAIS VIVOS E DE ARTIGOS E ALIMENTOS PARA ANIMAIS DE ESTIMAÇÃO; COMÉRCIO VAREJISTA DE ARTIGOS MÉDICOS E ORTOPÉDICOS; COMÉRCIO VAREJISTA DE BEBIDAS; COMÉRCIO VAREJISTA DE CALÇADOS; COMÉRCIO VAREJISTA DE COSMÉTICOS, PRODUTOS DE PERFUMARIA E DE HIGIENE PESSOAL; COMÉRCIO VAREJISTA DE FERRAGENS E FERRAMENTAS; COMÉRCIO VAREJISTA DE LUBRIFICANTES; COMÉRCIO VAREJISTA DE PRODUTOS SANEANTES DOMISSANITÁRIOS; COMÉRCIO VAREJISTA DE TINTAS E MATERIAIS PARA PINTURA,COMERCIO ATACADISTA DE MAQUINAS E EQUIPAMENTOS PARA USO INDUSTRIAL; COMERCIO DE MAQUINAS EQUIPAMENTOS E IMPLEMENTOS PARA USO AGROPECUARIO,COMERCIO DE INSUMOS AGROPECUARIOS,DEFENSIVOS AGRICOLAS, ADUBOS,FERTILIZANTES E CORRETIVO DO SOLO, COMERCIO VAREJISTA DE ARTEFATOS DE CIMENTO, TUBOS DE CIMENTO E PRE-MOLDADOS DE CIMENTO, SERVIÇOS DE TOPOGRAFIA E GEODESIA; COMERCIO DE MAQUINAS E EQUIPAMENTOS PARA ACADEMIA, CLIMATIZADORES E AR CONDICIONADOS; COMERCIO VAREJISTA DE PNEUMATICOS E CAMARAS DE AR, COMERCIO VAREJISTA DE PEÇAS E ACESSORIOS PARA VEICULOS AUTOMOTORES; COMERCIO ATACADISTA DE MAQUINAS E EQUIPAMENTOS PARA USO COMERCIAL, GONDOLAS,PROVADORES,ILHAS, PRATELEIRAS, BALCOES REFRIGERADOS,CHECK-OUTS; SERVIÇOS DE FOTOGRAFIA AÉREA; SERVIÇOS DE TECNOLOGIA DA INFORMAÇÃO; TREINAMENTO NO USO DE DRONES E EQUIPAMENTOS PERIFÉRICOS; SERVIÇOS DE MANUTENÇÃO EM DRONES, VEÍCULOS AÉREOS NÃO TRIPULADOS; COMÉRCIO VAREJISTA DE VEÍCULOS AÉREOS NÃO TRIPULADOS (DRONES).			
CAPITAL SOCIAL		PORTE	PRAZO DE DURAÇÃO
R\$ 100.000,00 CEM MIL REAIS		Empresa de pequeno porte	XXXXXX
R\$ Capital integralizado: 30.000,00 TRINTA MIL REAIS			
TITULAR/ADMINISTRADOR			
Nome/CPF	Cond./Administrador	Início de mandato	Término do mandato
FELIPE MATHEUS HELFER 087.339.579-40	TITULAR / ADMINISTRADOR	XXXXXX	XX/XX/XXXX

225022540

página: 1/2



CONTROLE: 10497763940160 CPF SOLICITANTE: 087.339.579-40 NIRE: 42600395248 EMITIDA: 01/06/2022 PROTOCOLO: 225022540

476



Secretaria da Micro e Pequena Empresa
Secretaria de Racionalização e Simplificação
Departamento de Registro Empresarial e Integração



CERTIDÃO SIMPLIFICADA DIGITAL

Certificamos que as informações abaixo constam dos documentos arquivados nesta Junta Comercial e são vigentes na data de sua expedição.

EMPRESA			
Nome Empresarial: MB CATARINENSE EIRELI			
Natureza Jurídica: EMPRESA INDIVIDUAL DE RESPONSABILIDADE LTDA			
NIRE(sede)	CNPJ	Arquivamento do ato Constitutivo	Início da atividade
42600395248	16.961.181/0001-52	04/10/2012	01/10/2012
Endereço: AVENIDA SUL BRASIL, 1069 SALA 03, CENTRO, MARAVILHA, SC - CEP: 89874000			
ÚLTIMO ARQUIVAMENTO		SITUAÇÃO	STATUS
Data	Número	REGISTRO ATIVO	Sem Status
26/10/2021	20217719716		
Ato: 307 - REENQUADRAMENTO DE MICROEMPRESA COMO EMPRESA D			
Evento: 307 - REENQUADRAMENTO DE MICROEMPRESA COMO EMPRESA DE PEQUENO PORTE			
FILIAL(AIS) NESTA UNIDADE DA FEDERAÇÃO OU FORA DELA			
NIRE: XXXXXX	CNPJ: XXXXXX		
Endereço: XXXXXX			
Observação			

FLORIANOPOLIS - SC, 1 de Junho de 2022

BLASCO BORGES BARCELLOS

página: 2/2

225022540



CONTROLE: 10497763940160 CPF SOLICITANTE: 087.339.579-40 NIRE: 42600395248 EMITIDA: 01/06/2022 PROTOCOLO: 225022540



477

Ministério da Economia
Secretaria Especial de Desburocratização, Gestão e Governo Digital
Secretaria de Gestão

Sistema de Cadastramento Unificado de Fornecedores - SICAF

Declaração

Declaramos para os fins previstos na Lei nº 8.666, de 1993, conforme documentação registrada no SICAF, que a situação do fornecedor no momento é a seguinte:

Dados do Fornecedor

CNPJ: 08.831.603/0001-47 DUNS®: 898998911
Razão Social: BELINKI & SOUZA LTDA
Nome Fantasia: LIVRARIA E PAPELARIA CENTERBEL
Situação do Fornecedor: Credenciado Data de Vencimento do Cadastro: 04/10/2022
Natureza Jurídica: SOCIEDADE EMPRESÁRIA LIMITADA
MEI: Não
Porte da Empresa: Micro Empresa

Ocorrências e Impedimentos

Ocorrência: Nada Consta
Impedimento de Licitar: Nada Consta
Ocorrências Impeditivas indiretas: Nada Consta
Vínculo com "Serviço Público": Nada Consta

Níveis cadastrados:

Documento(s) assinalado(s) com "*" está(ão) com prazo(s) vencido(s).

Fornecedor possui alguma pendência no Nível de Cadastramento indicado. Verifique mais informações sobre pendências nas funcionalidades de consulta.

I - Credenciamento

II - Habilitação Jurídica

III - Regularidade Fiscal e Trabalhista Federal

Receita Federal e PGFN Validade: 19/09/2022
FGTS Validade: 03/08/2022
Trabalhista (<http://www.tst.jus.br/certidao>) Validade: 05/11/2022

IV - Regularidade Fiscal Estadual/Distrital e Municipal (Possui Pendência)

Receita Estadual/Distrital Validade: 11/06/2022 (*)
Receita Municipal Validade: 11/06/2022 (*)

VI - Qualificação Econômico-Financeira

Validade: 30/04/2023

Francieli de Oliveira Mainardi

Emitido em: 19/07/2022 11:28

1 de 1

CPF: 067.175.299-54 Nome: FRANCIELI DE OLIVEIRA MAINARDI

Ass: _____

PROPOSTA UASG: 454524 PREGÃO: 592022

Item	Descrição/Especificação	Fabricante /Marca / Modelo	Valor	Unidade	Qtde	Valor Total
2	APARELHO DE TELEFONE SEM FIO: com as seguintes especificações mínimas: -Cores: Preto -Frequência mínima: 1.9 Ghz - Identificador De Chamadas: Dtmf/Fsk - Display (Tela): Iluminado -Localizador De Monofone: Sim -Agenda (Memórias): Agenda Compartilhada mínima para 50 números -Distância Fora Da Base: Até 50m (Interno) / Até 300m (Externo) -Duração Da Bateria Com O Fone Fora Da Base: Autonomia até 20h Em Uso Ou 200h Em Stand-By -Rediscagem: Sim -Bloqueio De Teclado: Sim -Viva Voz: Sim -Expansível Para Ramais: Sim -Quantidade De Ramais Expansíveis: mínimo de 5 Ramais -Chamada Simultânea: Sim -Chamada Em Espera: Sim -Transferência De Chamada: Sim - Chamadas Internas Sem Custo -Volume Da Campanha: mínimo de 5 Níveis De Volume Modelo sugerido: Intelbras TS 5120	INTELBRAS ts 5120	174,00	UNIDADE	19	3.306,00
39	TABLET: Tela 10 ou maior, memória RAM 4 GB mínimo, armazenamento interno: 32 GB ou superior, armazenamento externo: 32 GB ou superior, processador: octare ou superior, câmara frontal até 8MPX ou superior, câmara traseira até 8 MPX ou superior, conectividade: wi-fi, 3g, 4g, bluetooth, sistema operacional: proprietário. Conter GPS.	SAMSUNG X205	1728,00	UNIDADE	34	58752,00

41	PROJETOR: Sistema de Projeção DLP; 1280 x 800 pixels; 4000 ANSI Lumens, tela 16:9 nativo; 30 bits de cores; Suporte de resolução: VGA (640 x 480) para WUXGA_RB (1920 x 1200).	MULTILASER LINUX4500	4490,00	UNIDADE	3	13470,00
----	--	----------------------	---------	---------	---	----------

Prazo de validade da proposta: 60

Prazo entrega : 10

Prazo pagamento: 30

Valor total da proposta: R\$ 75528,00

A validade desta proposta é de 60 (sessenta) dias corridos, contados da data da abertura da sessão pública de PREGÃO ELETRÔNICO.

A apresentação da proposta implicará na plena aceitação das condições estabelecidas neste edital e seus anexos.

Informamos que a proponente obriga-se a cumprir todos os termos da Nota de Empenho a ser firmada com a vencedora do certame.

Nos preços ofertados já estão inclusos os tributos, fretes, taxas, seguros, encargos sociais, trabalhistas e todas as demais despesas necessárias à execução do objeto.

Dados bancários:

Banco: 001
Agência: 0616-5
Conta Corrente: 45155-x

19 de Julho de 2022

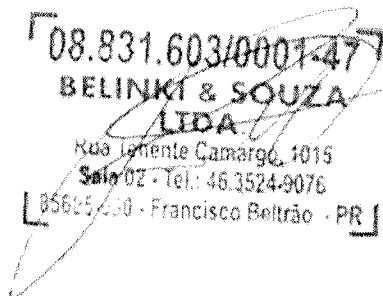

PAULO R SOUZA CPF: 04050826909

ADMINISTRADOR

Tablet Samsung Galaxy Tab A8 4G, 32GB, 4GB RAM, Tela 10.5, Câmera 8MP, Android 11, Nano Sim, Cinza - SM-X205

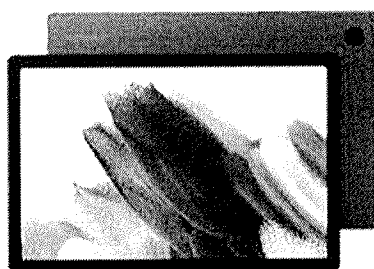

Características:

- Marca: Samsung
- Modelo: SM-X200NZAUZTO

Especificações:

- Sistema Operacional: Android
- Cor: Cinza
- Sensores: Acelerômetro, Giroscópio, Geo Magnético, Sensor de Efeito Hall, Sensor de Luz
- Dimensões (AxLxP, mm): 161.9 x 246.8 x 6.9

Processador

- Velocidade do Processador: 2GHz
- Tipo de Processador: Octa Core

Tela:

- Tamanho (Tela Principal): 10.5" (266.9mm)
- Resolução (Tela Principal): 1920 x 1200 (WUXGA)
- Tecnologia (Tela Principal): TFT
- Profundidade de Cor (Tela Principal): 16M

Câmera:

- Câmera Traseira - Resolução: 8.0 MP
- Câmeras Traseiras - Foco Automático: Sim
- Câmera Frontal - Resolução: 5.0MP
- Câmera Traseira - Flash: Não

- Resolução de Gravação de Vídeos: FHD (1920 x 1080) @30fps

Memória:

- Memória RAM (GB): 4 GB
- Memória Total Interna (GB)*: 32GB*
- Suporte ao Cartão de Memória: MicroSD (Up to 1TB)

Rede / Bandas

- 2G GSM: GSM 850, GSM 900, DCS 1800, PCS1900
- 3G UMTS: B1 (2100), B2 (1900), B4 (AWS), B5 (850), B8 (900)
- 4G FDD LTE: B1 (2100), B2 (1900), B3 (1800), B4 (AWS), B5 (850), B7 (2600), B8 (900), B12 (700), B17 (700), B20 (800), B28 (700), B66(AWS-3)
- 4G TDD LTE: B38 (2600), B40 (2300), B41 (2500)

Conectividade:

- Versão de USB: USB 2.0
- Localização: GPS, Glonass, Galileo, QZSS
- Conector de Fone de Ouvido: Conexão 3.5mm Estéreo (Padrão P2)
- Versão de MHL: Não
- Wi-Fi: 802.11 a/b/g/n/ac 2.4G+5GHz, VHT80
- Wi-Fi Direct: Sim
- Versão de Bluetooth: Bluetooth v5.0
- NFC: Não
- Perfis de Bluetooth: A2DP, AVRCP, DI, HID, HOGP, HSP, OPP, PAN
- PC Sync: Smart Switch (Versão para PC)

Bateria

- Capacidade da Bateria (mAh, Typical): 7040
- Removível: Não

Áudio e Vídeo

- Formato de Reprodução de Vídeo: MP4, M4V, 3GP, 3G2, AVI, FLV, MKV, WEBM
- Resolução de Reprodução de Vídeo: FHD (1920 x 1080) @60fps
- Formato de Reprodução de Áudio: MP3, M4A, 3GA, AAC, OGG, OGA, WAV, AMR, AWB, FLAC, MID, MIDI, XMF, MXMF, IMY, RTTTL, RTX, OTA

Serviços e Aplicativos

- Gear Support: Galaxy Buds Pro, Galaxy Buds Live, Galaxy Buds+, Galaxy Buds2 Galaxy Buds, Gear IconX (2018)
- Mobile TV: Não

Conteúdo da Embalagem:

- Tablet Samsung Galaxy Tab A8
- Guia do Usuário

Garantia:

12 meses de garantia

483g

Peso:
775 gramas (bruto com embalagem)

Multilaser, PROJETOR SMART SCREEN LINUX 4500 LÚMENS PJ004 BIVOLT - MULTILASER



Detalhes técnicos

Marca	Multilaser
Fabricante	MULTILASER
Modelo	111266
Nome do modelo	PJ004
Certificação	Não aplicável
Número da peça	111266
Tipo Do Produto	Eletrônicos

Interface do hardware	VGA, USB, HDMI
Peças para montagem	1 Projetor Smart Screen Linux 4500 Lumens PJ004 Bivolt
Número de unidades	1
Resolução de Tela	1920 x 1080
Etiqueta Nacional de Eficiência Energética (ENCE)	A+, B, 85%
Tipo de fonte de energia	Energia elétrica
Funciona com baterias	Não
Conexões	Wi-fi
Garantia do fabricante	1 Ano
Peso do produto	3.2 kg
Número do modelo	111266
EAN	7898458701999
Dimensões do produto	38 x 50 x 20 cm; 3.2 Quilogramas
Informações adicionais	
Dimensões do pacote	38.2 x 37.4 x 17.2 centímetros
ASIN	B09F1XHPC9

Disponível para compra desde

30 agosto 2021

Ranking dos mais vendidos

Nº 14 em Projetores

Telefone Sem Fio Intelbras TS 2510, Identificador de Chamadas, Preto - 4122510

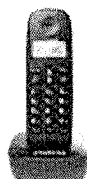

Características:

- Marca: Intelbras
- Modelo: TS 2510

Especificações:

- Tecnologia Digital DECT 6.0
- Frequência 1,9Ghz (1.910 – 1.920 MHz)
- Identificação de chamadas DTMF / FSK
- Capacidade de expansão 7 ramais (base + 6 ramais)
- Comunicação interna
- Conferência a três
- Transferência de chamada
- Compartilhamento de agenda
- Display Luminoso: âmbar
- Tipo de display Alfanumérico
- Tamanho do display 1,5"
- Indicação de carga de bateria
- Tipos de toque 10 monofônicos
- Ajuste de volume de toque 7 opções + silencioso
- Ajuste do volume de áudio 7 opções
- Som do teclado ajustável Sim (ligado/desligado)
- Capacidade de agenda 70 contatos
- Registro de chamadas recebidas 15 atendidas e 20 não atendidas
- Registro de chamadas originadas 15 chamadas

- Discagem rápida indireta (2 toques) 10 números (número + tecla Talk on)
- Teclas para navegação no display
- Posição de uso Mesa
- Data
- Hora
- Alarme
- Idiomas do menu Português, espanhol e inglês

Funções:

- Flash
- Rediscar
- Mudo
- Pausa

Consumo de energia:

- 0.83 W (em espera)
- 1.1 W (em uso)

Menu de fácil navegação:

- Eco Mode
- Bloqueio de chamadas Originadas e recebidas a cobrar
- Bloqueio de teclado
- Auto desligamento
- Led no fone Indicação de carga e chamadas
- Autoatendimento Programável
- Modo repouso automático ao colocar o fone na base
- Seleção Pública / PABX
- Ajuste de tempo de flash 100, 300, 600 ou 900ms
- Código de área
- Categoria ID
- Page (localizador do fone) Sim (localizado na parte inferior da base)
- Capacidade de bateria 600 mAh
- Duração de bateria 20 h em uso ou 200 h em repouso
- Tipo de bateria NiMH
- Alimentação Bivolt (100 – 240V)

Conteúdo da Embalagem:

- 1x Fone Intelbras
- 1x Base Intelbras
- 1x Bateria recarregável
- 1x Adaptador de tensão bivolt
- 1x Cabo de linha telefônica
- 1x Manual do usuário

Garantia:

12 meses de garantia

Peso:

315 gramas (bruto com embalagem)

Tablet Samsung Galaxy Tab A8 SM-X205 32GB 10.5" 4G



Marca	Samsung
Memória Interna	32GB
Memória RAM	3GB
Memória Externa	Suporta cartão Micro SD de até 1TB
Processador CPU	Octa Core de 2.0GHz
Sistema Operacional	Android 11
Tela	LCD de 10.5" WUXGA

Câmera	Principal de 8MP + Câmera Frontal de 5MP
Frequência 2G	GSM: 850, 900, 1800, 1900 MHz
Frequência 3G	UMTS: 1(2100), 2(1900), 4(AWS), 5(850), 8(900) MHz
Frequência 4G	FDD-LTE: 1(2100), 2(1900), 3(1800), 4(AWS), 5(850), 7(2600), 8(900), 12(700), 17(700) 40(2300), 41(2500) MHz
SIM Card	Single SIM (Nano)
Bateria	7.040 mAh
Comunicação	USB-C - Conector Mini Jack 3.5mm
Conectividade Wireless	Wi-Fi 802.11 a/b/g/n/ac/ax, banda dupla 2.4GHz e 5GHz, VHT80 - Bluetooth 5.0
Vídeo	Qualidade máxima de captura: Full HD a 30 fps
Sensor	Acelerômetro - Sensor Hall - Sensor de Luz Ambiente - Giroscópio - Geomagnético
Localização	GPS - GLONASS - Galileo - QZSS

Áudio	Dolby Atmos
Peso Bruto	794 Gramas
Dimensões	Embalagem: 25.7 x 4.3 x 17.3 Cm
Inclui	Adaptador de Energia - Cabo USB - Manual

Consulta Consolidada de Pessoa Jurídica

Este relatório tem por objetivo apresentar os resultados consolidados de consultas eletrônicas realizadas diretamente nos bancos de dados dos respectivos cadastros. A responsabilidade pela veracidade do resultado da consulta é do Órgão gestor de cada cadastro consultado. A informação relativa à razão social da Pessoa Jurídica é extraída do Cadastro Nacional da Pessoa Jurídica, mantido pela Receita Federal do Brasil.

Consulta realizada em: 19/07/2022 11:20:06

Informações da Pessoa Jurídica:

Razão Social: **BELINKI & SOUZA LTDA**
CNPJ: **08.831.603/0001-47**

Resultados da Consulta Eletrônica:

Órgão Gestor: **TCU**
Cadastro: **Licitantes Inidôneos**
Resultado da consulta: **Nada Consta**

Para acessar a certidão original no portal do órgão gestor, clique [AQUI](#).

Órgão Gestor: **CNJ**
Cadastro: **CNIA - Cadastro Nacional de Condenações Cíveis por Ato de Improbidade Administrativa e Inelegibilidade**
Resultado da consulta: **Nada Consta**

Para acessar a certidão original no portal do órgão gestor, clique [AQUI](#).

Órgão Gestor: **Portal da Transparência**
Cadastro: **Cadastro Nacional de Empresas Inidôneas e Suspensas**
Resultado da consulta: **Nada Consta**

Para acessar a certidão original no portal do órgão gestor, clique [AQUI](#).

Órgão Gestor: **Portal da Transparência**
Cadastro: **CNEP - Cadastro Nacional de Empresas Punidas**
Resultado da consulta: **Nada Consta**

Para acessar a certidão original no portal do órgão gestor, clique [AQUI](#).

Obs: A consulta consolidada de pessoa jurídica visa atender aos princípios de simplificação e

racionalização de serviços públicos digitais. Fundamento legal: Lei nº 12.965, de 23 de abril de 2014, Lei nº 13.460, de 26 de junho de 2017, Lei nº 13.726, de 8 de outubro de 2018, Decreto nº 8.638 de 15, de janeiro de 2016.

BELINKI & SOUZA LTDA-ME
 CNPJ/MF 08.831.603/0001-47
 SEGUNDA ALTERAÇÃO CONTRATUAL

PAULO RODRIGO DE SOUZA, brasileiro, maior, natural de Francisco Beltrão – PR, solteiro, nascido em 17 de maio de 1984, administrador, com CPF sob nº 040.508.269-09, identidade sob nº 8.436.942-0, SSP/PR, residente e domiciliado na Rua Bolívia, 1016, Bairro Miniguaçu, na cidade de Francisco Beltrão – Pr. e CEP 85605-410 e ALINE TATIANE PEZZATTO BELINKI, brasileira, maior, natural de Sinop – MT, solteira, nascida em 01 de maio de 1986, administradora, com CPF sob nº 049.698.669-45, identidade sob nº 8.676.101-7, SSP/PR residente e domiciliada na Rua Venezuela, 1370, Bairro Miniguaçu, na cidade de Francisco Beltrão – Pr, e CEP 85605-450, únicos sócios componentes da sociedade mercantil, que gira sob o nome comercial BELINKI & SOUZA LTDA-ME, e terá sede e domicílio na Rua Tenente Camargo, 1079, Sala 02, Bairro Vila Maria Delani, na cidade de Francisco Beltrão – Pr, e CEP 85605-090, Registrada na Junta Comercial do Estado do Paraná, sob nº 41205937865, em sessão de 18 de maio 2007, Resolvem, assim, alterar o contrato social:

1º Fica alterado o objeto social para será (4761-0/03) Comercio varejista de artigos para escritório e papelaria, (4761-0/03) comercio varejista de material escolar, (4751-2/01) comercio varejista especializado de equipamentos e suprimentos de informática, (4729-6/99) comercio varejista de produtos alimentícios em geral não especificados anteriormente, (4789-0/05) comercio varejista de produtos de limpeza, (4755-5/02) comercio varejista de artigos de armarinho, (4753-9/00) comercio varejista de eletrodomésticos e equipamentos de áudio e vídeo, (4763-6/02) comercio varejista de artigos esportivos, (1822-9/01) serviço de encadernação e plastificação, (8219-9/01) fotocópias, (4761-0/01) comercio varejista de livros, (4751-2/02) recarga de cartuchos, (7733-1/00) aluguel de maquinas e equipamentos para escritório, (4755-5/01) comercio de tecidos, (4789-0/01) comercio varejista de suvenires, bijuterias e artesanatos, (4763-6/01) comercio varejista de brinquedos, (4756-3/00) comercio Varejista especializado de instrumentos musicais e acessórios, (4754-7/01) comercio varejista de moveis, (4754-7/01) comercio varejista de cosméticos, produtos de perfumaria e de higiene pessoal, (4785-7/99) comercio varejista de outros artigos usados, (4723-7/00) comercio varejista de bebidas, (4744-0/01) comercio varejista de ferragens e ferramentas, (4789-0/99) comercio varejista de outros produtos não especificados anteriormente, (4744-0/99) comercio varejista de material de construção em geral, (4742-3/00) comercio varejista de material elétrico, (4781-4/00) comercio varejista de artigos do vestuário, (1813-0/99) impressão de material para outros usos, (9511-8/00) reparação e manutenção de computadores e de equipamento de informática.

Em razão desta modificação do objeto social a clausula terceira do contrato social passa a ter a seguinte redação:



Assessoria Contábil Sudoeste, Av. 3524-196,2



CARTÓRIO
 Autenticação Digital Código: 66921211208417385725-1
 Data: 12/11/2020 18:06:06
 Valor Total do Ato: R\$ 4,56
 Selo Digital Tipo Normal C: AKR29485-EPLJ;



CNPJ: 06.870-0

Cartório Azevêdo Bastos
 Av. Presidente Epitácio Pessoa - 1145
 Bairro dos Estado, João Pessoa - PB
 (83) 3244-5404 - cartorio@azevedobastos.not.br
<https://azevedobastos.not.br>

Bel. Válber Azevêdo da Miranda Cavalcanti
 Titular



TJPB

BELINKI & SOUZA LTDA-ME
 CNPJ/MF 08.831.603/0001-47
 SEGUNDA ALTERAÇÃO CONTRATUAL

O objeto social e será (4761-0/03) Comercio varejista de artigos para escritório e papelaria. (4761-0/03) comercio varejista de material escolar. (4751-2/01) comercio varejista especializado de equipamentos e suprimentos de informática. (4729-6/99) comercio varejista de produtos alimentícios em geral não especificados anteriormente. (4789-0/05) comercio varejista de produtos de limpeza, (4755-5/02) comércio varejista de artigos de armarinho. (4753-9/00) comercio varejista de eletrodomésticos e equipamentos de áudio e vídeo, (4763-6/02) comercio varejista de artigos esportivos, (1822-9/01) serviço de encadernação e plastificação, (8219-9/01) fotocópias. (4761-0/01) comercio varejista de livros, (4751-2/02) recarga de cartuchos. (7733-1/00) aluguel de maquinas e equipamentos para escritório. (4755-5/01) comercio de tecidos. (4789-0/01) comercio varejista de suvenires, bijuterias e artesanatos. (4763-6/01) comercio varejista de brinquedos. (4756-3/00) comercio varejista especializado de Instrumentos musicais e acessórios. (4754-7/01) comercio varejista de moveis. (4754-7/01) comercio varejista de cosméticos, produtos de perfumaria e de higiene pessoal, (4785-7/99) comercio varejista de outros artigos usados, (4723-7/00) comercio varejista de bebidas, (4744-0/01) comercio varejista de ferragens e ferramentas. (4789-0/99) comercio varejista de outros produtos não especificados anteriormente. (4744-0/99) comercio varejista de material de construção em geral, (4742-3/00) comercio varejista de material elétrico. (4781-4/00) comercio varejista de artigos do vestuário, (1813-0/99) impressão de material para outros usos, (9511-8/00) reparação e manutenção de computadores e de equipamento de informática.

2º As demais cláusulas do contrato social permanecem inalteradas

3º A vista da modificação ora ajustada e em consonância com o que determina o art. 2031 e da lei 10406/2002 os sócios, RESOLVEM, por este instrumento, atualizar e consolidar o contrato social, tornando assim sem efeito, a partir desta data, as cláusulas e condições do contrato primitivo que, adequado as disposições da referida Lei numero 10406/2002 aplicáveis a este tipo societário, passa a ter a seguinte redação.

CONTRATO SOCIAL CONSOLIDADO
 BELINKI & SOUZA LTDA-ME

PAULO RODRIGO DE SOUZA, brasileiro, maior, natural de Francisco Beltrão – PR, solteiro, nascido em 17 de maio de 1984, administrador, com CPF sob nº 040.508.269-09, identidade sob nº 8.436.942-0, SSP/PR, residente e domiciliado na Rua Bolívia, 1016, Bairro Miniguaçu, na cidade de Francisco Beltrão – Pr, e CEP 85605-410 e ALINE TATIANE PEZZATTO BELINKI, brasileira, maior, natural de Sinop – MT, solteira, nascida em 01 de maio de 1986, administradora, com CPF sob nº 049.698.669-45, identidade sob nº 8.676.101-7, SSP/PR residente e domiciliada na Rua Venezuela, 1370, Bairro Miniguaçu, na cidade de Francisco Beltrão – Pr, e CEP 85605-450, únicos sócios componentes da sociedade mercantil, que gira sob o nome comercial BELINKI & SOUZA LTDA-ME, e terá sede e domicilio na Rua Tenente Camargo, 1015, Sala 01, Bairro Vila Maria Delani, na cidade de Francisco Beltrão – Pr, e CEP 85605-090, Registrada na Junta Comercial do Estado do Paraná, sob nº 41205937865, em sessão de 18 de maio 2007, resolvem assim, alterar e consolidar do contrato social conforme segue:

1º. A sociedade gira sob nome empresarial de BELINKI & SOUZA LTDA-ME, e terá sede e domicilio na Rua Tenente Camargo, 1015, Sala 01, Bairro Vila Maria Delani, na cidade de Francisco Beltrão – Pr, e CEP 85605-090.



Assessoria Contábil Sulforte (16) 3524-1962

2



CARTÓRIO
 Autenticação Digital Código: 66921211208417385725-2
 Data: 12/11/2020 18:06:06
 Valor Total do Ato: R\$ 4,56
 Selo Digital Tipo Normal C: AKR29486-VE57;



Cartório Azevêdo Bastos
 Av. Presidente Epitácio Pessoa - 1145
 Bairro dos Estados, João Pessoa - PB
 (83) 3244-5404 - cartorio@azevedobastos.net.br
<https://azevedobastos.net.br>

Bel. Válber Azevêdo de Miranda Cavalcanti
 Titular

TJPB



BELINKI & SOUZA LTDA-ME
CNPJ/MF 08.831.603/0001-47
SEGUNDA ALTERAÇÃO CONTRATUAL

2ª. O capital social no valor de R\$ 100.000,00 (cem mil reais), dividido em 100.000 (cem mil quotas) de valor nominal de R\$ 1,00 (um real), cada uma integralizadas em moeda corrente do país, assim subscritas:

PAULO RODRIGO DE SOUZA	nº de quotas 50.000	R\$ 50.000,00
ALINE TATIANE PEZZATTO BELINKI	nº de quotas 50.000	R\$ 50.000,00

3ª. O objeto será (4761-0/03) Comercio varejista de artigos para escritório e papelaria, (4761-0/03) comercio varejista de material escolar, (4751-2/01) comercio varejista especializado de equipamentos e suprimentos de informática, (4729-6/99) comercio varejista de produtos alimentícios em geral não especificados anteriormente, (4789-0/05) comercio varejista de produtos de limpeza, (4755-5/02) comercio varejista de artigos de armarinho, (4753-9/00) comercio varejista de eletrodomésticos e equipamentos de áudio e vídeo, (4763-6/02) comercio varejista de artigos esportivos, (1822-9/01) serviço de encadernação e plastificação, (8219-9/01) fotocópias, (4761-0/01) comercio varejista de livros, (4751-2/02) recarga de cartuchos, (7733-1/00) aluguel de maquinas e equipamentos para escritório, (4755-5/01) comercio de tecidos, (4789-0/01) comercio varejista de suvenires, bijuterias e artesanatos, (4763-6/01) comercio varejista de brinquedos, (4756-3/00) comercio varejista especializado de Instrumentos musicais e acessórios, (4754-7/01) comercio varejista de moveis, (4754-7/01) comercio varejista de cosméticos, produtos de perfumaria e de higiene pessoal, (4785-7/99) comercio varejista de outros artigos usados, (4723-7/00) comercio varejista de bebidas, (4744-0/01) comercio varejista de ferragens e ferramentas, (4789-0/99) comercio varejista de outros produtos não especificados anteriormente, (4744-0/99) comercio varejista de material de construção em geral, (4742-3/00) comercio varejista de material elétrico, (4781-4/00) comercio varejista de artigos do vestuário, (1813-0/99) impressão de material para outros usos, (9511-8/00) reparação e manutenção de computadores e de equipamento de informática.

4ª. A sociedade iniciará suas atividades em 04 de junho de 2007, e seu prazo de duração é indeterminado.

5ª. As quotas são indivisíveis e não poderão ser cedidas ou transferidas a terceiros sem o consentimento do outro sócio, a quem fica assegurado, em igualdade de condições e preço direito de preferência para a sua aquisição se postas à venda, formalizando, se realizada a cessão delas, a alteração contratual pertinente.

6ª. A responsabilidade de cada sócio é restrita ao valor de suas quotas, mas todos respondem solidariamente pela integralização do capital social.

7ª. A administração da sociedade caberá PAULO RODRIGO DE SOUZA e ou ALINE TATIANE PEZZATTO BELINKI, com poderes e atribuições de administrar a sociedade, autorizando o uso do nome empresarial, vedado, no entanto, em atividades estranhas ao interesse social ou assumir obrigações seja em favor de qualquer dos quotizos ou de terceiros, bem como onerar ou alienar bens imóveis da sociedade, sem autorização do outro sócio.

8ª. Ao término da cada exercício social, em 31 de dezembro, o administrador prestará contas justificadas de sua administração, procedendo à elaboração do inventário, do balanço patrimonial e do balanço de resultado econômico, cabendo aos sócios, na proporção de suas quotas, os lucros ou perdas apurados.



Assessoria Contábil Sudeste - It: 3521-1962

3



CARTÓRIO
Autenticação Digital Código: 66921211208417385725-3
Data: 12/11/2020 18:06:06
Valor Total do Ato: R\$ 4,56
Selo Digital Tipo Normal C: AKR29487-87UH;



CNPJ: 06.870-0

Cartório Azevêdo Bastos
Av. Presidente Epitácio Pessoa - 1145
Bairro dos Estados, João Pessoa - PB
(83) 3244-5404 - cartorio@azevedobastos.not.br
<https://azevedobastos.not.br>

Bel. Válber Azevêdo de Miranda Cavalcanti
Titular

TJPB



BELINKI & SOUZA LTDA-ME
CNPJ/MF 08.831.603/0001-47
SEGUNDA ALTERAÇÃO CONTRATUAL

9ª. Nos quatro meses seguintes ao término do exercício social, os sócios deliberarão sobre as contas e designarão administradores quando for o caso.

10ª. A sociedade poderá a qualquer tempo, abrir ou fechar filial ou outra dependência, mediante alteração contratual assinada por todos os sócios.

11ª. Os sócios poderão, de comum acordo, fixar uma retirada mensal, a título de "pro labore", observadas as disposições regulamentares pertinentes.

12ª. Falecendo ou interditado qualquer sócio, a sociedade continuará suas atividades com os herdeiros, sucessores e o incapaz. Não sendo possível ou inexistindo interesse destes ou dos sócios remanescentes, o valor de seus haveres será apurado e liquidado com base na situação patrimonial da sociedade, à data da resolução, verificada em balanço especialmente levantado.

Parágrafo único - O mesmo procedimento será adotados em outros casos em que a sociedade se resolva em relação a seu sócio.

13ª. Os Administradores declaram, sob as penas da lei, de que não estão impedidos de exercer a administração da sociedade, por lei especial, ou em virtude de condenação criminal, ou por se encontrar sob os efeitos dela, a pena que vede, ainda que temporariamente, o acesso a cargos públicos; ou por crime falimentar, de prevaricação, peita ou suborno, concussão, peculato, ou contra a economia popular, contra o sistema financeiro nacional, contra normas de defesa da concorrência, contra as relações de consumo, fé pública, ou a propriedade.

14ª. Fica eleito o foro de Francisco Beltrão-Pr, para o exercício e o cumprimento dos direitos e obrigações resultantes deste contrato.

E por estarem assim justos e contratados, assinam o presente instrumento em 03 (três) vias, na presença de duas testemunhas.

Francisco Beltrão, 12 de novembro de 2013.

Paulo R. de Souza
Paulo Rodrigo de Souza

Aline Tatiane Pezzatto Belinki
Aline Tatiane Pezzatto Belinki

Testemunhas

Carlos Sutti
Carlos Sutti
RG 5.958.880-0

Neusa Maria Scotti
Neusa Maria Scotti
RG 3.213.391-6

JUNTA COMERCIAL DO PARANA
AGENCIA REGIONAL DE FRANCISCO BELTRAO
CERTIFICO O REGISTRO EM: 21/11/2013
SOB NÚMERO: 20136652298
Protocolo: 13/665229-8, DE 19/11/2013
Empresa: 41 2 0593786 5
BELINKI & SOUZA LTDA-ME

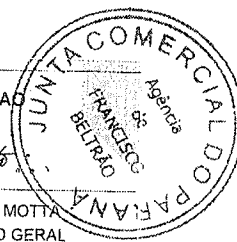

Sebastião Motta
SEBASTIÃO MOTTA
SECRETARIO GERAL



Assessoria Contábil Sudoeste Ltda. 3321-1902

Documento Autenticado Digitalmente de acordo com os artigos 1º, 3º e 7º inc. V 8º, 41 e 82 da Lei Federal 8.935/1994 e Art. 6 Inc. XII da Lei Estadual 8.721/2008 autenticado a presente imagem digitalizada, reprodução fiel do documento apresentado e conferido neste ato. O referido é verdade. Dou fé. ***** Confira os dados do ato em: https://secdigital.tjpb.jus.br ou Consulte o Documento em: https://azevedobastos.not.br/documento/66921211208417385725



CARTÓRIO Autenticação Digital Código: 66921211208417385725-4
Data: 12/11/2020 18:06:07
Valor Total do Ato: R\$ 4,56
Selo Digital Tipo Normal C: AKR29488-6YXG;



Cartório Azevêdo Bastos
Av. Presidente Epitácio Pessoa - 1145
Bairro dos Estados, João Pessoa - PB
(83) 3244-5404 - cartorio@azevedobastos.not.br
https://azevedobastos.not.br

Bel. Válber Azevedo de Miranda Cavalcanti
Tribunal

TJPB





TRIBUNAL DE JUSTIÇA DO ESTADO DO PARANÁ
Secretaria do Ofício Distribuidor e Anexos de FRANCISCO BELTRÃO

CERTIDÃO DE DISTRIBUIÇÃO – FINS GERAIS – CÍVEIS – ESPECÍFICA - NEGATIVA

Certifico que revendo os livros, sistemas e arquivos de distribuição CÍVEIS, ESPECIFICAMENTE: FALÊNCIA, CONCORDATA, RECUPERAÇÃO JUDICIAL, RECUPERAÇÃO EXTRAJUDICIAL desta Secretaria, verifiquei NÃO CONSTAR nenhum registro contra:

BELINKI & SOUZA LTDA
CNPJ: 08.831.603/0001-47
Local da Sede: Francisco Beltrão - PR

Orientações:

Esta certidão NÃO APONTA ordinariamente os processos em que a pessoa cujo nome pesquisado figura como Autor(a). São apontados os feitos em tramitação cadastrados no Sistema Informatizado referente à comarca de FRANCISCO BELTRÃO

Não existe qualquer conexão com qualquer outra base de dados de instituição pública ou com a Receita Federal que verifique a identidade do NOME/RAZÃO SOCIAL com o CPF/CNPJ. A conferência dos dados pessoais fornecidos pelo pesquisado é de responsabilidade exclusiva do destinatário da certidão.

A certidão em nome de pessoa jurídica considera os processos referentes à matriz e às filiais.

Considera-se NEGATIVA a certidão que aponta somente homônimos não qualificados, nos termos do art. 8º, §2º da Resolução CNJ 121/2010.

A presente certidão menciona somente o registro de distribuição, para dados complementares do procedimento, deve-se dirigir até a Secretaria para onde foi distribuído e solicitar uma CERTIDÃO DE OBJETO E PÉ.

A Busca de MICROEMPREENDEDOR INDIVIDUAL e EMPRESÁRIO INDIVIDUAL abrange também a pessoa física

FRANCISCO BELTRÃO, 11 de Julho de 2022



Alessandra Marta Fischborn Abreu
Distribuidor





REPÚBLICA FEDERATIVA DO BRASIL

CADASTRO NACIONAL DA PESSOA JURÍDICA

NÚMERO DE INSCRIÇÃO 08.831.603/0001-47 MATRIZ	COMPROVANTE DE INSCRIÇÃO E DE SITUAÇÃO CADASTRAL	DATA DE ABERTURA 18/05/2007
NOME EMPRESARIAL BELINKI & SOUZA LTDA		
TÍTULO DO ESTABELECIMENTO (NOME DE FANTASIA) LIVRARIA E PAPELARIA CENTERBEL	PORTE ME	
CÓDIGO E DESCRIÇÃO DA ATIVIDADE ECONÔMICA PRINCIPAL 47.61-0-03 - Comércio varejista de artigos de papelaria		
CÓDIGO E DESCRIÇÃO DAS ATIVIDADES ECONÔMICAS SECUNDÁRIAS 47.51-2-01 - Comércio varejista especializado de equipamentos e suprimentos de informática 47.29-6-99 - Comércio varejista de produtos alimentícios em geral ou especializado em produtos alimentícios não especificados anteriormente 47.89-0-05 - Comércio varejista de produtos saneantes domissanitários 47.55-5-02 - Comercio varejista de artigos de armarinho 47.53-9-00 - Comércio varejista especializado de eletrodomésticos e equipamentos de áudio e vídeo 47.63-6-02 - Comércio varejista de artigos esportivos 18.22-9-01 - Serviços de encadernação e plastificação 82.19-9-01 - Fotocópias 47.61-0-01 - Comércio varejista de livros 47.51-2-02 - Recarga de cartuchos para equipamentos de informática 77.33-1-00 - Aluguel de máquinas e equipamentos para escritórios 47.55-5-01 - Comércio varejista de tecidos 47.89-0-01 - Comércio varejista de suvenires, bijuterias e artesanatos 47.63-6-01 - Comércio varejista de brinquedos e artigos recreativos 47.56-3-00 - Comércio varejista especializado de instrumentos musicais e acessórios 47.54-7-01 - Comércio varejista de móveis 47.85-7-99 - Comércio varejista de outros artigos usados 47.23-7-00 - Comércio varejista de bebidas 47.44-0-01 - Comércio varejista de ferragens e ferramentas 47.89-0-99 - Comércio varejista de outros produtos não especificados anteriormente		
CÓDIGO E DESCRIÇÃO DA NATUREZA JURÍDICA 206-2 - Sociedade Empresária Limitada		
LOGRADOURO R TENENTE CAMARGO	NÚMERO 1015	COMPLEMENTO SALA 01
CEP 85.605-090	BAIRRO/DISTRITO VILA MARIA DELANI	MUNICÍPIO FRANCISCO BELTRAO
		UF PR
ENDEREÇO ELETRÔNICO	TELEFONE (46) 3524-9076	
ENTE FEDERATIVO RESPONSÁVEL (EFR) *****		
SITUAÇÃO CADASTRAL ATIVA	DATA DA SITUAÇÃO CADASTRAL 18/05/2007	
MOTIVO DE SITUAÇÃO CADASTRAL		
SITUAÇÃO ESPECIAL *****	DATA DA SITUAÇÃO ESPECIAL *****	

Aprovado pela Instrução Normativa RFB nº 1.863, de 27 de dezembro de 2018.

Emitido no dia 04/07/2022 às 18:34:25 (data e hora de Brasília).

Página: 1/2



REPÚBLICA FEDERATIVA DO BRASIL
CADASTRO NACIONAL DA PESSOA JURÍDICA

NÚMERO DE INSCRIÇÃO 08.831.603/0001-47 MATRIZ	COMPROVANTE DE INSCRIÇÃO E DE SITUAÇÃO CADASTRAL	DATA DE ABERTURA 18/05/2007
NOME EMPRESARIAL BELINKI & SOUZA LTDA		
CÓDIGO E DESCRIÇÃO DAS ATIVIDADES ECONÔMICAS SECUNDÁRIAS 47.44-0-99 - Comércio varejista de materiais de construção em geral 47.42-3-00 - Comércio varejista de material elétrico 47.81-4-00 - Comércio varejista de artigos do vestuário e acessórios 18.13-0-99 - Impressão de material para outros usos 95.11-8-00 - Reparação e manutenção de computadores e de equipamentos periféricos 47.72-5-00 - Comércio varejista de cosméticos, produtos de perfumaria e de higiene pessoal		
CÓDIGO E DESCRIÇÃO DA NATUREZA JURÍDICA 206-2 - Sociedade Empresária Limitada		
LOGRADOURO R TENENTE CAMARGO	NÚMERO 1015	COMPLEMENTO SALA 01
CEP 85.605-090	BAIRRO/DISTRITO VILA MARIA DELANI	MUNICÍPIO FRANCISCO BELTRAO
		UF PR
ENDEREÇO ELETRÔNICO	TELEFONE (46) 3524-9076	
ENTE FEDERATIVO RESPONSÁVEL (EFR) *****		
SITUAÇÃO CADASTRAL ATIVA	DATA DA SITUAÇÃO CADASTRAL 18/05/2007	
MOTIVO DE SITUAÇÃO CADASTRAL		
SITUAÇÃO ESPECIAL *****	DATA DA SITUAÇÃO ESPECIAL *****	

Aprovado pela Instrução Normativa RFB nº 1.863, de 27 de dezembro de 2018.

Emitido no dia **04/07/2022** às **18:34:25** (data e hora de Brasília).

Página: 2/2

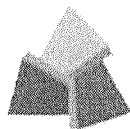

**RECEITA
ESTADUAL DO
PARANÁ**



Comprovante de Inscrição Cadastral - CICAD

Inscrição no CAD/ICMS	Inscrição CNPJ	Início das Atividades
90404629-93	08.831.603/0001-47	05/2007

Empresa / Estabelecimento	
Nome Empresarial	BELINKI & SOUZA LTDA
Título do Estabelecimento	LIVRARIA E PAPELARIA CENTERBEL
Endereço do Estabelecimento	RUA TENENTE CAMARGO, 1015, SALA 01 - VILA MARIA DELANI - CEP 85605-090 FONE: (46) 3524-5439
Município de Instalação	FRANCISCO BELTRAO - PR, DESDE 05/2007 (Estabelecimento Matriz)

Qualificação	
Situação Atual	ATIVO - SIMPLES NACIONAL / SIMPLES NACIONAL - DIA 03 DO MES+2, DESDE 06/2021
Natureza Jurídica	206-2 - SOCIEDADE EMPRESÁRIA LTDA
Atividade Econômica Principal do Estabelecimento	4761-0/03 - COMERCIO VAREJISTA DE ARTIGOS DE PAPELARIA
Atividade(s) Econômica(s) Secundária(s) do Estabelecimento	

Quadro Societário			
Tipo	Inscrição	Nome Completo / Nome Empresarial	Qualificação
CPF	040.508.269-09	PAULO RODRIGO DE SOUZA	SÓCIO-ADMINISTRADOR
CPF	049.698.669-45	ALINE TATIANE PEZZATTO BELINKI	SÓCIO-ADMINISTRADOR

Este CICAD tem validade até 19/07/2022.

Os dados cadastrais deste estabelecimento poderão ser confirmados via Internet www.fazenda.pr.gov.br





MINISTÉRIO DA FAZENDA
Secretaria da Receita Federal do Brasil
Procuradoria-Geral da Fazenda Nacional

**CERTIDÃO POSITIVA COM EFEITOS DE NEGATIVA DE DÉBITOS RELATIVOS AOS TRIBUTOS
FEDERAIS E À DÍVIDA ATIVA DA UNIÃO**

Nome: BELINKI & SOUZA LTDA
CNPJ: 08.831.603/0001-47

Ressalvado o direito de a Fazenda Nacional cobrar e inscrever quaisquer dívidas de responsabilidade do sujeito passivo acima identificado que vierem a ser apuradas, é certificado que:

1. constam débitos administrados pela Secretaria da Receita Federal do Brasil (RFB) com exigibilidade suspensa nos termos do art. 151 da Lei nº 5.172, de 25 de outubro de 1966 - Código Tributário Nacional (CTN), ou objeto de decisão judicial que determina sua desconsideração para fins de certificação da regularidade fiscal, ou ainda não vencidos; e
2. não constam inscrições em Dívida Ativa da União (DAU) na Procuradoria-Geral da Fazenda Nacional (PGFN).

Conforme disposto nos arts. 205 e 206 do CTN, este documento tem os mesmos efeitos da certidão negativa.

Esta certidão é válida para o estabelecimento matriz e suas filiais e, no caso de ente federativo, para todos os órgãos e fundos públicos da administração direta a ele vinculados. Refere-se à situação do sujeito passivo no âmbito da RFB e da PGFN e abrange inclusive as contribuições sociais previstas nas alíneas 'a' a 'd' do parágrafo único do art. 11 da Lei nº 8.212, de 24 de julho de 1991.

A aceitação desta certidão está condicionada à verificação de sua autenticidade na Internet, nos endereços <<http://rfb.gov.br>> ou <<http://www.pgfn.gov.br>>.

Certidão emitida gratuitamente com base na Portaria Conjunta RFB/PGFN nº 1.751, de 2/10/2014.

Emitida às 08:14:45 do dia 23/03/2022 <hora e data de Brasília>.

Válida até 19/09/2022.

Código de controle da certidão: **21E9.3AF6.1973.A284**

Qualquer rasura ou emenda invalidará este documento.



Estado do Paraná
Secretaria de Estado da Fazenda
Receita Estadual do Paraná

Certidão Negativa

de Débitos Tributários e de Dívida Ativa Estadual
Nº 026908815-77

Certidão fornecida para o CNPJ/MF: **08.831.603/0001-47**
Nome: **BELINKI & SOUZA LTDA**

Ressalvado o direito da Fazenda Pública Estadual inscrever e cobrar débitos ainda não registrados ou que venham a ser apurados, certificamos que, verificando os registros da Secretaria de Estado da Fazenda, constatamos não existir pendências em nome do contribuinte acima identificado, nesta data.

Obs.: Esta Certidão engloba todos os estabelecimentos da empresa e refere-se a débitos de natureza tributária e não tributária, bem como ao descumprimento de obrigações tributárias acessórias.

Válida até 01/10/2022 - Fornecimento Gratuito

A autenticidade desta certidão deverá ser confirmada via Internet
www.fazenda.pr.gov.br



MUNICÍPIO DE FRANCISCO BELTRÃO
ESTADO DO PARANÁ
SECRETARIA MUNICIPAL DA FAZENDA

CERTIDÃO NEGATIVA
Nº19585/2022

RAZÃO SOCIAL: BELINKI E SOUZA LTDA

CNPJ: 08.831.603/0001-47

INSCRIÇÃO MUNICIPAL: 114481

INSCRIÇÃO ESTADUAL: 9040462993

ALVARÁ:

ENDEREÇO: RUA TENENTE CAMARGO, 1015 - Q 77 L 13 SL 01 - P KENNEDY CEP: 85605090 Francisco Beltrão - PR

ATIVIDADE: Comércio varejista de artigos de papelaria, Comércio varejista especializado de equipamentos e suprimentos de informática, Serviços de encadernação e plastificação, Comércio varejista de produtos alimentícios em geral ou especializado em produtos alimentícios não especificados anteriormente, Comércio varejista de produtos saneantes domissanitários

Certificamos que não existem pendências em nome do contribuinte supramencionado relativas aos tributos administrados pela Secretaria Municipal da Fazenda. Fica ressalvado o direito de a Fazenda Pública do Município de Francisco Beltrão cobrar quaisquer dívidas provenientes de tributos que venham a ser apurados ou que se verifiquem a qualquer tempo, inclusive em relação ao período abrangido por esta certidão.

DATA	DE	EMISSÃO:	30/05/2022
DATA	DE	VALIDADE:	29/07/2022
FINALIDADE:	CONCORRÊNCIA		/ LICITAÇÃO
CÓDIGO DE AUTENTICAÇÃO: 9ZTMHBUFFHCJ2X2H9MQF			

A autenticidade desta certidão deverá ser confirmada na Internet, no endereço www.franciscobeltrao.pr.gov.br

Certidão emitida gratuitamente pela internet em: 30/05/2022 - 10:24:16
Qualquer rasura invalidará este documento.

Voltar

Imprimir



Certificado de Regularidade do FGTS - CRF

Inscrição: 08.831.603/0001-47

Razão Social: BELINKI SOUZA LTDA

Endereço: RUA TENENTE CAMARGO 1079 SALA 02 / VILA MARIA DELANI /
FRANCISCO BELTRAO / PR / 85605-090

A Caixa Econômica Federal, no uso da atribuição que lhe confere o Art. 7, da Lei 8.036, de 11 de maio de 1990, certifica que, nesta data, a empresa acima identificada encontra-se em situação regular perante o Fundo de Garantia do Tempo de Serviço - FGTS.

O presente Certificado não servirá de prova contra cobrança de quaisquer débitos referentes a contribuições e/ou encargos devidos, decorrentes das obrigações com o FGTS.

Validade: 05/07/2022 a 03/08/2022

Certificação Número: 2022070500495554222719

Informação obtida em 18/07/2022 11:03:44

A utilização deste Certificado para os fins previstos em Lei esta condicionada a verificação de autenticidade no site da Caixa:
www.caixa.gov.br

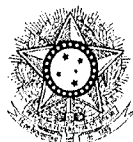

PODER JUDICIÁRIO
JUSTIÇA DO TRABALHO

CERTIDÃO NEGATIVA DE DÉBITOS TRABALHISTAS

Nome: BELINKI & SOUZA LTDA (MATRIZ E FILIAIS)

CNPJ: 08.831.603/0001-47

Certidão n°: 5932127/2022

Expedição: 18/02/2022, às 15:14:10

Validade: 17/08/2022 - 180 (cento e oitenta) dias, contados da data de sua expedição.

Certifica-se que **BELINKI & SOUZA LTDA (MATRIZ E FILIAIS)**, inscrito(a) no CNPJ sob o n° **08.831.603/0001-47**, **NÃO CONSTA** como inadimplente no Banco Nacional de Devedores Trabalhistas.

Certidão emitida com base nos arts. 642-A e 883-A da Consolidação das Leis do Trabalho, acrescentados pelas Leis ns.º 12.440/2011 e 13.467/2017, e no Ato 01/2022 da CGJT, de 21 de janeiro de 2022. Os dados constantes desta Certidão são de responsabilidade dos Tribunais do Trabalho.

No caso de pessoa jurídica, a Certidão atesta a empresa em relação a todos os seus estabelecimentos, agências ou filiais.

A aceitação desta certidão condiciona-se à verificação de sua autenticidade no portal do Tribunal Superior do Trabalho na Internet (<http://www.tst.jus.br>).

Certidão emitida gratuitamente.

INFORMAÇÃO IMPORTANTE

Do Banco Nacional de Devedores Trabalhistas constam os dados necessários à identificação das pessoas naturais e jurídicas inadimplentes perante a Justiça do Trabalho quanto às obrigações estabelecidas em sentença condenatória transitada em julgado ou em acordos judiciais trabalhistas, inclusive no concernente aos recolhimentos previdenciários, a honorários, a custas, a emolumentos ou a recolhimentos determinados em lei; ou decorrentes de execução de acordos firmados perante o Ministério Público do Trabalho, Comissão de Conciliação Prévia ou demais títulos que, por disposição legal, contiver força executiva.

ANEXO III**DECLARAÇÃO UNIFICADA**

À pregoeira e equipe de apoio

Pelo presente instrumento, a empresa Belinki e Souza Ltda, CNPJ 08831603000147, através de seu representante legal infra-assinado, que:

- 1) Declaramos, para os fins do disposto no inciso V do art. 27 da Lei n.º 8.666/93, acrescido pela Lei n.º 9.854/99, que não empregamos menores de 18 (dezoito) anos em trabalho noturno, perigoso ou insalubre e não empregamos menores de 16 (dezesesseis) anos. Ressalva ainda, que, caso empregue menores na condição de aprendiz (a partir de 14 anos, deverá informar tal situação no mesmo documento).
- 2) Declaramos, sob as penas da lei, que a empresa não foi declarada inidônea para licitar ou contratar com a Administração Pública.
- 3) Declaramos para os devidos fins de direito, na qualidade de Proponente dos procedimentos licitatórios, instaurados por este Município, que o(a) responsável legal da empresa é o Sr. Paulo Rodrigo de Souza, RG 84369420, CPF 04050826909, Administrador, **responsável pela assinatura da Ata de Registro de Preços.**
- 4) Declaramos para os devidos fins que **NENHUM** sócio desta empresa exerce cargo ou função pública impeditiva de relacionamento comercial com a Administração Pública.
- 5) Declaramos de que a empresa não contratará empregados com incompatibilidade com as autoridades contratantes ou ocupantes de cargos de direção ou de assessoramento até o terceiro grau, na forma da Súmula Vinculante nº 013 do STF (Supremo Tribunal Federal).
- 6) Declaramos para os devidos fins que em caso de qualquer comunicação futura referente a este processolicitatório, bem como em caso de eventual contratação, **concordo que a Ata de Registro de Preços** seja encaminhada para o seguinte endereço:

E-mail: centerbelfb@hotmail.com

Telefone: (46) 35249076

- 7) Caso altere o citado e-mail ou telefone comprometo-me em protocolizar pedido de alteração junto ao Sistema de Protocolo deste Município, sob pena de ser considerado como intimado nos dados anteriormente fornecidos.
- 8) Nomeamos e constituímos o senhor Sr. Paulo Rodrigo de Souza, RG 84369420, CPF 04050826909, para ser o(a) responsável para acompanhar a execução da **Ata de Registro de Preços**, referente ao Pregão Eletrônico n.º 59/2022 e todos os atos necessários ao cumprimento das obrigações contidas no instrumento convocatório, seus Anexos e na Ata de Registro de Preços/Contrato.

Francisco Beltrão, 18 de Julho de 2021.

Belinki e Souza Ltda.
 CNPJ/MF N.º (08831603000147)
 IE 9040462993
 Rua Tenente Camargo, n.º 1015
 Bairro Presidente Kennedy
 Francisco Beltrão - PR
 centerbelfb@hotmail.com
 Fone: 46 35249076

08.831.603/0001-47
 BELINKI e Souza
 Paulo Rodrigo de Souza
 CPF nº 04050826909
 Rua Tenente Camargo, 1015
 Sala 02 - Tel: 46.3524-9076
 85605-000 - Francisco Beltrão - PR



Ministério da Economia
Secretaria Especial de Desburocratização, Gestão e Governo Digital
Secretaria de Gestão

Sistema de Cadastramento Unificado de Fornecedores - SICAF

Declaração

Declaramos para os fins previstos na Lei nº 8.666, de 1993, conforme documentação registrada no SICAF, que a situação do fornecedor no momento é a seguinte:

Dados do Fornecedor

CNPJ: 24.521.089/0001-08 DUNS®: 944512964
Razão Social: STEFANO LTDA
Nome Fantasia: CENTER FRIO
Situação do Fornecedor: Credenciado Data de Vencimento do Cadastro: 11/08/2022
Natureza Jurídica: SOCIEDADE EMPRESÁRIA LIMITADA
MEI: Não
Porte da Empresa: Empresa de Pequeno

Ocorrências e Impedimentos

Ocorrência: Consta
Impedimento de Licitar: Nada Consta
Ocorrências Impeditivas indiretas: Nada Consta
Vínculo com "Serviço Público": Nada Consta

Níveis cadastrados:

Documento(s) assinalado(s) com "*" está(ão) com prazo(s) vencido(s).

Fornecedor possui alguma pendência no Nível de Cadastramento indicado. Verifique mais informações sobre pendências nas funcionalidades de consulta.

I - Credenciamento

II - Habilitação Jurídica (Possui Pendência)

III - Regularidade Fiscal e Trabalhista Federal

Receita Federal e PGFN Validade: 07/09/2022
FGTS Validade: 20/07/2022
Trabalhista (<http://www.tst.jus.br/certidao>) Validade: 12/11/2022

IV - Regularidade Fiscal Estadual/Distrital e Municipal (Possui Pendência)

Receita Estadual/Distrital Sem Informação
Receita Municipal Sem Informação

V - Qualificação Técnica

VI - Qualificação Econômico-Financeira (Possui Pendência)

Validade: 31/05/2020 (*)

Francieli de Oliveira Mainardi

Emitido em: 19/07/2022 11:28

1 de 1

CPF: 067.175.299-54 Nome: FRANCIELI DE OLIVEIRA MAINARDI

Ass: _____



Ministério da Economia
Secretaria Especial de Desburocratização, Gestão e Governo Digital
Secretaria de Gestão

Sistema de Cadastramento Unificado de Fornecedores - SICAF

Relatório de Ocorrências

Dados do Fornecedor

CNPJ: 24.521.089/0001-08 DUNS®: 944512964
Razão Social: STEFANO LTDA
Nome Fantasia: CENTER FRIO
Situação do Fornecedor: Credenciado

Ocorrência 1:

Tipo Ocorrência: Advertência - Lei n.º 8666/93, art. 87, inc. I
UASG Sancionadora: 926415 - TRIBUNAL DE JUSTIÇA ESTADO DO PARANA
Data Aplicação: 19/04/2021
Número do Processo: 56327-88.2020
Descrição/Justificativa: Protocolo n.º 0056327-88.2020.8.16.6000. Edital de Pregão Eletrônico n. 39/2020. Apresentou produto em desacordo com o edital. Advertência. DJe 2945 de 06/04/21. Secretaria - P. 4. Intimação eletrônica realizada em 07/04/21.
Art. 87 da Lei Federal n.º 8.666/1993 e inciso III do artigo 162 da Lei Estadual n.º 15.608/2007.

Ocorrência 2:

Tipo Ocorrência: Multa - Lei n.º 8666/93, art. 87, inc. II
Motivo: Inexecução total ou parcial do contrato
UASG Sancionadora: 389174 - CONSELHO REGIONAL DE MEDICINA ESTADO PARANA
Data Aplicação: 05/07/2022 Valor da Multa: R\$ 400,00
Número do Processo: 1.º processo Número do Contrato: 18/2021
Descrição/Justificativa: inexecução do item 7.4 do contrato: "...Limpeza e higienização devem ser realizadas de forma robotizada com escovação mecânica" nas localidades de Cascavel e Maringá, referente ao 1.º processo sancionador.

Ocorrência 3:

Tipo Ocorrência: **Impedimento de Licitar e Contratar - Lei nº 10.520/02, art. 7ª**
Motivo: **Não apresentação de documentação exigida no certame ou apresentação de documentação falsa**

UASG Sancionadora: **153079 - UNIVERSIDADE FEDERAL DO PARANA**
Âmbito da Sanção: **União**
Prazo: **Determinado**
Prazo Inicial: **20/05/2019** Prazo Final: **09/06/2019**

Número do Processo: **23075063127201807**
Descrição/Justificativa: **Em cumprimento à Portaria 215/2019-PRA, expedida após processo de apuração de responsabilidade instaurado pela não apresentação de documentos exigidos para os itens 16 e 19 no curso do Pregão Eletrônico nº 121/2018 no prazo editalício após a convocação da Pregoeira Oficial.**



515

Ministério da Economia
Secretaria Especial de Desburocratização, Gestão e Governo Digital
Secretaria de Gestão

Sistema de Cadastramento Unificado de Fornecedores - SICAF

Relatório de Ocorrências Impeditivas de Licitar

Dados do Fornecedor

CNPJ: 24.521.089/0001-08 DUNS®: 944512964
Razão Social: STEFANO LTDA
Nome Fantasia: CENTER FRIO
Situação do Fornecedor: Credenciado

Nenhum registro de Ocorrência Ativa encontrado para o fornecedor

CENTER Frio	STEFANO LTDA/EPP
	Rua Florença, nº 121 – Jardim Irene Florença CEP 85.884-000 CNPJ/MF Nº 24.521.089/0001-08 Fone/Fax: (45) 3264-2715 Medianeira - PR

EDITAL DE PREGÃO Nº 059/2022

PROCESSO ADMINISTRATIVO Nº 098/2022

MODALIDADE: PREGÃO ELETRÔNICO

TIPO: MENOR PREÇO UNITÁRIO POR ITEM

OBJETO: contratação de empresa para fornecimento de equipamentos eletrônicos e eletrodomésticos, atendendo as necessidades dos Departamentos solicitantes

ANEXO II

PROPOSTA COMERCIAL AJUSTA FINAL

A empresa STEFANO LTDA EPP, estabelecida na Rua Florença, nº 121, sala 02, Jardim Irene, Medianeira/PR, inscrita no CNPJ sob nº 24.521.089/0001-08, neste ato representada por VANTUIR STEFANO, Proprietário/Administrador, Portador do RG sob nº 6.373.617-1 SESP-PR e CPF nº 020.352.809-31, propõe fornecer à Prefeitura Municipal de Marmeleiro, em estrito cumprimento ao previsto no Edital de Pregão Eletrônico nº 059/2022, conforme abaixo discriminado:

Item	Especificação	Marca	Unid.	Qtde.	Preço Unitário	Preço Total
4	ASPIRADOR DE ÁGUA E PÓ: com potência mínima: 1.300 watts voltagem: 110 v, saco descartável: capacidade mínimo de 20 litros, especificações: níveis de filtragem: 3; número de bocais: 3; número de prolongadores: 2; tipo do saco coletor: descartável; tipo de filtro: polipropileno; acionamento: manual; rodas para transporte: maior mobilidade e estabilidade; suporte para cabo elétrico.	ELECTROLUX AQP20	UND	1	450,00	450,00
11	CONDICIONADOR DE AR modelo Split inverter 9.000 BTU's, quente e frio, alimentação 220 volts e eficiência energética classe A, com controle sem fio, utiliza gás HF R410-A, com filtro lavável e de fácil troca, e baixo nível de ruído, com kit para instalação, sendo que a mangueira deverá ter no mínimo 02 (dois) metros, com Garantia de 1 ano.	CONSUL CBJ9EBBNA	UND	3	2.000,00	6.000,00
16	FORNO ELÉTRICO: aço inox e vidro temperado. Capacidade (volume líquido) 70 litros, tensão 127/220 v, com 3 funções: assar, aquecimento superior e aquecimento inferior. Comando mecânico, sistema de resfriamento. Temperatura máxima interna: 250°C, com 5 níveis de posições para grelhas e bandejas. Com timer com desligamento automático. 01 lâmpada de iluminação interna. 03 vidros na porta, puxador em aço inox, frequência 50 a	PHILCO PFE70I	UND	2	1.800,00	3.600,00

STEFANO LTDA - EPP - CNPJ 24.521.089/0001-08
Rua Florença nº 121, Jardim Irene - CEP 85884-000 - Medianeira - PR
Fone/Fax. (45) 3264-2715 - E-mail: licitacao@centerfrio.net.br

	STEFANO LTDA/EPP Rua Florença, nº 121 – Jardim Irene Florença CEP 85.884-000 CNPJ/MF Nº 24.521.089/0001-08 Fone/Fax: (45) 3264-2715 Medianeira - PR
---	---

	60 Hz. Potência 2025 W. Acessórios inclusos: bandeja coletora, grelha e kit para instalação. Garantia mínima de 12 (doze) meses Dimensões do produto: Altura: 59,5 cm Largura: 59,5 cm Profundidade: 57,5 cm Peso: 29 kg					
22	LAVADORA ALTA PRESSÃO: voltagem 110/220v, destinada para limpeza de grandes áreas como pátios, fachadas e tarefas cotidianas de longo tempo de uso, com vazão de aproximadamente 700 l/h, com pressão de no mínimo 2175 psi, potência de no mínimo 2900 watts, mangueira com malha metálica de no mínimo, reguladora de pressão e manômetro, pistola com acoplamento por encaixe, lavadora certificada pelo INMETRO e com garantia mínima de 01 ano.	ELECTROLUX FE2600	UND	10	3.298,00	32.980,00
23	LAVADORA DE ROUPAS AUTOMÁTICA: com capacidade de 15 kg, voltagem 110v; com display eletrônico; com funções lava, enxagua e centrifuga; com no mínimo 04 níveis de água; abertura da tampa superior; classificação energética A; garantia mínima de 12 meses.	COLORMAQ LCA15	UND	9	1.999,00	17.991,00
25	LAVADORA DE ROUPAS TIPO TANQUINHO: contendo as especificações mínimas: 13 Kg de capacidade, semiautomática com desligamento automático e Timer para 6 Programas.	COLORMAQ LCS14	UND	4	696,00	2.784,00

Valor total: R\$ 63.805,00 (sessenta e três mil, oitocentos e cinco reais).

A proponente obriga-se a cumprir todos os termos da Nota de Empenho a ser firmada com a vencedora do certame.

A validade desta proposta é de 60 (sessenta) dias corridos, contados da data da abertura da sessão pública de PREGÃO ELETRÔNICO.

Prazo máximo de entrega dos produtos será de acordo com o ANEXO I do edital.

Dados Bancários	Banco Uniprime Banco: 99	Agência Nº. 4106-8	Conta Nº. 8547-2
	PIX: 24.521.089/0001-08		

Nos preços ofertados já estão inclusos os tributos, fretes, taxas, seguros, encargos sociais, trabalhistas e todas as demais despesas necessárias à execução do objeto.

Medianeira/PR, 18 de julho de 2022.

STEFANO LTDA - EPP - CNPJ 24.521.089/0001-08
Rua Florença nº 121, Jardim Irene - CEP 85884-000 - Medianeira - PR
Fone/Fax. (45) 3264-2715 - E-mail: licitacao@centerfrio.net.br

	<p>STEFANO LTDA/EPP Rua Florença, nº 121 – Jardim Irene Florença CEP 85.884-000 CNPJ/MF Nº 24.521.089/0001-08 Fone/Fax: (45) 3264-2715 Medianeira - PR</p>
---	---

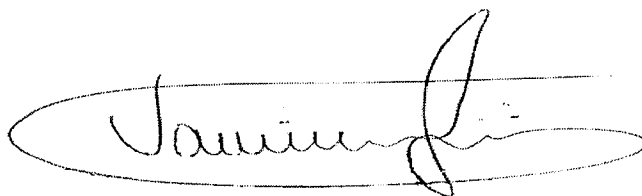

STEFANO LTDA – EPP
CNPJ n.º 24.521.089/0001-08
Vantuir Stefano
RG n.º 6.373.617-1 SESP-PR
CPF n.º 020.352.809-31
Proprietário/Administrador

┌ 24.521.089/0001-08 ┐

STEFANO LTDA EPP.

Rua Florença, nº 121 - SL 02
Jardim Irene - Loteamento Florença
┌ CEP 85.884-000 - Medianeira - PR ┐

CENTER Frio	STEFANO LTDA/EPP
	Rua Florença, nº 121 – Jardim Irene Florença CEP 85.884-000 CNPJ/MF Nº 24.521.089/0001-08 Fone/Fax: (45) 3264-2715 Medianeira - PR

EDITAL DE PREGÃO Nº 059/2022

PROCESSO ADMINISTRATIVO Nº 098/2022

MODALIDADE: PREGÃO ELETRÔNICO

TIPO: MENOR PREÇO UNITÁRIO POR ITEM

OBJETO: contratação de empresa para fornecimento de equipamentos eletrônicos e eletrodomésticos, atendendo as necessidades dos Departamentos solicitantes

ANEXO II
PROPOSTA COMERCIAL AJUSTADA FINAL

A empresa STEFANO LTDA EPP, estabelecida na Rua Florença, n.º 121, sala 02, Jardim Irene, Medianeira/PR, inscrita no CNPJ sob nº 24.521.089/0001-08, neste ato representada por VANTUIR STEFANO, Proprietário/Administrador, Portador do RG sob nº 6.373.617-1 SESP-PR e CPF nº 020.352.809-31, propõe fornecer à Prefeitura Municipal de Marmeleiro, em estrito cumprimento ao previsto no Edital de Pregão Eletrônico nº 059/2022, conforme abaixo discriminado:

Item	Especificação	Marca	Unid.	Qtde.	Preço Unitário	Preço Total
3	AQUECEDOR HALÓGENO, portátil, potência de 1200W, modo de aquecimento: lâmpadas de Halogênio, voltagem 220V, possui 3 níveis de potência, com grade protetora, proteção contra tombamento, alça para transportar. Composição: Metal, Plástico e Vidro. Com dispositivo de segurança pra quedas. Garantia de no mínimo 12 meses.	EOS	UND	8	235,00	1.880,00
11	CONDICIONADOR DE AR modelo Split inverter 9.000 BTU's, quente e frio, alimentação 220 volts e eficiência energética classe A, com controle sem fio, utiliza gás HF R410-A, com filtro lavável e de fácil troca, e baixo nível de ruído, com kit para instalação, sendo que a mangueira deverá ter no mínimo 02 (dois) metros, com Garantia de 1 ano.	CONSUL CBJ9EBBNA	UND	3	2.000,00	6.000,00
12	CONDICIONADOR DE AR modelo Split, inverter (utiliza gás HF R410-A), 24.000 BTU's, quente e frio, com controle, alimentação 220 volts e eficiência energética classe A e baixo nível de ruído, com kit de instalação, sendo que a mangueira deverá ter no mínimo 02 (dois) metros. Garantia de 1 (um) ano.	CONSUL CBJ24EBBNA	UND	6	4.100,00	24.600,00
23	LAVADORA DE ROUPAS AUTOMÁTICA: com capacidade de 15 kg, voltagem 110v; com display	COLORMAQ LCA15	UND	9	1.999,00	17.991,00

STEFANO LTDA - EPP - CNPJ 24.521.089/0001-08
Rua Florença nº 121, Jardim Irene - CEP 85884-000 - Medianeira - PR
Fone/Fax. (45) 3264-2715 - E-mail: licitacao@centerfrio.net.br

CENTER Frio	STEFANO LTDA/EPP				
	Rua Florença, nº 121 – Jardim Irene Florença CEP 85.884-000 CNPJ/MF Nº 24.521.089/0001-08 Fone/Fax: (45) 3264-2715 Medianeira - PR				

	eletrônico; com funções lava, enxaguagem e centrifuga; com no mínimo 04 níveis de água; abertura da tampa superior; classificação energética A; garantia mínima de 12 meses.				
--	--	--	--	--	--

Valor total: R\$ 50.471,00 (cinquenta mil, quatrocentos e setenta e um reais).

A proponente obriga-se a cumprir todos os termos da Nota de Empenho a ser firmada com a vencedora do certame.

A validade desta proposta é de 60 (sessenta) dias corridos, contados da data da abertura da sessão pública de PREGÃO ELETRÔNICO.

Prazo máximo de entrega dos produtos será de acordo com o ANEXO I do edital.

Dados Bancários			
Banco Uniprime	Banco: 99	Agência Nº. 4106-8	Conta Nº. 8547-2
PIX: 24.521.089/0001-08			

Nos preços ofertados já estão inclusos os tributos, fretes, taxas, seguros, encargos sociais, trabalhistas e todas as demais despesas necessárias à execução do objeto.

Medianeira/PR, 19 de julho de 2022.

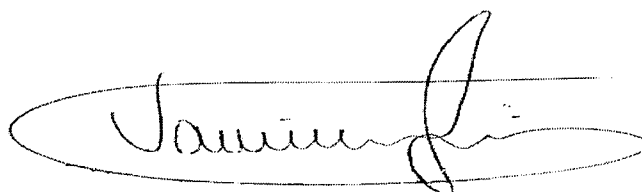

STEFANO LTDA – EPP
CNPJ n.º 24.521.089/0001-08
Vantuir Stefano
RG n.º 6.373.617-1 SESP-PR
CPF n.º 020.352.809-31
Proprietário/Administrador

┌ 24.521.089/0001-08 ┐

STEFANO LTDA EPP.

Rua Florença, nº 121 - SL 02
Jardim Irene - Loteamento Florença
┌ CEP 85.884-000 - Medianeira - PR ┐

STEFANO LTDA - EPP - CNPJ 24.521.089/0001-08
Rua Florença nº 121, Jardim Irene - CEP 85884-000 - Medianeira - PR
Fone/Fax. (45) 3264-2715 - E-mail: licitacao@centerfrio.net.br

	STEFANO LTDA/EPP Rua Florença, nº 121 – Jardim Irene Florença CEP 85.884-000 CNPJ/MF Nº 24.521.089/0001-08 Fone/Fax: (45) 3264-2715 Medianeira - PR
---	---

EDITAL DE PREGÃO Nº 059/2022

PROCESSO ADMINISTRATIVO Nº 098/2022

MODALIDADE: PREGÃO ELETRÔNICO

TIPO: MENOR PREÇO UNITÁRIO POR ITEM

OBJETO: contratação de empresa para fornecimento de equipamentos eletrônicos e eletrodomésticos, atendendo as necessidades dos Departamentos solicitantes

ANEXO II
PROPOSTA COMERCIAL

A empresa STEFANO LTDA EPP, estabelecida na Rua Florença, n.º 121, sala 02, Jardim Irene, Medianeira/PR, inscrita no CNPJ sob nº 24.521.089/0001-08, neste ato representada por VANTUIR STEFANO, Proprietário/Administrador, Portador do RG sob nº 6.373.617-1 SESP-PR e CPF nº 020.352.809-31, propõe fornecer à Prefeitura Municipal de Marmeleiro, em estrito cumprimento ao previsto no Edital de Pregão Eletrônico nº 059/2022, conforme abaixo discriminado:

Item	Especificação	Marca	Unid.	Qtde.	Preço Unitário	Preço Total
17	FORNO ELÉTRICO: com capacidade no mínimo de 50 litros, com grill e luz interna, com timer de 120 min., com função manter ligado e sinal sonoro, com desligamento automático, interior auto limpante, abertura da porta horizontal, grade do forno em três níveis de altura, seletor de temperatura de 100 C até 250 C., grelha em inox, deslizante, seletor de resistências, composição metal e vidro. Tensão 127v a 220v, Garantia do fornecedor: 1 ano.	SUGGAR FE5011BR	UND	10	680,00	6.800,00
33	SECADOR DE MÃOS: SPEEDY ABS – 220V Secador automático de mãos acionado por sensor de presença. Prático, econômico, sustentável e ainda deixa o banheiro mais limpo e organizado. Potência: 550 - 1100W Rotação: 24000rpm mínimo. Vazão: 44l/s ou 159m³/h Fluxo: 90m/s Secagem: até 15s Proteção: IPX1 Obs.: indicada para banheiro médio tráfego. Sugestão de marcas/modelos: Biovis, ECO.	BRAKEY CS-106 E	UND	12	1.098,00	13.176,00

Valor total: R\$ 19.976,00 (dezenove mil, novecentos e setenta e três reais).

A proponente obriga-se a cumprir todos os termos da Nota de Empenho a ser firmada com a vencedora do certame.

A validade desta proposta é de 60 (sessenta) dias corridos, contados da data da abertura da sessão pública de PREGÃO ELETRÔNICO.

Prazo máximo de entrega dos produtos será de acordo com o ANEXO I do edital.

Dados Bancários

Banco Uniprime Banco: 99

Agência Nº. 4106-8

Conta Nº. 8547-2

PIX: 24.521.089/0001-08

STEFANO LTDA - EPP - CNPJ 24.521.089/0001-08
 Rua Florença nº 121, Jardim Irene - CEP 85884-000 - Medianeira - PR
 Fone/Fax. (45) 3264-2715 - E-mail: licitacao@centerfrio.net.br

	<p align="center">STEFANO LTDA/EPP Rua Florença, nº 121 – Jardim Irene Florença CEP 85.884-000 CNPJ/MF Nº 24.521.089/0001-08 Fone/Fax: (45) 3264-2715 Medianeira - PR</p>
---	---

Nos preços ofertados já estão inclusos os tributos, fretes, taxas, seguros, encargos sociais, trabalhistas e todas as demais despesas necessárias à execução do objeto.

Medianeira/PR, 18 de julho de 2022.

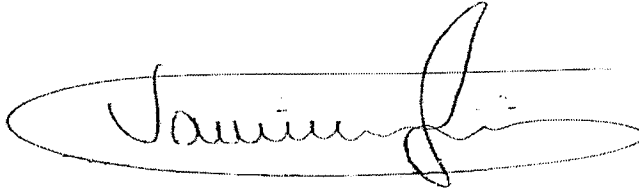

STEFANO LTDA – EPP
CNPJ n.º 24.521.089/0001-08
Vantuir Stefano
RG n.º 6.373.617-1 SESP-PR
CPF n.º 020.352.809-31
Proprietário/Administrador

┌ 24.521.089/0001-08 ┐
STEFANO LTDA EPP.
Rua Florença, nº 121 - SL 02
Jardim Irene - Loteamento Florença
└ CEP 85.884-000 - Medianeira - PR ┘

Downloads:

Clique nos ícones para baixar.



Manual de Instruções



Fotos

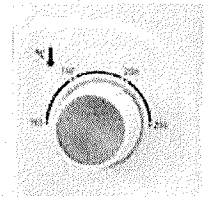
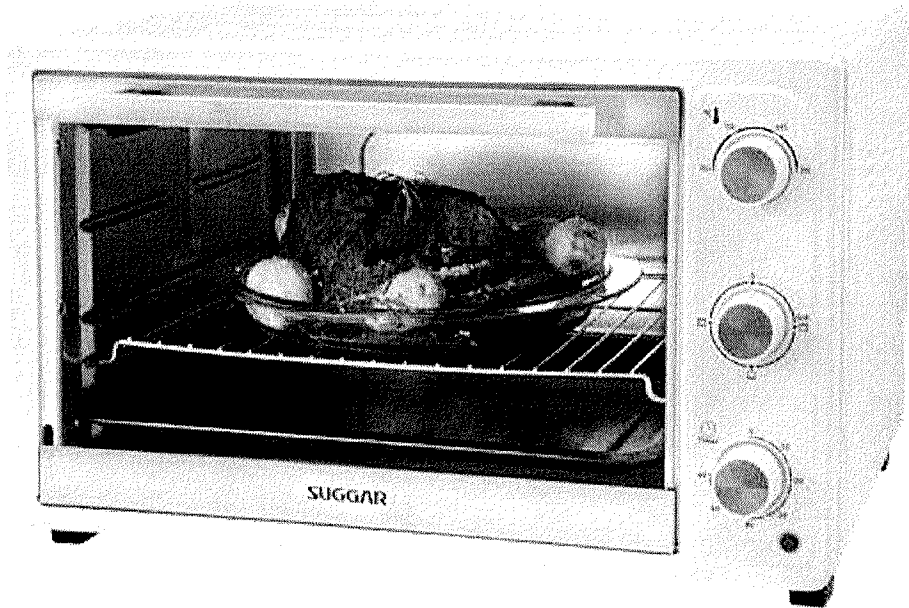

BRANCO

GRILL

Forno de Bancada 50L

FE5011/12BR

- Função Grill
- Timer 60 minutos com alarme
- 2 resistências: superior e inferior
- Bandeja e pegador
- Lâmpada piloto
- Grade deslizante
- Potência: 1.600W (127V)/1.800W (220V)
- Baixo consumo: 1,6kWh (127V)/1,8kWh (220V)

TABELA TÉCNICA

COR	BRANCO
MOD.127V	FE5011BR
CÓD. EAN 127V	790.831.280.075-8
MOD.220V	FE5012BR
CÓD. EAN 220V	790.831.280.076-5
QTD. PÇS CAIXA	1
PROD. S/ EMB. (LargxAlt x Prof cm)	56.0x36.0x43.0
PROD. C/ EMB. (LargxAlt x Prof cm)	61.0x39.5x46.5
PESO S/ EMB. (kg)	9,2
PESO C/ EMB. (kg)	11,1

Manual de Instruções

Termo de Garantia
ELETRODOMÉSTICO DE BANCADA 50 LITROS



Opções por escolher a Suggar!

Encontra todas as informações sobre seu Forno Elétrico, atentamente as instruções e guarde o manual para futuras consultas. Este produto proporciona maior praticidade, economia e rapidez no preparo dos alimentos.

INSTRUÇÕES IMPORTANTES DE SEGURANÇA

Sempre use o pegador quando remover ou inserir a bandeja. Toque a bandeja sem o pegador poderá causar queimaduras severas.

Não toque a janela de vidro estiver quente não aplique pressão. Isso pode quebrar o vidro.

Não desligue da tomada, sempre pegue no próprio cabo, e nunca puxe pelo fio. Assim voce evita que o fio quebre por dentro.

Não coloque o forno próximo a um bueiro de gás ou a qualquer outra fonte de alta temperatura. Não direcione o ventilador elétrico para o forno durante o uso pois impediria o correto controle de temperatura.

Não toque o fio nem manuseie o forno com as mãos molhadas. Sempre desligue o fio da tomada depois do uso e quando não estiver ninguém em casa. Um mau funcionamento com a tomada ligada na parede pode causar incêndio.

Não coloque alimentos que espirram gordura como por exemplo: frango assado, é recomendado colocar entre 2 folhas de papel alumínio em uma bandeja para diminuir os respingos.

O forno não se destina a utilização por pessoas (incluído crianças) com deficiência mental, físicas, ou por pessoas com falta de experiência, a menos que tenham recebido instruções referentes à utilização do forno sob a supervisão de uma pessoa responsável pela instalação.

O forno não se destina a ser utilizado por um temporizador externo ou uso de qualquer outro dispositivo.

O forno não se destina a ser utilizado por um temporizador externo ou uso de qualquer outro dispositivo.

O forno não se destina a ser utilizado por um temporizador externo ou uso de qualquer outro dispositivo.

O forno não se destina a ser utilizado por um temporizador externo ou uso de qualquer outro dispositivo.

PRIMEIRA VEZ

Quando o forno estiver vazio, ajuste a temperatura para 100°C e deixe o forno aquecer por cerca de 10 minutos.

Quando houver fumaça e cheiro de queimado no começo da operação, não é defeito.

Controle de temperatura para os pratos que você quiser preparar.

Resistências: Superior e inferior ligadas ou Superior e inferior desligadas de acordo com os alimentos que vai

cozinhar. Você pode verificar se os aquecedores estão funcionando ou não, observando a luz indicadora frontal.

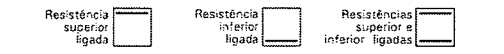

1. Ajuste o botão do timer para o número que indica o tempo de cozimento (minutos) de acordo com o alimento que você vai cozinhar.

2. Ajuste o Timer girando no sentido horário. O forno desligará automaticamente ao final do tempo selecionado e uma campainha irá tocar. Quando for ajustar o Timer para menos de 5 min, gire até mais do que 6 min, e depois de volta ao tempo desejado.

3. O forno pode ser desligado manualmente durante o cozimento girando o Timer no sentido anti-horário para a posição "0".

Nota: Se a parte interna do forno estiver suja, o cozimento pode demorar um pouco mais do que o usual.

CONTEÚDO DA EMBALAGEM

- 1 Forno Elétrico
- 1 Bandeja Coletora Removível
- 1 Grade deslizante
- 1 Puxador para a grade deslizante : Bandeja
- 1 Manual de Instruções

CUIDADOS NA LIMPEZA

Desligue o plugue e aguarde o forno esfriar antes de limpá-lo.

Quando limpar, limpe as superfícies interior e exterior, bandeja, grade e pegador com algodão macio (ou esponja) e detergente neutro. Depois enxague com pano úmido de água limpa. Não use escova ou outros utensílios para esfregar a superfície interna do forno.

Não use limpadores abrasivos ou tóxicos tais como gasolina, solvente ou polidor.

Não use limpadores abrasivos ou tóxicos tais como gasolina, solvente ou polidor.

INSTRUÇÕES

CONHECENDO SEU FORNO

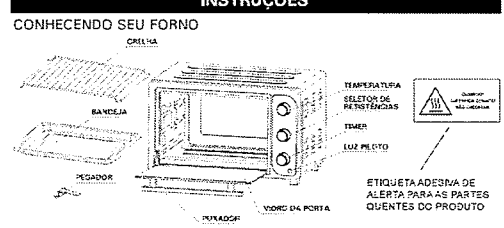

POSICIONAMENTO CORRETO DA GRADE NO FORNO:



ERRADO

OPERAÇÕES DO FORNO

1. Ajuste o "Controle de Temperatura" girando o botão no sentido horário para selecionar a temperatura adequada, de acordo com os alimentos que for preparar.

2. Ajuste o "Seletor de resistências" girando o botão no sentido horário para selecionar a função de aquecimento adequada.

3. Ajuste o "Timer" para o número que indica o tempo de cozimento (minutos). Para acendimento da lâmpada piloto, basta selecionar qualquer posição do timer. Com o timer ligado, a lâmpada sempre permanecerá ligada. Quando o forno estiver trabalhando tenha cuidado com a superfície QUENTE e NÃO ABRA a porta de vidro durante o cozimento!

INSTRUÇÕES GERAIS PARA O PREPARO DE ALIMENTOS

Bandeja	Alimentos (referência)	Como usar o pegador
	Asas de Frango assadas, Hamburger, Gratinados, Bolo, quase todos os alimentos assados em forno.	
	Batatas assadas, Alimentos secos.	
	Para alimentos que soltam líquido, como peixe assado, etc.	

As bandejas não são quadradas.

Nota: Cuidado ao remover pudins e outros líquidos quentes.

1. Há 3 guias de apoios de bandeja para diferentes tipos de pratos que você queira cozinhar. Você pode ajustar a posição encaixando a bandeja ou a grade no primeiro, segundo ou terceiro suporte (veja figura à direita).

2. Por exemplo, quando fizer macarrão gratinado e quiser que a parte de cima dele fique mais gratinada, use o primeiro ou Segundo suporte. Para assar um frango, você pode usar o terceiro suporte.

INSTRUÇÕES PARA ASSAR

PERÍODO DE TEMPO PARA ASSAR E TEMPERATURAS		
PÃO DE QUELHO	200°C	30 a 40 min.
PIZZA	200°C	25 a 35 min.
BOLO	200°C	30 a 40 min.
LASANHA	200°C	40 a 45 min.
CARNE BOVINA (1,2 e 2kg)	180°C	80 a 120 min.
FRANGO INTEIRO (2kg)	200°C	100 a 130 min.
CARNE DE PORCO (2kg)	170°C	120 a 150 min.
PERNIL (3kg)	180°C	150 min.

CARACTERÍSTICAS TÉCNICAS		
TENSÃO (V)	127	220
POTÊNCIA (W)	1600	1800
CONSUMO (kWh)	1,6	1,8
CAPACIDADE (litros)	50,0	
PROD. S/ EMBALAGEM (Litros/Prof. cm)	56,0x36,5x43,0	
PESO S/ EMBALAGEM (kg)	9,2	
PESO C/ EMBALAGEM (kg)	11,1	

PROCEDIMENTOS DE SEGURANÇA

Se o forno estiver posicionado muito próximo à parede, esta poderá queimar ou manchar. Assegure-se de que cortinas, etc. não estejam em contato com o forno.

Não coloque nada entre o forno e a superfície sobre a qual ele está. Um objeto colocado sob o forno pode ser queimado.

Não coloque nada sobre o forno enquanto estiver em uso pois o calor pode causar deformação, rachadura, etc.

Não aqueça nenhum alimento engarrafado ou enlatado pois a garrafa ou lata pode quebrar e provocar queimadura.

CUIDADO para não se queimar durante o uso ou imediatamente após o uso. As peças de metal e a janela de vidro ficam extremamente quentes durante o uso. Tenha cuidado para não tocá-las quando abrir e fechar a porta.

A energia deve ser proveniente de uma tomada adequadamente instalada. Insira o plugue completamente na tomada. Se não estiver totalmente inserida, ela pode esquentar mais do que o normal. Não use uma tomada de luz. Nunca conecte vários plugues na mesma tomada.

TERMO DE GARANTIA

Este produto será garantido pela Suggar, pelo prazo de 1 ano, já incluso a garantia legal de 90 dias, a partir da data de emissão da Nota Fiscal da compra, contra eventuais defeitos de fabricação ou de peças.

A Nota Fiscal de compra deste produto é parte integrante da presente garantia. Sua primeira via deve ser apresentada pelo consumidor, no caso do uso da garantia.

Os consertos em garantia somente poderão ser efetuados por um Posto de Assistência Técnica Suggar. A relação dos Postos Autorizados encontra-se no verso deste manual e no site www.suggar.com.br.

As despesas de transporte do produto, até o posto autorizado mais próximo, são de responsabilidade do consumidor inclusive nas cidades que não possuam postos autorizados.

A Suggar é responsável pela definição das peças e dos reparos necessários para a solução do problema.

Durante a garantia, os reparos necessários, de acordo com a avaliação da Suggar, não terão custo para o consumidor.

O aparelho somente poderá ser reparado pelos técnicos dos Postos Autorizados Suggar (P.A.S.), ou por pessoas credenciadas pela Suggar.

Esta garantia não cobre danos causados por:

01 - Danos sofridos pelo produto, ou seus acessórios, em consequência de acidentes, manuseio ou uso incorreto ou em desacordo com as recomendações do seu manual.

02 - Problemas com o fio de alimentação, causados por falta de observação às instruções de segurança.

03 - Produto que tenha sido aberto, examinado, alterado ou consertado por pessoas ou oficinas não autorizadas.

04 - Produtos que foram danificados por uso não-doméstico.

05 - Ligações feitas em tensão diferente da especificada no aparelho, bem como avarias oriundas de maus tratos, choques bruscos e agentes cuja origem seja transporte, armazenamento indevido ou, ainda, forças da natureza (enchentes, sobrecargas elétricas, raios, etc.) invalidam a garantia dos componentes danificados.

As fotos, ilustrações e especificações técnicas, aqui descritas, poderão ser modificadas sem prévio aviso.

Representantes e assistentes técnicos em todo o país.

SUGGAR eletrodomésticos
www.suggar.com.br

RAZÃO SOCIAL: Madsen Eletrometalúrgica Ltda.
Belo Horizonte/MG
Rua Jerônimo Marcucci, 74
Bairro Olhos D'Água
CEP: 30390-150

CENTRAL DE RELACIONAMENTO
0800 200 5050

525

CATEGORIA	DESCRIPCION	CANTIDAD	VALOR UNITARIO	VALOR TOTAL	OBSERVACIONES
1	MATERIA PRIMA	100	1000	100000	
2	MATERIA PRIMA	200	2000	400000	
3	MATERIA PRIMA	300	3000	900000	
4	MATERIA PRIMA	400	4000	1600000	
5	MATERIA PRIMA	500	5000	2500000	
6	MATERIA PRIMA	600	6000	3600000	
7	MATERIA PRIMA	700	7000	4900000	
8	MATERIA PRIMA	800	8000	6400000	
9	MATERIA PRIMA	900	9000	8100000	
10	MATERIA PRIMA	1000	10000	10000000	
11	MATERIA PRIMA	1100	11000	12100000	
12	MATERIA PRIMA	1200	12000	14400000	
13	MATERIA PRIMA	1300	13000	16900000	
14	MATERIA PRIMA	1400	14000	19600000	
15	MATERIA PRIMA	1500	15000	22500000	
16	MATERIA PRIMA	1600	16000	25600000	
17	MATERIA PRIMA	1700	17000	28900000	
18	MATERIA PRIMA	1800	18000	32400000	
19	MATERIA PRIMA	1900	19000	36100000	
20	MATERIA PRIMA	2000	20000	40000000	
21	MATERIA PRIMA	2100	21000	44100000	
22	MATERIA PRIMA	2200	22000	48400000	
23	MATERIA PRIMA	2300	23000	52900000	
24	MATERIA PRIMA	2400	24000	57600000	
25	MATERIA PRIMA	2500	25000	62500000	
26	MATERIA PRIMA	2600	26000	67600000	
27	MATERIA PRIMA	2700	27000	72900000	
28	MATERIA PRIMA	2800	28000	78400000	
29	MATERIA PRIMA	2900	29000	84100000	
30	MATERIA PRIMA	3000	30000	90000000	
31	MATERIA PRIMA	3100	31000	96100000	
32	MATERIA PRIMA	3200	32000	102400000	
33	MATERIA PRIMA	3300	33000	108900000	
34	MATERIA PRIMA	3400	34000	115600000	
35	MATERIA PRIMA	3500	35000	122500000	
36	MATERIA PRIMA	3600	36000	129600000	
37	MATERIA PRIMA	3700	37000	136900000	
38	MATERIA PRIMA	3800	38000	144400000	



STEFANO LTDA/EPP

Rua Florença, nº 121 – Jardim Irene Florença
 CEP 85.884-000
 CNPJ/MF Nº 24.521.089/0001-08
 Fone/Fax: (45) 3264-2715
 Medianeira - PR

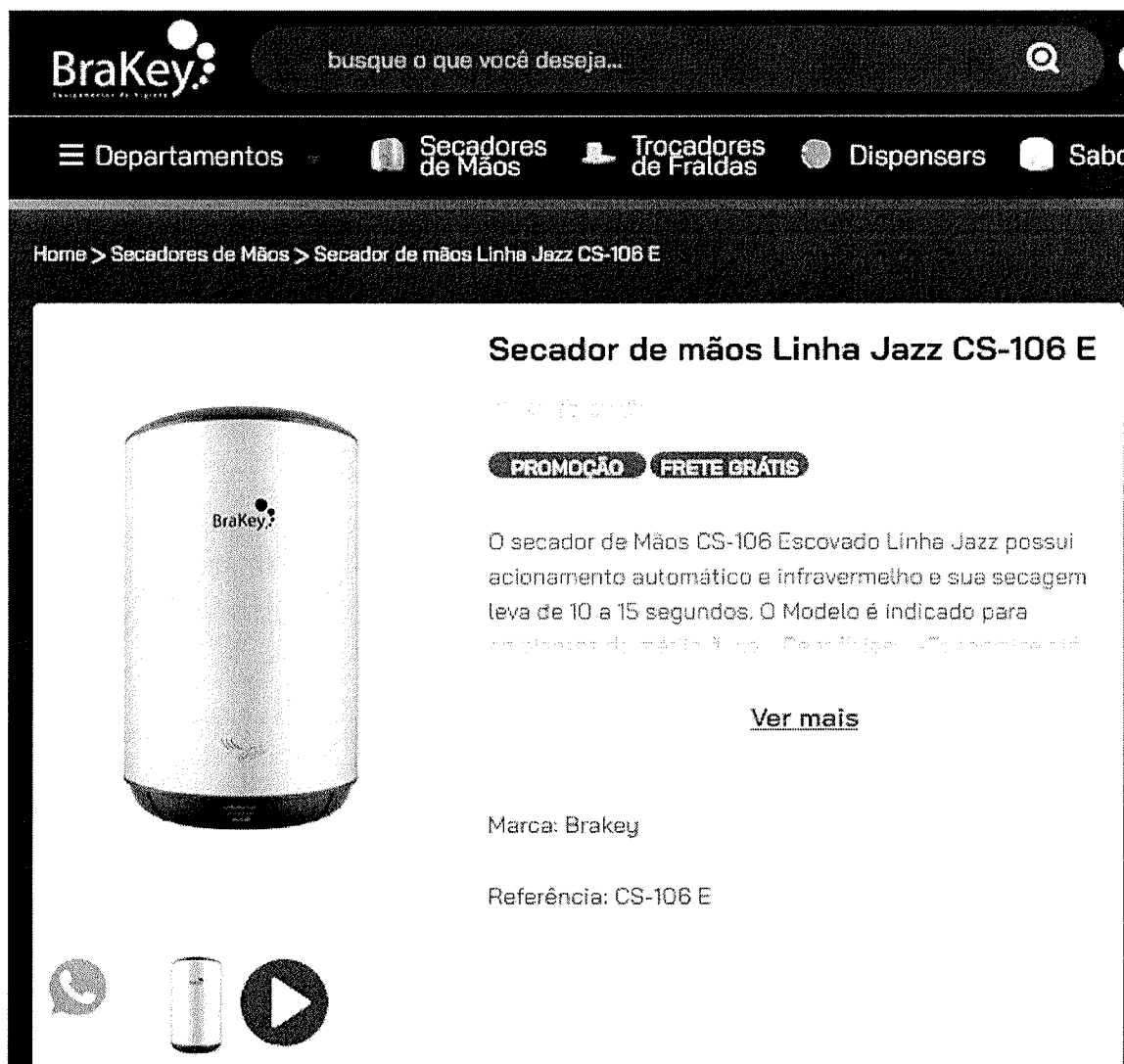

The screenshot shows the BraKey website interface. At the top, there is a search bar with the text "busque o que você deseja...". Below the search bar, there are navigation tabs for "Departamentos", "Secadores de Mãos", "Troçadores de Fraldas", "Dispensers", and "Sabão". The main content area displays the product "Secador de mãos Linha Jazz CS-106 E". The product image is a white, cylindrical hand dryer with the BraKey logo. To the right of the image, there is a promotional banner that says "PROMOÇÃO FRETE GRÁTIS". Below the banner, there is a description of the product: "O secador de Mãos CS-106 Escovado Linha Jazz possui acionamento automático e infravermelho e sua secagem leva de 10 a 15 segundos. O Modelo é indicado para ambientes de médio fluxo." There is a "Ver mais" link below the description. At the bottom of the product page, there are icons for WhatsApp, a smaller product image, and a play button icon.

O secador de Mãos CS-106 Escovado Linha Jazz possui acionamento automático e infravermelho e sua secagem leva de 10 a 15 segundos.

O Modelo é indicado para ambientes de médio fluxo.

Benefícios:

STEFANO LTDA - EPP - CNPJ 24.521.089/0001-08
 Rua Florença nº 121, Jardim Irene - CEP 85884-000 - Medianeira - PR
 Fone/Fax. (45) 3264-2715 - E-mail: licitacao@centerfrio.net.br

	<p align="center">STEFANO LTDA/EPP Rua Florença, nº 121 – Jardim Irene Florença CEP 85.884-000 CNPJ/MF Nº 24.521.089/0001-08 Fone/Fax: (45) 3264-2715 Medianeira - PR</p>
---	---

-Economize até 90% de seus custos e elimine os gastos com o papel toalha.

-Elimine gastos com a manutenção da limpeza de seu banheiro.

-Produto de fácil instalação.

Características do Produto:

Código CS-106 E

Marca: Brakey

Material: Aço Inox

Acionamento: Automático

Tensão/Frequência: 220v / 60Hz - Tomada de 250~ 10A

Potência: 1.150W (quente) / 400W (frio)

Fluxo de ar: 115 m³/h ou 32 L/S

Tempo de Secagem: 10 a 15 segundos (resistência ligada) / 20 a 30 segundos (resistência desligada)

Nível de Proteção: IPX1

Acabamento: Escovado

Motor: 25.000 RPM / 550W

Nível Sonoro (em 1m): 72 decibéis

Medidas Aparelho: A=280 x P=170 x L= 170 mm

Peso Líquido / Bruto: 3,40 Kg / 4,10 Kg

Garantia: 01 ano contra defeitos de fabricação

Filtro: Antibacteriano

CENTER Frio

STEFANO LTDA/EPP

Rua Florença, nº 121 – Jardim Irene Florença

CEP 85.884-000

CNPJ/MF Nº 24.521.089/0001-08

Fone/Fax: (45) 3264-2715

Medianeira - PR

Electrolux
Aspirador de Água e Pó Acqua Power AQP20

ACQUAPOWER

O água e pó em novo design mais moderno e robusto

Grande capacidade
Barril de 10L para todo tipo de sujeira

Excelente desempenho
1200W
1200W de potência, ótima aspiração com baixo consumo de energia

Nova versão mais leve
Com apenas 3,6kg, maior agilidade na hora da limpeza

Maxima eficiência em aspiração
Aspira sólidos e todos os tipos de líquidos, exceto os inflamáveis. Aspira até lama e ajuda a desentupir dias.

Praticidade:
6,2 metros de alcance
Aspira mais áreas com menos trocas de tomada!

6,2m

Resumo

O Aspirador de Água e Pó Acqua Power (AQP20) é ótimo para efetuar a limpeza pesada da sua casa. Ele vai te auxiliar em qualquer tipo de faxina, seja aspirando sujeira ou simplesmente água. Aproveite a oportunidade de tornar sua limpeza muito mais simples e prática. Esse aparelho traz barril com capacidade para 10 litros e aspira sólidos e líquidos, perfeito para realizar uma limpeza completa. Limpe os cantos mais difíceis com um raio de ação maior: 6,2 metros de alcance (3,5 metros cabo elétrico). Vem com bocal para cantos e frestas, projetado para aspirar locais de difícil, e bocal próprio para usar em carpetes, tapetes e pisos frios. Com esse modelo de aspirador, tudo fica limpo, pois os tubos prolongadores plásticos aumentam o alcance do aspirador.

Garantia do Produto

1 ano

STEFANO LTDA - EPP - CNPJ 24.521.089/0001-08
Rua Florença nº 121, Jardim Irene - CEP 85884-000 - Medianeira - PR
Fone/Fax. (45) 3264-2715 - E-mail: licitacao@centerfrio.net.br

	<p>STEFANO LTDA/EPP Rua Florença, nº 121 – Jardim Irene Florença CEP 85.884-000 CNPJ/MF Nº 24.521.089/0001-08 Fone/Fax: (45) 3264-2715 Medianeira - PR</p>
---	---

Garantia dos acessórios do produto

90 dias

Código Comercial

3011AHBR410 (127V) / 3011AHBR510 (220V)

Frequência

60Hz

Modelo

AQP20

Altura do produto

52 cm

Largura do produto

33 cm

Profundidade do produto

33 cm

Peso do produto

3,6 kg

Altura do produto embalado

54,5 cm

EAN-13

7896347144131 (127V) / 7896347144148 (220V)

Largura do produto embalado

35 cm

Peso do produto embalado

5,2 kg

Profundidade do produto embalado

34 cm

Wifi

Não

Capacidade do Saco Coletor de Pó (L)

3,7L

Capacidade para Líquidos (L)

10,0L



STEFANO LTDA/EPP

Rua Florença, nº 121 – Jardim Irene Florença

CEP 85.884-000

CNPJ/MF Nº 24.521.089/0001-08

Fone/Fax: (45) 3264-2715

Medianeira - PR

Ar Condicionado Split 9000 BTUs Consul Inverter Quente e Frio CBJ09EB 220V

Código de Barras: 789101089000108

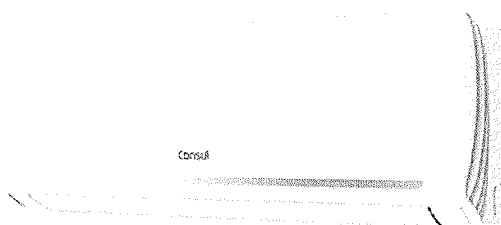

Informações do Produto

Ar Condicionado Split 9000 BTUs Consul Inverter Quente e Frio CBJ09EB 220V

Tenha conforto em todas as estações por meio do Ar Condicionado Split Quente e Frio Inverter CBJ09EB da Consul! Possui 4 modos de operação: Refrigerar, Desumidificar, Ventilar e Aquecer. Deixe seu ambiente mais protegido graças a seu filtro antibactérias que deixa o ar da sua casa livre de até 99,9% das bactérias. Isso porque conta com o filtro de íons de prata que não precisa ser lavado. Sua casa sempre protegida, refrigerada, aquecida e segura!

Modelo: CBJ09EB

PN (Unidade Evaporadora): CBJ09EBBNA

PN (Unidade Condensadora): CBM09EBBNA

Cor: Branco

Capacidade: 9000 BTU

Voltagem: 220V

Potência: 814 W

Consumo: 17.1 kWh

Frequência: 60 Hz

Corrente: 5.4 Ampere

Ciclo: Quente e Frio

Características:

Modos de Funcionamento: 4, sendo Refrigerar, Aquecer, Ventilar e Desumidificar

STEFANO LTDA - EPP - CNPJ 24.521.089/0001-08

Rua Florença nº 121, Jardim Irene - CEP 85884-000 - Medianeira - PR

Fone/Fax. (45) 3264-2715 - E-mail: licitacao@centerfrio.net.br

	<p>STEFANO LTDA/EPP Rua Florença, nº 121 – Jardim Irene Florença CEP 85.884-000 CNPJ/MF Nº 24.521.089/0001-08 Fone/Fax: (45) 3264-2715 Medianeira - PR</p>
---	--

Possui trocador de calor que trabalha de forma inteligente, economizando mais energia
Compressor e Ventilador que gelam o ar mais rápido
Filtro Antibactérias: O Ar-Condicionado Split Consul deixa o ar da sua casa livre de até 99,9% das bactérias
Classificação energética A

Modo Super Turbo que permite o aparelho resfria ou aquece o ambiente mais rápido
Mais econômico e eficiente, sua tecnologia Inverter mantém o motor sempre em funcionamento, economizando em até 60% de energia
Número de Velocidades de Resfriamento e Aquecimento: 3 sendo, Alta, Média e Baixa

Nível de Ruído: 39 dBA
Direcionador de Ar (Aleta) Vertical: Automático
Direcionador de Ar (Aleta) Horizontal: Manual
Vazão de Ar: 600 metros cúbicos por hora

Temperatura Mínima: 18 Graus Celsius
Temperatura Máxima: 34 Graus Celsius
Tipo de Gás Refrigerante: R410a
Proteção Contra Corrosão

Dimensões Evaporadora (L x A x P): 79 x 28 x 22 cm
Peso Evaporadora: 8 Kg
Dimensões Condensadora (L x A x P): 66 x 48 x 24 cm
Peso Condensadora: 27 Kg

Garantia: 12 meses com a fabricante
Fabricante: Consul
Telefone de Atendimento: 0800-970-0777 / (11) 2388-8213

	Capacidade de Refrigeração	9000 BTUs
	Ciclo	Frio, Quente
Informações complementares	Marca	Consul
	Potência	814 W
	Tecnologia	Inverter
	Tipo	Split

CENTER Frio**STEFANO LTDA/EPP**

Rua Florença, nº 121 – Jardim Irene Florença

CEP 85.884-000

CNPJ/MF Nº 24.521.089/0001-08

Fone/Fax: (45) 3264-2715

Medianeira - PR

Forno Elétrico Philco PFE70I Função Timer 2 Resistências 70L - Outlet

PFE70I

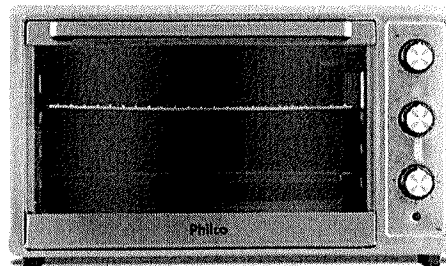
-11%
OUT

O Forno Elétrico Philco PFE70I é compacto e muito funcional para você preparar carnes, bolos, tortas e tudo mais o que a sua imaginação deixar. ele tem controle de temperatura de 90°C até 230°C que possibilita selecionar a temperatura de acordo com o alimento a ser preparado. As 2 resistências, superior e inferior, com controle individual de resistência que distribuem melhor o calor e deixam o alimento assado de forma mais uniforme. As funções ajudam ainda mais no sabor. Com a Função Dourar o alimento fica mais dourado e crocante. A Função timer de 60 minutos desliga automaticamente o forno, enquanto você otimiza seu tempo em outra atividade. Praticidade para programar o preparo de diversas receitas e luz indicadora de funcionamento, que indica que o aparelho está funcionando. O revestimento esmaltado no interior para facilitar a limpeza e aumentar a vida útil da pintura, sem descascar. e ainda acompanha bandeja e grelha. Completo, o Forno Elétrico Philco PFE70I vai te surpreender!

Capacidade de 70L; Revestimento interno com pintura esmaltada; Seletor de temperatura com faixas de 90 a 230°C; Função temporizador de até 60 min; Seletor de funções: modo desligado, resistência superior, resistência inferior, resistência inferior e superior; Luz interna; Contém uma grelha; Contém uma assadeira com revestimento esmaltado; Material: metal, plástico e vidro.

- Altura 46,20cm
- Largura 68,20cm
- Profundidade 48,50cm
- Peso 10,10Kg

STEFANO LTDA - EPP - CNPJ 24.521.089/0001-08
 Rua Florença nº 121, Jardim Irene - CEP 85884-000 - Medianeira - PR
 Fone/Fax. (45) 3264-2715 - E-mail: licitacao@centerfrio.net.br

CENTERFRIO**STEFANO LTDA/EPP**

Rua Florença, nº 121 – Jardim Irene Florença

CEP 85.884-000

CNPJ/MF Nº 24.521.089/0001-08

Fone/Fax: (45) 3264-2715

Medianeira - PR

Lavadora de Alta Pressão Electrolux UltraWash, 1800W, 2.200 psi - UWS31 (Cód. 993465) ♥2 avaliações avalie este produto

A Lavadora de Alta Pressão UltraWash da Electrolux é perfeita para a limpeza pesada. Ela apresenta potência de 1800W e pressão máxima de 2200 psi, o que garante o perfeito funcionamento do motor, oferecendo alta eficiência na lavagem. A lavadora conta com o Sistema Stop Total, um dispositivo eletrônico que permite a parada total da água e do motor através do desacionamento do gatilho. Simples e seguro! Além disso, o modelo possui vazão de 300 l/h, o que proporciona um consumo de água quase 90% menor comparado a uma mangueira comum. Em 1 hora de uso, o consumo que seria de 2800 l/h passa para apenas 300 l/h. Econômica e completa, a lavadora **Electrolux UWS31** é ideal para a limpeza de quintais, carros, portões, varandas entre outros locais.

Modelo:

UltraWash

Referência de modelo:

UWS31

Cor:

Preto

Pressão:

2.200 psi

Vazão:

300 L/H m3/h

Área de limpeza:

9,5 metros

Mangueira:

4m

Regulagem do leque:

Sim, de acordo com cada trabalho a ser realizado

Cabeçote:

De alumínio

STEFANO LTDA - EPP - CNPJ 24.521.089/0001-08
 Rua Florença nº 121, Jardim Irene - CEP 85884-000 - Medianeira - PR
 Fone/Fax. (45) 3264-2715 - E-mail: licitacao@centerfrio.net.br

	<p>STEFANO LTDA/EPP Rua Florença, nº 121 – Jardim Irene Florença CEP 85.884-000 CNPJ/MF Nº 24.521.089/0001-08 Fone/Fax: (45) 3264-2715 Medianeira - PR</p>
---	---

Rodas:

Sim

Diferenciais:

Sistema Stop Total; Protetor Térmico

Voltagem:

110V ou 220V

Frequência:

50-60 Hz

Certificação Inmetro:

OCP0040

Conteúdo da embalagem:

Lavadora de Alta Pressão, pistola Easypress, bico vários, aplicador de detergente, engate rápido, manual e certificado de garantia

Peso:

9,80 kg

Largura:

32,00 cm

Altura:

55,00 cm

Profundidade:

31,00 cm

Garantia:

1 ano

CENTER Frio**STEFANO LTDA/EPP**

Rua Florença, nº 121 – Jardim Irene Florença

CEP 85.884-000

CNPJ/MF Nº 24.521.089/0001-08

Fone/Fax: (45) 3264-2715

Medianeira - PR

Tanquinho Colormaq 14kg

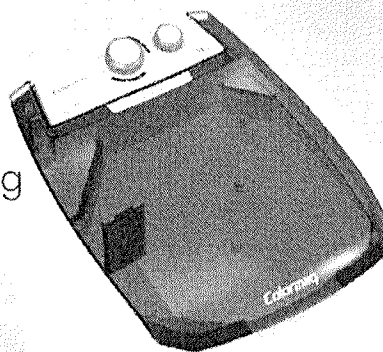

Produto	Tanquinho Colormaq LCS 14kg
Referência	101.1.005
Modelo	LCS 14kg
Cor	Branco
Tipo da lavadora	Semiautomático
Capacidade de roupa	14kg
Eficiência Energética	A
Eficiência de lavagem	0,80V
Tipo de água	Fria
Tipo de abertura	Superior
Dispenser	Sim
Retentor de objetos	Sim
Sistema de lavagem	Turbilhonamento
Quantidade Molhos	02 molhos
Tempo de Funcionamento	28 minutos
Alimentação	127V
Motor potência nominal	365W
Rotação Motor	1625
Frequência	60Hz
Consumo aproximado de água	210L/ciclo
Consumo aproximado de energia	0,13kWh/ciclo
Peso do Produto	13,41kg

STEFANO LTDA - EPP - CNPJ 24.521.089/0001-08
 Rua Florença nº 121, Jardim Irene - CEP 85884-000 - Medianeira - PR
 Fone/Fax. (45) 3264-2715 - E-mail: licitacao@centerfrio.net.br

	<p>STEFANO LTDA/EPP Rua Florença, nº 121 – Jardim Irene Florença CEP 85.884-000 CNPJ/MF Nº 24.521.089/0001-08 Fone/Fax: (45) 3264-2715 Medianeira - PR</p>
---	---

Dimensões do produto (A x L x P)	97 x 55 x 59,5cm
Garantia	1 ano (3 meses de garantia legal e mais 9 meses de garantia especial concedida pela Colormaq).
SAC	0800 770 8517
Itens inclusos	01 Tanquinho 14kg e Manual do Produto
Observações	Imagens ilustrativas, extraídas do material promocional.

EOS.

AQUECEDOR ELÉTRICO

MANUAL DE USO
EAQ01V

Imagem meramente ilustrativa



1 ANO
DE GARANTIA

127V - 1.500W
220V - 2.000W

PARABÉNS POR ESCOLHER A EOS.

Você acaba de adquirir um produto de alta qualidade, feito especialmente para as necessidades do consumidor brasileiro.

Fique atento às informações contidas neste manual de instruções, assim você saberá como tirar o máximo proveito das funções, garantindo a sua segurança e prolongando a vida útil do produto.

Os Aquecedores EOS. Comfort Heat são fabricadas com criterioso processo de qualidade, da escolha do material ao design ergonômico. Tudo isso com padrão internacional para oferecer uma melhor performance e resistência.

Com 15 anos de uma história de sucesso, a EOS. vem trazendo tecnologia de ponta ao mercado nacional no ramo de refrigeração. A nossa missão é oferecer produtos de qualidade que realmente fazem a diferença na vida das pessoas. Servir ao cliente e ofertar uma variedade imensa de produtos é e sempre será nossa prioridade.

Hoje, cumprindo com o compromisso de entregar valor e tornar sua vida mais fácil, nos orgulhamos em levar até você Aquecedores Elétricos com a qualidade que só a EOS. tem. Para tornar o seu cantinho mais confortável, seja quarto, sala, cozinha ou escritório, os Aquecedores EOS. Comfort Heat trazem o melhor em performance e praticidade para você compartilhar momentos únicos com a sua família.

A EOS. valoriza seu conforto. A EOS. valoriza você.

Como podemos facilitar sua vida hoje?
Fale com a gente. Estamos sempre dispostos a te ouvir.

0800 721 8900

CONSERVE ESTE MANUAL PARA FUTURAS CONSULTAS

ADVERTÊNCIA: LEIA ESTE MANUAL DE INSTRUÇÕES ANTES DE UTILIZAR O PRODUTO!

RECOMENDAÇÕES E ADVERTÊNCIAS IMPORTANTES

- A capacidade da instalação elétrica deve suportar a demanda de potência do produto.
- O disjuntor não deve ser menor do que 15 A, não ligar outros aparelhos ao mesmo tempo na mesma tomada e nem fazer uso de adaptadores ou benjamins.
- Desligue o aparelho pela chave seletora ON/OFF, antes de tirar o plugue da tomada.
- Desligue o aparelho da rede elétrica, quando este não estiver em uso, e não puxe o plugue da tomada através do cabo de alimentação.
- Quando o aparelho não estiver em uso, guarde-o em local ventilado e arejado.
- Não derrame nenhum tipo de líquido dentro ou sobre o aparelho.
- Durante o funcionamento do produto, não deixe o cabo de alimentação perto ou sobre o aparelho.
- Nunca cubra o aparelho enquanto estiver em funcionamento e nem próximo a produtos inflamáveis ou químicos.
- Não utilize o aparelho em banheiros ou piscinas;
- Não deixe que crianças ou idosos fiquem muito próximos ao aparelho, evitando o risco de possíveis acidentes.
- Não insira nenhum objeto no aparelho e nem obstrua a circulação de ar.
- Quando o aparelho estiver em funcionamento, não encoste e nem toque no aparelho, evitando o risco de queimaduras e acidentes.
- Mantenha o aparelho a pelo menos 1 metro de distância de móveis, roupas ou qualquer outro objeto.

ADVERTÊNCIA: Este aparelho não deve ser utilizado por pessoas (inclusive crianças) com capacidades físicas, sensoriais ou mentais reduzidas, ou por pessoas com falta de experiência e conhecimento, a menos que tenham recebido instruções referentes à utilização do aparelho ou estejam sob a supervisão de uma pessoa responsável.

UTILIZAÇÃO

- Coloque o aparelho no chão a uma distância mínima de 45 cm da parede.
- Verifique se o Botão Seletor de Potências está na posição (0) de DESLIGADO e o Botão de Controle de Temperatura está na posição () de DESLIGADO.
- Conecte o plugue na tomada compatível com a voltagem do produto.
- Gire o Seletor de Potências de acordo com sua preferência: **MANUAL EEM01PRO 3**

- Posição I para Potência Mínima
- Posição II para Potência Máxima
- Gire o Botão de Controle de Temperatura totalmente para a direita, até atingir a posição máxima.
- A Lâmpada-Piloto deverá acender.
- Para ajustar a temperatura ambiente ao nível desejado, gire o Botão de Controle de Temperatura por Termostato para a direita, se pretender aumentar a temperatura, ou para a esquerda se pretender diminuir.
- O termostato desliga o aquecedor automaticamente quando atingir a temperatura selecionada, voltando a funcionar quando o ar próximo ao aparelho começa a esfriar.
- No nível máximo o aparelho permanece ligado continuamente sendo indicado para utilização em curto espaço de tempo.
- Para usar a função ventilação gire o Botão Seletor de Potências até a posição () e depois gire o Botão de Controle de Temperatura até que a Lâmpada-Piloto acenda. Ele está pronto para ser usado como ventilador.
- Após o uso, coloque os Botões de Potência e Temperatura na posição DESLIGADO e remova o plugue da tomada.

MANUTENÇÃO

1. Antes de executar qualquer limpeza ou manutenção no aparelho, desconecte o plugue da tomada e certifique-se que o mesmo esteja totalmente frio.
2. O pó pode ser facilmente acumulado na superfície do aparelho, portanto de ser limpo regularmente com uma flanela.
3. Caso haja manchas ou muita sujeira no aparelho, utilize um pano mergulhado em água a uma temperatura de 50°C e detergente neutro para limpá-lo e utilize uma flanela seca para enxugá-lo. Nunca derrame água diretamente no mesmo.
4. Nunca utilize gasolina, thinner, ou qualquer outro líquido inflamável, pois isto pode deformar ou danificar o aparelho.
5. Antes de guardar o aparelho, deixe-o esfriar completamente e seque-o muito bem.
6. Não amarre ou prenda o cabo de alimentação junto ao aparelho, pois isto pode facilmente danificar o isolamento da conexão do cabo de alimentação.
7. Caso o cabo de alimentação se danifique por quaisquer motivos, não utilize o aparelho, pois pode gerar riscos ou causar acidentes. Procure uma assistência técnica credenciada Gree mais próxima para a realizar a troca do mesmo.

ESPECIFICAÇÕES TÉCNICAS

3 em 1: Aquece, Ventila e Desumidifica o ambiente;
Alça de transporte;
Terمو ventilador: aquece o ambiente de forma rápida;
Modo ECO: 2 níveis de potência para aquecimento;
Aquece ambientes de até 12m ² ;
Termostato para controle de temperatura;
Triplo sistema de proteção para sua maior segurança;
Função Ventilador;
Baixo nível de ruído;
Indicador LED de funcionamento;
Potência: 127V: 1.500W - 220V: 2.000W

CARACTERÍSTICAS

Esta ferramenta inclui algumas das seguintes características:

1. Botão de Controle de Temperatura por Termostato;
2. Lâmpada-Piloto;
3. Alça para transporte
4. Grade Frontal
5. Botão Seletor de Potências

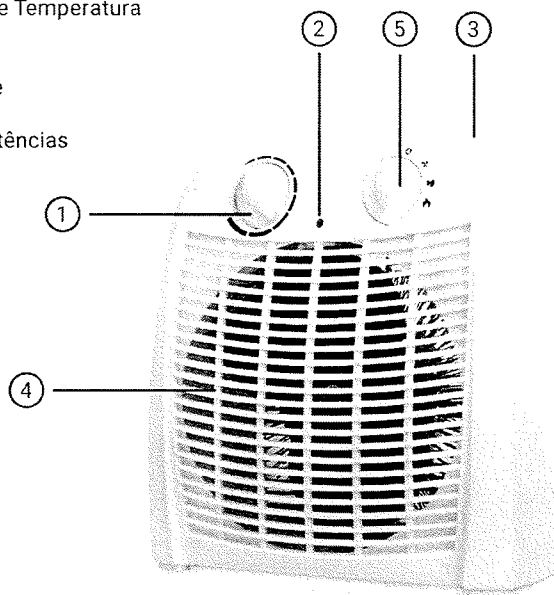

TERMO DE GARANTIA

INTRODUÇÃO

A EOS solicita aos seus consumidores que leiam atentamente o manual de instruções do produto para usufruir corretamente de todos os seus recursos.

A EOS concede garantia sobre defeito de fabricação, conforme prazos e condições deste Termo de Garantia.

As garantias legal e/ou especial compreendem a substituição de peças e mão de obra necessárias para o reparo de defeitos devidamente constatados, pelo fabricante ou pela assistência técnica credenciada.

1. CONDIÇÕES DA GARANTIA

1.1. **IMPORTANTE** A garantia aqui expressa, cessará caso ocorra uma das seguintes hipóteses:

- a) Houver remoção ou adulteração da etiqueta com número de série ou a nota fiscal de venda não for apresentada no momento do atendimento em garantia;
- b) O produto não tenha sido instalado, operado, reparado e/ou mantido de acordo com as instruções fornecidas pelo Fabricante;
- c) O produto for aberto, ajustado, alterado e/ou reparado por pessoas e/ou empresas não autorizadas pelo Fabricante;
- d) O produto for ligado em tensão diferente a qual foi destinado ou por meio de extensões e adaptadores de tomada não compatíveis;
- e) O produto sofrer mau uso, choques, descuidos ou ainda, sofrer alterações ou consertos feitos por entidade não credenciada como assistência técnica EOS.
- f) Constado corrosão provocada por riscos, deformações ou similares decorrentes da utilização do produto, bem como eventos consequentes da aplicação de produtos químicos, abrasivos ou similares que danifiquem a qualidade ou material componente;
- g) O produto não estiver em bom estado de funcionamento devido a impactos físicos, uso indevido, negligência, acidente e/ou outros abusos, inclusive advindos de manuseio inadequado, desgaste natural e/ou atos da natureza, caso fortuito e força maior.

1.2. A GARANTIA NÃO COBRE:

- a) Despesas com instalação ou desinstalação do produto;
- b) Despesas com transporte e mão-de-obra para preparação do local da instalação;
- c) Serviços e/ou despesas de manutenção e/ou limpeza do produto
- d) Despesas decorrentes de instalação de peças e acessórios, mesmo que comercializados pela EOS.;
- e) Peças sujeitas ao desgaste natural, descartáveis ou consumíveis, peças móveis ou removíveis em uso normal, tais como, lâmpadas, filtros, botões de comando, puxadores,

bem como, a mão de obra utilizada na aplicação dessas peças e as consequências advindas dessas ocorrências

- f) Despesas com mão de obra, matérias, peças e adaptações necessárias à preparação do local para instalação do produto, ou seja: rede elétrica, de gás e hidráulica, alvenaria, aterramento, bem como suas adaptações;
- g) Falhas no funcionamento do produto decorrentes de insuficiência, interrupções, problemas ou falta de fornecimento de energia elétrica;
- h) Chamadas relacionadas a orientação de uso dos produtos constante no manual de instruções, sendo tais chamadas passíveis de cobrança;
- i) Despesas de deslocamento do serviço autorizado quando o produto estiver fora do município sede do assistente técnico.
- j) Danos causados por movimentação incorreta e avarias de transporte, caso o transporte do produto tenha sido realizado pelo cliente.

2. PRAZO DE GARANTIA:

O prazo de garantia contratual é de 12 (doze) meses, estando incluído neste prazo o período da garantia legal de 90 (noventa) dias. O prazo de garantia inicia-se a partir da data da emissão da nota fiscal de compra do produto.

3. OBSERVAÇÕES GERAL:

- a) As despesas decorrentes de instalação de peças que não pertençam ao produto são de responsabilidades única e exclusiva do consumidor;
- b) Este termo de garantia é válido para produtos vendidos e instalados no território brasileiro.
- c) A EOS., buscando a melhoria continua de seus produtos, reserva-se ao direito de alterar as características técnicas e estéticas dos produtos sem prévio aviso;
- d) Para sua comodidade, preserve o manual de instruções, certificado de garantia e a nota fiscal do produto.

EOS

Serviço de Atendimento ao Consumidor

Horário de atendimento:
Segunda a sexta, das 8:00 às 18:00
E-mail: sac@eos.com.br
0800 721 8900



Serviço de Atendimento ao Consumidor

*Horário de atendimento:
Segunda a sexta, das 8:00 às 18:00
E-mail: sac@eos.com.br
0800 721 8900*

CENTER Frio**STEFANO LTDA/EPP**

Rua Florença, nº 121 – Jardim Irene Florença

CEP 85.884-000

CNPJ/MF Nº 24.521.089/0001-08

Fone/Fax: (45) 3264-2715

Medianeira - PR

Ar Condicionado Split 9000 BTUs Consul Inverter Quente e Frio CBJ09EB 220V

Código de barras: 7890000000000

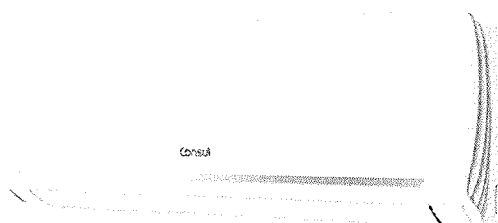
**Informações do Produto**

Ar Condicionado Split 9000 BTUs Consul Inverter Quente e Frio CBJ09EB 220V

Tenha conforto em todas as estações por meio do Ar Condicionado Split Quente e Frio Inverter CBJ09EB da Consul! Possui 4 modos de operação: Refrigerar, Desumidificar, Ventilar e Aquecer. Deixe seu ambiente mais protegido graças a seu filtro antibactérias que deixa o ar da sua casa livre de até 99,9% das bactérias. Isso porque conta com o filtro de íons de prata que não precisa ser lavado. Sua casa sempre protegida, refrigerada, aquecida e segura!

Modelo: CBJ09EB

PN (Unidade Evaporadora): CBJ09EBBNA

PN (Unidade Condensadora): CBM09EBBNA

Cor: Branco

Capacidade: 9000 BTU

Voltagem: 220V

Potência: 814 W

Consumo: 17.1 kWh

Frequência: 60 Hz

Corrente: 5.4 Ampere

Ciclo: Quente e Frio

Características:

Modos de Funcionamento: 4, sendo Refrigerar, Aquecer, Ventilar e Desumidificar

STEFANO LTDA - EPP - CNPJ 24.521.089/0001-08

Rua Florença nº 121, Jardim Irene - CEP 85884-000 - Medianeira - PR

Fone/Fax: (45) 3264-2715 - E-mail: licitacao@centerfrio.net.br

	<p>STEFANO LTDA/EPP Rua Florença, nº 121 – Jardim Irene Florença CEP 85.884-000 CNPJ/MF Nº 24.521.089/0001-08 Fone/Fax: (45) 3264-2715 Medianeira - PR</p>
---	--

Possui trocador de calor que trabalha de forma inteligente, economizando mais energia
Compressor e Ventilador que gelam o ar mais rápido
Filtro Antibactérias: O Ar-Condicionado Split Consul deixa o ar da sua casa livre de até 99,9% das bactérias
Classificação energética A

Modo Super Turbo que permite o aparelho resfria ou aquece o ambiente mais rápido
Mais econômico e eficiente, sua tecnologia Inverter mantém o motor sempre em funcionamento, economizando em até 60% de energia
Número de Velocidades de Resfriamento e Aquecimento: 3 sendo, Alta, Média e Baixa

Nível de Ruído: 39 dBA
Direcionador de Ar (Aleta) Vertical: Automático
Direcionador de Ar (Aleta) Horizontal: Manual
Vazão de Ar: 600 metros cúbicos por hora

Temperatura Mínima: 18 Graus Celsius
Temperatura Máxima: 34 Graus Celsius
Tipo de Gás Refrigerante: R410a
Proteção Contra Corrosão

Dimensões Evaporadora (L x A x P): 79 x 28 x 22 cm
Peso Evaporadora: 8 Kg
Dimensões Condensadora (L x A x P): 66 x 48 x 24 cm
Peso Condensadora: 27 Kg

Garantia: 12 meses com a fabricante
Fabricante: Consul
Telefone de Atendimento: 0800-970-0777 / (11) 2388-8213

	Capacidade de Refrigeração	9000 BTUs
	Ciclo	Frio, Quente
Informações complementares	Marca	Consul
	Potência	814 W
	Tecnologia	Inverter
	Tipo	Split

0 a sua lavadora a gás doméstica à sua coluna ou ferimento.

Programa de assistência técnica eMuito Mais, consulte o número verde 0800 11 1111 para saber mais detalhes.

Seu lavadora doméstica possui características de segurança que tornam sua utilização segura. Porém, para garantir a segurança de todos os usuários, é importante seguir as instruções de uso e manutenção corretamente. Em caso de danos ou problemas, consulte o manual de instruções ou contate o suporte técnico da fabricante.

Seu lavadora não deve ser utilizada com temperaturas superiores a 60°C. Componentes plásticos serão deformados, o que pode causar danos.

Conheça sua lavadora

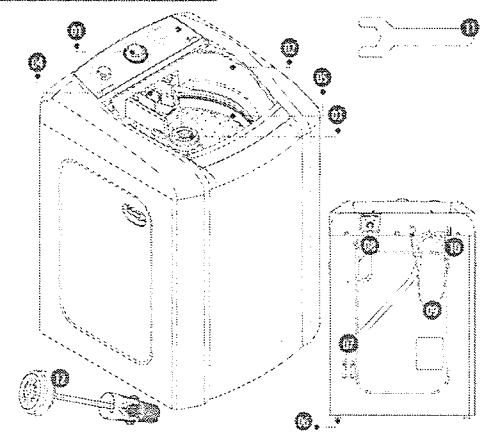

	Modelo	12kg	15kg
01	Panela de controle	12kg	15kg
02	Tampa de vidro	12kg	15kg
03	Agitador	12kg	15kg
04	Capacidade de carga	12kg	15kg
05	Cabo	12kg	15kg
06	PCB (Placa de Circuito Impresso)	12kg	15kg
07	Mangueira de saída	12kg	15kg
08	Mangueira de entrada com filtro	12kg	15kg
09	Cabo de alimentação de energia, 3 e 4 pinos	12kg	15kg
10	Capa plástica da mangueira de saída	12kg	15kg
11	Chave reguladora dos pés	12kg	15kg
12	Filtro	12kg	15kg

Importante
Capacidade de carga dedicada na sua lavadora refere-se a uma carga padrão composta por lençóis, fronhas e toalhas 100% algodão, cuja composição, dimensão e gramatura são especificadas na Portaria nº 155, de 15 de setembro de 2015 do IBAMETRO.
A capacidade máxima da lavadora para carregamento de roupa seca e definida a partir de uma carga padrão, que simula o comportamento da roupa molhada dos itens que podem ser lavados em domicílio. Contudo, existem situações que devem ser evitadas para garantir o bom funcionamento e durabilidade da lavadora, visando qualidade em sua capacidade máxima.
Existem certos tipos de artigos, que apesar de serem leves, ocupam um grande volume, ficando sintéticos de modo geral, artigos com enchimento de espuma, fias artigos podem não se adequar ao volume de sua lavadora, assim, de, em peso, estejam dentro do limite de capacidade.

Instalação

Em caso de dúvidas ou dificuldades para a instalação e utilização do produto, entre em contato com o Serviço Atendimento Clientes. Entendemos, assim, que o custo de envio de um técnico do Serviço Atendimento Clientes em sua residência para a instalação do produto e/ou instruções de uso e pós-venda de propriedade do produto.

- Retire a lavadora da embalagem de plástico e remova o produto do plástico.
- Com a ajuda de uma pessoa, retire a base, lavando a lavadora.

NUNCA UTILIZE A LAVADORA COM A BASE DE ISOPOR

- Sua lavadora possui pés reguláveis e sensores. Não utilize bases de isopor para a lavadora, pois isso pode causar danos e afetar o funcionamento.

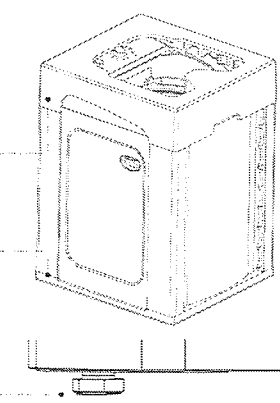
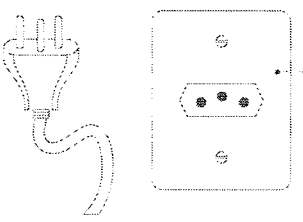

Instalação elétrica

- Antes de ligar sua lavadora, verifique se a tensão da tomada onde a lavadora será ligada é igual a tensão indicada na etiqueta localizada próximo ao plugue do cabo elétrico (127V ou 220V).

Importante
Ligue sua lavadora em uma tomada exclusiva. Não utilize benjamins, adutores, extensões ou qualquer outro dispositivo, sob risco de curto-circuito ou incêndio.

Sua lavadora possui pino para aterramento no plugue com 3 pinos

- Este plugue deve obrigatoriamente ser conectado a uma tomada com terra aterrada. Siga as normas da ABNT, NBR 5410 - Segurança.
- Para a sua segurança, antes a visita de um eletricitista de sua confiança, é importante verificar as condições da rede elétrica da local de instalação da lavadora.
- É obrigatório a instalação de dispositivos exclusivos para a lavadora. Em caso de dúvida com relação ao sistema elétrico de sua residência, consulte a concessionária de energia elétrica ou um eletricitista de sua confiança.

ATENÇÃO RISCO DE CHOQUE ELÉTRICO
Sempre instale e ou mantenha de rede elétrica deve ser feita por um profissional capacitado, fazendo o uso dos devidos equipamentos de segurança.

Tensão 127V

Para a lavadora 127V utilize um disjuntor de 20A na fase.

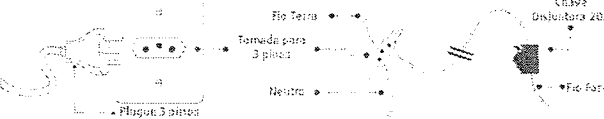

Tensão 220V

Para a lavadora 220V (entre duas fases), utilize um disjuntor bipolar de 15A.

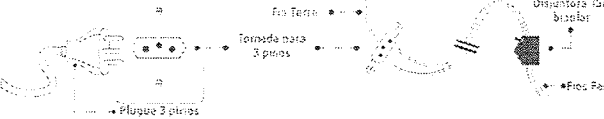

Tensão 220V - Monofásico

Algumas regiões possuem 220V entre fase e neutro. Neste caso, utilize um disjuntor de 15A na fase.

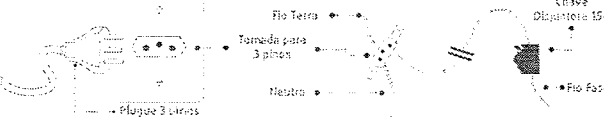



Guia Rápido

LAVADORA AUTOMÁTICA LCA 12KG, LCA 15KG

Você acaba de adquirir uma Lavadora automática Colormaq, um produto testado e aprovado pelo INMETRO que se destaca por sua praticidade, eficiência e facilidade de manuseio. Para sua melhor utilização leia este Guia Rápido por completo.

Em caso de dúvidas sobre a instalação, sugestões ou reclamações ligue para **0800 770 3517**

Instalação rápida (verifique o manual do produto para especificações completas)

Retire sua lavadora da proteção
Retire a lavadora da embalagem de plástico e remova as proteções superiores, laterais e inferior. Em seguida alguma utilize a lavadora com as proteções.

Nivele sua lavadora
Posicione a lavadora em um local plano. Deixe-a no menos 5cm distante da parede ou demais objetos. Utilizando a chave, regule os pés deslizando-os por no máximo uma volta e meia.

Colegue a mangueira de sua lavadora
Resquete a porta para a torneira, e a encaixe na lavadora. Verifique se a mangueira está dobrada para não impedir o fluxo de água. Abra a torneira, se houver varreduras, reaperte as conexões. A mangueira de saída d'água deve estar a em uma altura mínima de 90cm e máxima de 110cm.

Encaixe o plugue na tomada
Verifique a voltagem (127V OU 220V), não utilize adaptadores, ligações improvisadas ou extensões, sob risco de incêndio ou curto-circuito. Antes de plugar, faça um teste com outro aparelho para verificar o funcionamento da tomada.

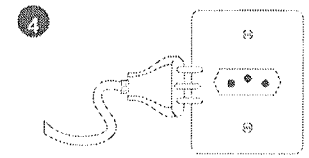
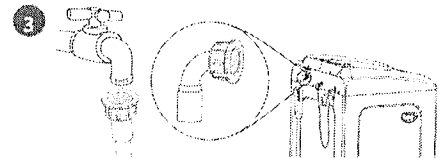
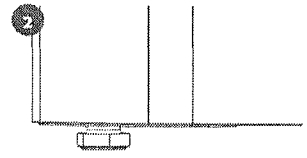
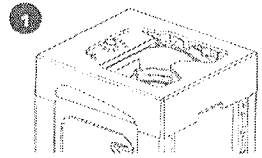

Utilizando sua lavadora

Agora que você já instalou sua lavadora veja como usá-la no dia a dia, seguindo os passos abaixo:

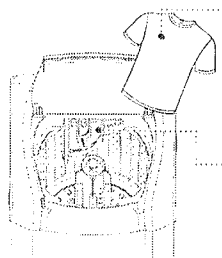

Abasteça a Lavadora com ROUPAS
Coloque as roupas estendidas no cesto, distribuindo-as, de maneira uniforme, começando pelas peças menores. Isso dá mais estabilidade, evitando trepidações.

Importante: Não coloque as roupas no cesto após sua lavadora estar cheia de água, pois pode ocorrer transbordamento de água causando danos à sua lavadora.

Abasteça o DISPENSER
O dispenser possui uma gaveta com 3 compartimentos que armazenam o sabão, o alvejante e o amaciante. Os produtos são distribuídos automaticamente durante as etapas de lavagem.

Abasteça este compartimento somente com ALVEJANTE

- Preencha até a altura aproximada de 3/4 do compartimento, não ultrapassando a altura do sifão. Caso isso ocorra, o sifão pode dispensar o produto antes do tempo adequado, podendo diminuir a eficiência da lavagem.
- Siga a quantidade recomendada pelo fabricante.
- Use água sanitária (alvejante clorado) somente para roupas brancas. Para tecidos coloridos use alvejante especial sem cloro. Alvejante clorado pode provocar desbotamentos e/ou manchas em suas roupas.
- Obs:** Caso você abasteça o dispenser com algum produto que não deseja utilizar, retire as roupas do cesto e siga os passos mencionados em limpeza do dispenser.

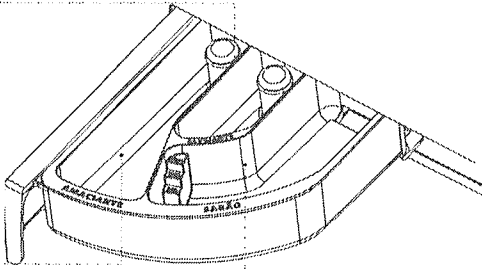

Abasteça este compartimento somente com AMACIANTE LÍQUIDO

- Preencha até a altura aproximada de 3/4 do compartimento, não ultrapassando a altura do sifão. Caso isso ocorra, o sifão pode dispensar o produto antes do tempo adequado, podendo manchar os tecidos.
- Siga a quantidade recomendada pelo fabricante. Alguns amaciantes são muito viscosos e podem dificultar o abastecimento do recipiente. Caso isso ocorra, dilua o amaciante excessivo com um pouco de água antes do abastecimento.

Abasteça este compartimento somente com SABÃO

- Nunca utilize sabão em pedra para abastecer o recipiente de sabão. O sabão em pedra não será dissolvido.
- Verifique na lista após acima a quantidade de sabão a ser usado neste compartimento, em função da quantidade (volume) de roupa a ser lavada - Nível Mínimo/Nível Médio/Nível Máximo.

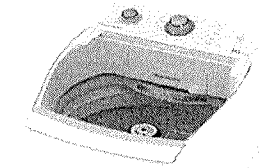

Sistema Antimanchas



Sua lavadora possui um inovador sistema antimanchas. O sabão é diluído antes de entrar em contato com a roupa, evitando manchas. **Importante: não ultrapasse os níveis de sabão e amaciante indicados. O excesso desses itens pode prejudicar o funcionamento e rendimento da lavadora, ou ainda manchar suas roupas.**

Programa sua lavadora

1 Programas

Podem ser usados para as duas variedades de lavagem selecionando-se o programa de lavagem desejado.

2 Nível de água

Podem ser usados para qualquer sentido. Ajuste o nível de água de acordo com a quantidade de roupas colocadas na lavadora.

3 INICIAR / PAUSAR

Inicia ou pausa o processo de lavagem. Para iniciar a lavagem, selecionado o programa de lavagem desejado e pressionado a tecla INICIAR/PAUSAR. Para pausar a lavagem, pressione novamente a tecla INICIAR/PAUSAR. Para continuar a lavagem, pressione a tecla mais uma vez.

Se pausar o processo durante a centrifugação, é necessário esperar até 2 minutos para que o processo recontece.

PARA DESLIGAR A LAVADORA
Pressione a tecla INICIAR / PAUSAR durante 2 segundos.

Programas de lavagem			
PROGRAMA	CLASSE	LCA12	LCA15
TIRA MANCHAS	F	3:40min	4h
MUITO SUJO	E	2:55min	2:45min
CAMA E BANHO	D	2h	2:02min
DELICADA	C	1:55min	1:45min
DIA-A-DIA	B	2h	4h
RÁPIDO	A	30:25min	3:45min
LIMPEZA DO CESTO	I	2h	3h
ENXÁGUE	G	1h	1h
REFRIGERAR	H	20min	15min

O tempo dos programas e o consumo de água dependem do nível de água selecionado e da pressão da rede de abastecimento de água.

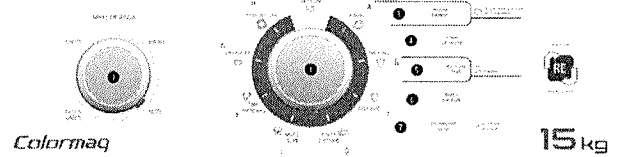

Colormaq

15 kg

Programas especiais

4 Turbo lavagem

Quando deseja lavar roupas muito sujas ou encardidas. Esta função pode ser acionada a qualquer momento. Não funciona no modo delicado.

5 Reutilizar água (Adiar centrifugação)

O botão REUTILIZAR ÁGUA pode ser utilizado para deixar suas roupas de molho por mais tempo ou para reaproveitar a água do enxágue para outros ciclos de limpeza. É IMPORTANTE LEMBRAR QUE ESSA FUNÇÃO DEVE SER PROGRAMADA ANTES DO INÍCIO DO PROCESSO DE ENXÁGUE. A LAVADORA IRÁ MANTER A ÁGUA DO ENXÁGUE E NÃO IRÁ CENTRIFUGAR ATÉ QUE O BOTÃO SEJA LIBERADO.

6 Duplo enxágue

Adiciona mais enxágues ao ciclo de lavagem, proporcionando ainda mais performance e limpeza das roupas. Esta função pode ser acionada a qualquer momento antes do início do enxágue.

Para ADIAR A CENTRIFUGAÇÃO, caso você queira lavar por mais tempo, aperte o botão REUTILIZAR ÁGUA antes do início do processo de enxágue. Feito isso, os processos de drenagem da água e centrifugação não serão realizados nesse caso. Você parou o processo para que você tenha tempo para retirar a água da lavadora. Retire a mangueira de saída de água do tubo de escoamento e coloque-a no lugar ou recipiente que deseja (balde por exemplo). Após colocar a mangueira no recipiente desejado, aperte o botão novamente para que o processo de drenagem seja terminado. A água da sua lavadora será drenada para o recipiente. Ao terminar, recoloque a mangueira em seu local de origem. Automaticamente a lavadora inicia o processo de centrifugação.

Limpendo sua lavadora



ATENÇÃO
Antes de iniciar a limpeza de sua lavadora, retire o pânico da tomada para evitar choques elétricos.



Use água e sabão líquido aplicado com esponja ou pano úmido.



Evite utilizar álcool, querosene, gasolina, thinner, solventes ou substâncias abrasivas.



Não utilize equipamentos de alta pressão ou vapor, água quente ou água salgada e produtos baseados em amônia em seus componentes de sua lavadora.



Limpe o vidro da tampa externamente, evitando acúmulo de resíduos. Não utilize limpavidros ou produtos danosos à tampa.

Limpeza interna

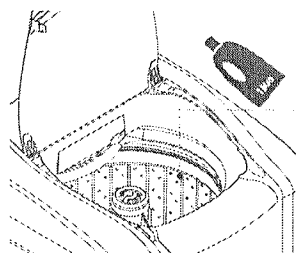

- Todo mês faça a limpeza de sua lavadora seguindo os passos abaixo:
1. Verifique se de que não exista nenhuma peça de roupa no interior da lavadora.
 2. Coloque 1 litro de alvejante (água sanitária) diretamente no cesto.
 3. Faça o seguinte seletor no painel:
 - a) Nível de água Alto
 - b) Turbo Lavagem
 - c) Programa Limpeza de Cesto

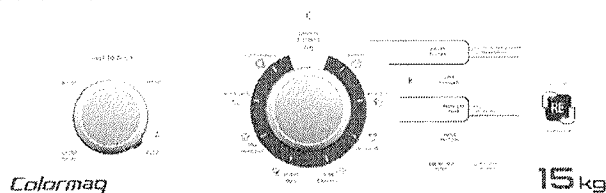

Colormaq

15 kg

Este ciclo de higienização é para evitar manchas nas roupas, que ocorrem em função do acúmulo de gordura da amaciante e resíduos de sabão.

Importante: Não utilize programas de menor duração durante a Lavagem para higienização, para garantir que todo o alvejante e sabão sejam removidos de sua lavadora.

Limpeza da Tela-Filtro da Mangueira de entrada de Água

Periodicamente será necessário limpar a tela-filtro que está na mangueira de entrada de água. Para isso, siga os passos abaixo:

1. Feche a torneira de entrada de água da torneira.
2. Retire o filtro interno e limpe-o com uma escova.
3. Recoloque-o em seu lugar. Rosqueie a mangueira de entrada na torneira, abra a torneira novamente.

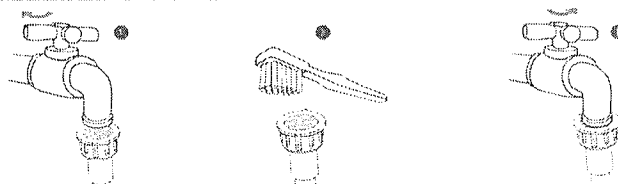

Limpeza do dispenser

1. Puxe a gaveta e abra totalmente até que ela trava. Remova o dispenser de dentro da gaveta para realizar a limpeza.



2. Remova o filtro do recipiente de alvejante e amaciante pressionando para cima.

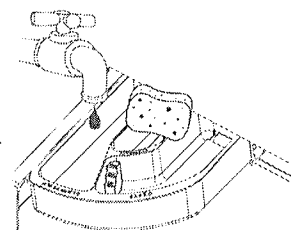

3. Lave o dispenser com água corrente e uma esponja macia. Limpe a gaveta com um pano umedecido em água. Encaixe o dispenser novamente na gaveta.

Limpeza do filtro

Para eficiência deste filtro, deve-se limpá-lo após cada ciclo de lavagem. Para realizar a limpeza, siga os passos abaixo:

1. Puxe a tampa localizada no centro do agitador, retirando assim o suporte do filtro.
2. Lave o filtro em água corrente. Se necessário, faça uso de uma escova para auxiliar na limpeza.

Após término, recolocar corretamente o suporte do filtro no centro do agitador, verificando-se de que as partes estejam bem encaixadas, pressionando a tampa no agitador até o final.

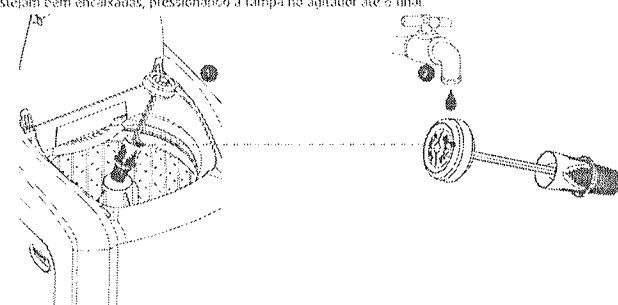

Solucionando problemas

Problema	Causa provável	Ação corretiva
Impossível abrir a tampa da lavadora	É possível que haja a trava da tampa de configuração ou travado, pois a trava é operada por meio de uma alavanca que impede sua abertura.	Espreme após travar durante 2 minutos após o término da configuração ou ajuste total de funcionamento.
A lavadora não funciona	<ul style="list-style-type: none"> A lavadora não está conectada ou não há energia elétrica. Existe na entrada de água fechada. O botão de programação não está sendo usado corretamente. A tampa está aberta. O dispenser está desmontado. 	<ul style="list-style-type: none"> Verifique se há qualque esteja conectado a tomada elétrica e que haja energia elétrica. Abra a tampa da lavadora e verifique se a água chegou. Pressione e ligue em programação de ciclo (finche a tampa). Verifique se o botão "Iniciar/Parar" está funcionando. Verifique os dispensadores.
A lavadora não drena/centrifuga	<ul style="list-style-type: none"> A mangueira de saída de água está dobrada. A tampa da lavadora está aberta. A água ou o sabão de limpeza não é drenado ou entupido (distúrbio de centrifugação não ocorre). Programa Centrifuga não está selecionado. As roupas estão muito molhadas, causando o desbalanceamento durante a centrifugação. 	<ul style="list-style-type: none"> Desmonte a mangueira e abra a tampa da tampa em 180° em 90cm e verifique se o filtro está limpo. Verifique se a mangueira está desobstruída. Verifique se o programa de centrifugação está selecionado. Verifique se as roupas estão desbalanceadas.
A lavadora enche e drena ao mesmo tempo	Fora colocada mais de 2litros de roupa na saída de suporte ou a mangueira se enroscou a mais de 90cm do chão.	Coloque no máximo 2litros de roupa na saída de suporte (quando esta estiver acima de 90cm do chão).
A lavadora apresenta vibrações ou ruídos	<ul style="list-style-type: none"> A base da lavadora não foi nivelada. A água não está distribuída na cesta. A lavadora está desbalanceada ou possui peças soltas. A lavadora não está nivelada. As roupas não foram lavadas corretamente. As roupas não foram lavadas corretamente. 	<ul style="list-style-type: none"> Abra a base da lavadora e verifique se o nível está correto. Verifique se a lavadora está desbalanceada. Verifique se as roupas não estão muito molhadas. Verifique se as roupas não estão muito molhadas. Verifique se as roupas não estão muito molhadas.
A roupa fica manchada se ...	<ul style="list-style-type: none"> A roupa de resistência é alta. A quantidade de amaciante é alta e não está necessária. A quantidade de pó não está correta. A roupa não está sendo lavada corretamente. A roupa não está sendo lavada corretamente. A roupa não está sendo lavada corretamente. 	<ul style="list-style-type: none"> Verifique se a quantidade de pó está correta. Verifique se a quantidade de pó está correta. Verifique se a quantidade de pó está correta. Verifique se a quantidade de pó está correta. Verifique se a quantidade de pó está correta.

Código de erros

LED(S) PISCANDO	CAUSA	CORREÇÃO
TURBO LAVAGEM	Falha no enchimento de água	<ul style="list-style-type: none"> Verifique se a torneira está aberta. Verifique se a tampa de água de lavagem está fechada.
DRUPO ENXASQUE	Falha no drenagem da água	<ul style="list-style-type: none"> Verifique se a mangueira de saída de água está na altura correta e não há entupimento. Verifique se a mangueira de saída de água está fechada.
TURBO LAVAGEM + DRUPO ENXASQUE	Falha na tampa de fechamento da tampa	<ul style="list-style-type: none"> Despeje a roupa e abra a tampa imediatamente e verifique se a tampa está fechada corretamente.
CENTRIFUGAÇÃO EXTRA (PROGRAMA MODELO LCA 15)	Alta ou baixa distribuição, presença de objetos dentro da bandeja de centrifugação	<ul style="list-style-type: none"> Verifique se os objetos estão dentro da bandeja.
REUTILIZAR ÁGUA	A função "Reutilizar Água" não está ativada	<ul style="list-style-type: none"> Pressione o botão "Reutilizar Água" para habilitar a função de reutilização de água.

Para agendar serviços de instalação e/ou reparo de seu produto junto à rede autorizada de assistências técnicas, você pode:



1. Acessar o site www.consul.com.br/atendimento, através de seu computador ou de seu smartphone.



2. Acessar o site com o QR Code ao lado:
- Abra o aplicativo para leitura do QR Code;
 - Aponte a câmera;
 - Aguarde a decodificação;
 - Acesse a página.

3. Ligar para 3003-0777 (capitais e regiões metropolitanas) ou 0800-970-0777 (demais localidades).



Para informações de uso, leia o Manual do Produto que também acompanha o produto.

As imagens deste Manual são meramente ilustrativas.

Fique atento!

ESTE PRODUTO CONTÉM O GÁS REFRIGERANTE R410A.

CARACTERÍSTICAS DO R410A:

O R410A é um gás ecologicamente correto, por não agredir a camada de ozônio.

É uma mistura de gases quase-azeotrópica, ou seja, na fase líquida é um gás homogêneo, mas em fase gasosa, não mantém a mistura uniformemente.

Possui pressão de trabalho 1,6 vezes maior que o R22.

Possui um óleo de compressor específico, Polyol Ester, que é diferente do R22.

Absorve água e óleo com mais facilidade. Sendo assim, atente-se para que esses agentes não entrem nas tubulações. Garanta o correto armazenamento.

ATENTE-SE AOS PONTOS A SEGUIR:

- Evite a contaminação/mistura do R410A com outros gases.
- Use equipamentos exclusivos para o R410A. Medidores, mangueiras e manifolds existentes para R22 não podem ser usados para o R410A. A pressão segura de trabalho, em equipamentos usados com R22, não é alta o suficiente para suportar a pressão.
- O diâmetro de rosca da válvula de serviço foi alterado para evitar uso de equipamentos comuns ao R22.
- Nunca reutilize tubulações e porcas contaminadas/antes utilizadas com R22.
- Sempre faça a carga de gás pelo lado da fase líquida, ou seja, com a botija de gás "de cabeça para baixo".
- Sempre utilize balança, ao fazer a carga de gás. A carga deve ser exatamente igual à especificada para o produto (indicada na etiqueta do produto).
- Em caso de vazamento, deve-se recolher todo o gás refrigerante e, após o reparo, realizar carga completa.

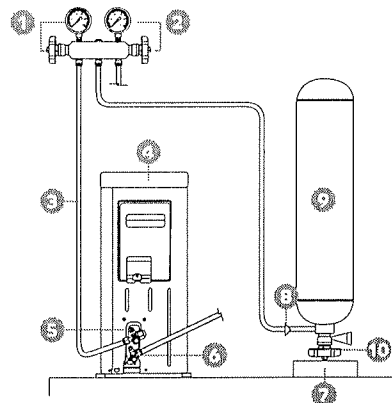

- Registro e manômetro de baixa pressão
- Registro e manômetro de alta pressão (não utilizado neste caso)
- Tubo de processo de "Baixa"
- Unidade condensadora
- Válvula de serviço de sucção
- Válvula de serviço de expansão (quando tiver ventill Schrader)
- Balança
- Válvula de serviço
- Cilindro de carga
- Registro de saída de gás do cilindro

EQUIPAMENTOS NECESSÁRIOS:

- Medidores, mangueiras e manifold para R410A.
- Bomba de vácuo exclusiva para R410A.
- Recolhedora exclusiva para R410A.
- Balança.

INSTRUÇÕES IMPORTANTES DE SEGURANÇA

A SUA SEGURANÇA E A DE TERCEIROS É MUITO IMPORTANTE.

Este manual e o seu produto têm muitas mensagens importantes de segurança. Sempre leia e siga as mensagens de segurança.



Este é o símbolo de alerta de segurança.

Este símbolo alerta sobre situações que podem trazer riscos à sua vida, ferimentos a você ou a terceiros.

Todas as mensagens de segurança virão após o símbolo de alerta de segurança e a palavra "PERIGO" ou "ADVERTÊNCIA". Estas palavras significam:

PERIGO

Existe risco de você perder a vida ou de ocorrerem danos graves se as instruções não forem seguidas imediatamente.

ADVERTÊNCIA

Existe risco de você perder a vida ou de ocorrerem danos graves se as instruções não forem seguidas.

Todas as mensagens de segurança mencionam qual é o risco em potencial, como reduzir a chance de se ferir e o que pode acontecer se as instruções não forem seguidas.

IMPORTANTE: Este produto não se destina à utilização por pessoas (inclusive crianças) com capacidades físicas, sensoriais ou mentais reduzidas, ou por pessoas com falta de experiência e conhecimento, a menos que tenham recebido instruções referentes à utilização do aparelho ou estejam sob a supervisão de uma pessoa responsável pela sua segurança.

Recomenda-se que as crianças sejam vigiadas para assegurar que elas não estejam brincando com o aparelho.

2.1 CONHECENDO O PRODUTO

1. Filtro HD
2. Painel frontal
3. Entrada de ar
4. Ajuste de aletas horizontais
5. Saída de ar
6. Controle remoto
7. Tubos, cabos de interligação e cabo de alimentação (não acompanham o produto)
8. Mangueira de drenagem (não acompanha o produto)
9. Saída de ar
10. Entrada de ar

UNIDADE INTERNA

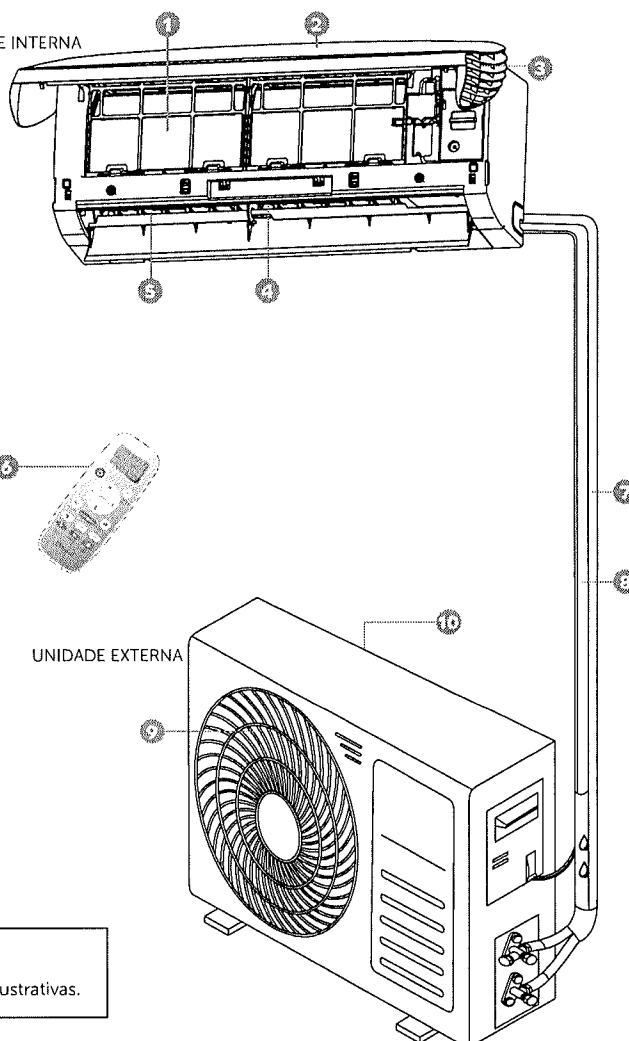

UNIDADE EXTERNA

NOTA:

As imagens no manual são meramente ilustrativas.

2.2 ACESSÓRIOS QUE ACOMPANHAM O PRODUTO

- Manual do Produto
- Manual de Instalação
- Controle remoto
- Suporte de instalação (unidade interna)
- 6 parafusos para o suporte de instalação
- 6 buchas plásticas para o suporte de instalação
- Dreno com arruela plástica (para os modelos com aquecimento)
- 2 porcas-flange pequenas para conexão das tubulações
- 2 porcas-flange grandes para conexão das tubulações
- Isolação da tubulação (20 cm)

⚠ ADVERTÊNCIA



Risco de Explosão

Mantenha produtos inflamáveis, tais como gasolina e botijão de gás, longe do Condicionador de Ar.

Não seguir esta instrução pode trazer risco de morte, incêndio ou explosão.

⚠ ADVERTÊNCIA

Risco de Lesões por Excesso de Peso

Use duas ou mais pessoas para mover e instalar o Condicionador de Ar.

Não seguir esta instrução pode resultar em acidentes pessoais ou danos ao produto.

3.1 ONDE DEVO INSTALAR

- Sempre que possível, instale o produto nas paredes que possuem maior distância entre si. Esse cuidado torna a distribuição de ar mais eficiente.
- Havendo mais de um Condicionador de Ar no ambiente, para melhor desempenho, evite fluxos de ar cruzados.
- Evite locais onde a circulação do ar possa ser obstruída ou dificultada por cortinas, móveis ou divisórias.
- Onde não haja um obstáculo perto da saída de ar, para que o ar possa se espalhar facilmente por todo o ambiente.
- Onde se possam providenciar facilmente a tubulação e os orifícios na parede.
- Mantenha a distância mínima necessária do teto, da parede, de obstáculos e do chão.
- Onde o filtro de ar possa ser retirado facilmente para a limpeza.
- Instale e mantenha a unidade interna e o controle remoto a pelo menos 1 m do televisor, do rádio, etc.
- Instale a unidade interna o mais afastado possível (1 m ou mais) de lâmpadas fluorescentes, evitando que o relé ou o espectro da lâmpada provoque interferências na unidade.
- Não coloque nada próximo à entrada e saída de ar que possa obstruí-la, pois isto pode reduzir a performance do produto.
- Num local que possa suportar o seu peso e que não aumente o ruído e as vibrações de funcionamento.

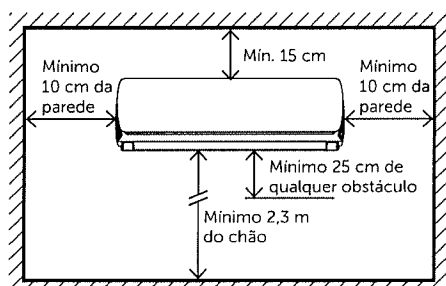
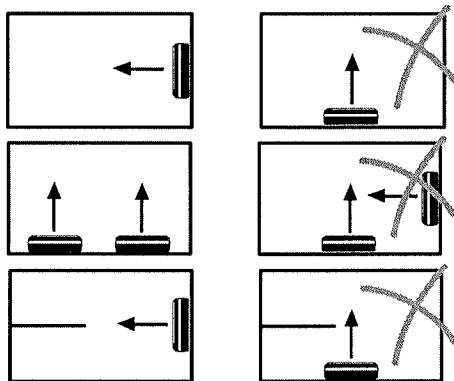

3.2 INSTALAÇÃO DA PLACA DE MONTAGEM

1. Selecione um local para instalar a placa de montagem de acordo com a localização da unidade interna e a direção dos tubos.
2. Se as tubulações de cobre já estiverem instaladas na parede, posicione as marcações Liquid Pipe (bitola menor) e Gas Pipe (bitola maior) do suporte de instalação sobre os tubos de forma que você possa cortá-los depois.

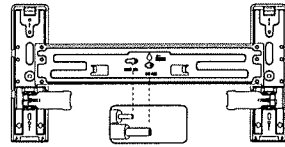

3. Faça um furo para fixação do parafuso no centro da placa de montagem e coloque a bucha na parede.

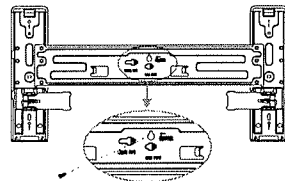

4. Fixe o suporte pelo furo central e ajuste a placa de montagem na horizontal com um nível de bolha, para que não haja desnivelamento da unidade. Na placa, existem duas abas para posicionar o nível de bolha.

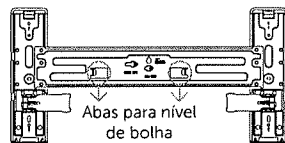

5. Marque a posição dos outros 4 furos na parede. Na região superior da placa, escolha entre o furo circular ou oblongo, de acordo com a necessidade.

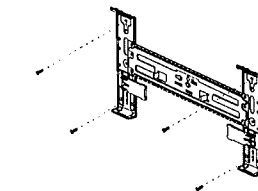

6. Solte o parafuso central e retire placa de montagem da parede.
7. Faça os 4 furos na parede para inserir as buchas.
8. Insira as buchas de plástico nos furos, depois fixe a placa de montagem com os parafusos.

3.3 FURAÇÃO PARA A PASSAGEM DOS TUBOS

NOTA:

A furação somente deve ser feita quando os tubos precisam ser passados através da parede. Quando existir uma pré-instalação de tubos na parede, não é necessário realizar a furação.

- Os tubos podem ser instalados nas 5 direções, conforme a ilustração.

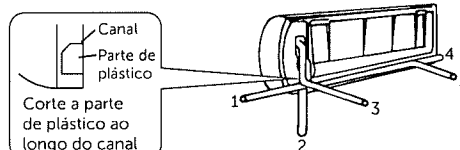

- Selecione a posição que melhor se ajusta à sua necessidade.
- Para instalações nas direções 1, 2 e 4, se necessário, você deve recortar o canal de passagem de tubos na lateral do produto.
- Quando os tubos forem instalados na posição 5 ou 3, sendo passados através da parede, é necessário marcar o centro do furo na parede.
- Faça um furo na parede. O furo deve ficar ligeiramente inclinado para baixo e para fora.

- Quando os tubos forem instalados nas posições 1, 2 ou 4, onde seja necessário passar a tubulação através da parede, encontre a posição de furação conforme sua necessidade.
- Para ter acesso à borneira de ligação elétrica, abra o painel frontal e solte a tampa dos bornes com uma chave Philips.

3.4 INSTALAÇÃO DOS CABOS ELÉTRICOS DA UNIDADE INTERNA

⚠ ADVERTÊNCIA



Risco de Choque Elétrico

Não use adaptadores, extensões ou T's.
 Não remova o fio terra.
 Desligue o disjuntor antes de efetuar qualquer manutenção ou limpeza no produto.
 Recoloque todos os componentes antes de ligar o produto.
 Não seguir estas instruções pode trazer risco de morte, incêndio ou choque elétrico.

NOTA:

A instalação só deve ser efetuada pela **Rede de Serviços Consul** ou um especialista de acordo com as normas nacionais relativas à ligação elétrica (NBR 5410) e de refrigeração (NBR 6675).

- Para fazer a ligação elétrica do produto são necessários 2 conjuntos de cabos:
 - 1. Cabo de alimentação:**
Estes cabos devem ser conectados à rede elétrica do local onde está sendo instalado.
 - Com 3 fios (L = fase / ⊕ = aterramento / N = neutro)
 - 2. Cabos de interligação:**
Os cabos de interligação servem para conectar a unidade interna com a unidade externa.
 - Com 4 fios (⊕ = aterramento / N = neutro / 2 = fase 2 / 3 = fase 3).
- O cabo de alimentação deve seguir as especificações conforme o item 3.5.
- Os cabos de interligação e de alimentação não acompanham o produto e sugere-se que sejam adquiridos junto à **Rede de Serviços Consul**.

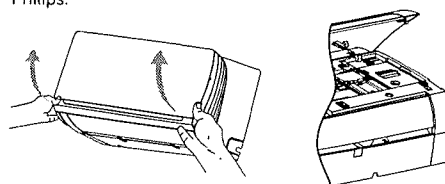

NOTA:

Neste momento, não conecte os cabos de alimentação à rede elétrica. Somente conecte os cabos depois que tiver finalizada toda a instalação elétrica das unidades interna e externa.

- Os cabos de alimentação devem ser ligados na região inferior da borneira (entrada de força) conforme o esquema a seguir:

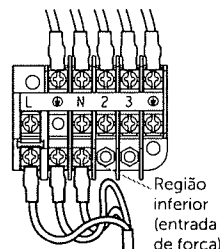

- Os cabos de interligação devem ser ligados na região superior (interligação) conforme os esquemas a seguir:

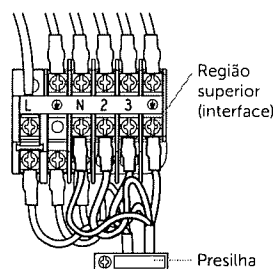

- Fixe os cabos de interligação e alimentação na caixa de comando com a presilha próxima à borneira.
- Certifique-se que os cabos estão firmemente presos em seu ponto de ancoragem (presilha).

3.5 ESPECIFICAÇÕES DOS CABOS DE ALIMENTAÇÃO E DE INTERLIGAÇÃO

Cabo de alimentação		Cabo de interligação		Modelo	Especificação dos cabos
Modelo	Área de seção transversal	Fios para terminais	Área de seção transversal		
9000	1,0 a 1,5 mm ² x 3	Terra / N / 2 / 3	1,5 mm ² x 4	H07RN-F	Os cabos de interligação devem ser para uso externo conforme IEC 60245-4 (IEC 57). As especificações da área de seção transversal atendem uma instalação com até 15 m de fios. Para instalações com comprimento maior, consulte um electricista de sua confiança.
12000	1,0 a 1,5 mm ² x 3	Terra / N / 2 / 3	1,5 mm ² x 4	H07RN-F	
18000	1,5 a 2,5 mm ² x 3	Terra / N / 2 / 3	1,5 mm ² x 4	H07RN-F	
22000	1,5 a 2,5 mm ² x 3	Terra / N / 2 / 3	1,5 mm ² x 4	H07RN-F	



3.6 INSTALAÇÃO DA UNIDADE INTERNA

- O chassi da unidade interna possui um painel inferior removível. Remova os 2 parafusos para ter mais espaço para posicionar suas mãos e as chaves para fixar os tubos.

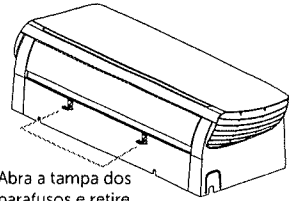

Abra a tampa dos parafusos e retire os parafusos

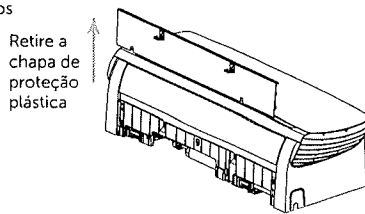

Retire a chapa de proteção plástica

- A placa de montagem possui 2 apoios de afastamento para facilitar a montagem da unidade interna.

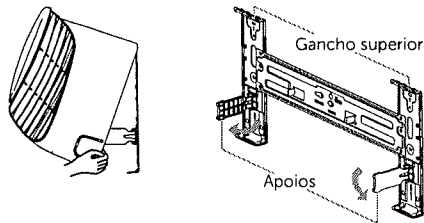

Gancho superior

Apoios

INSTALAÇÃO COM TUBOS PRÉ-INSTALADOS NA PAREDE

- Encaixe a unidade interna na placa de montagem e abra os apoios de afastamento para apoiar a unidade interna.
- Corte as tubulações pré-instaladas prestando atenção às marcações Liquid Pipe (bitola menor) e Gas Pipe (bitola maior) do suporte de instalação.
- Insira as porcas existentes no kit de instalação.
- Faça um flange com um flangeador, preferencialmente do tipo excêntrico, para garantir maior qualidade ao flange. Ao final, verifique se os flanges estão livres de rebarbas.



Figura 1

- Una os tubos da unidade interna aos tubos da parede e fixe-os utilizando as chaves corretas. Verifique as especificações dos tubos e das porcas conforme tabela 3.7.
- Passa os cabos de interligação pelo caminho existente até a unidade externa e o cabo de alimentação em direção ao disjuntor.

- Realize a instalação do tubo de drenagem garantindo a inclinação necessária para drenar a água produzida na unidade interna. Isole o tubo de drenagem para evitar condensação e não mergulhe a extremidade em água.

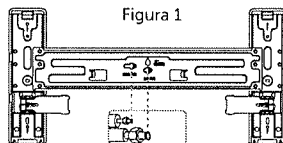

Figura 2

- Solte os apoios de afastamento da unidade interna e fixe a unidade interna na placa de montagem.

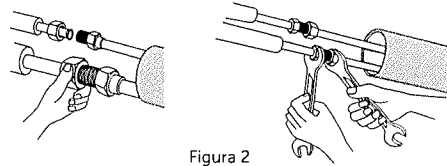
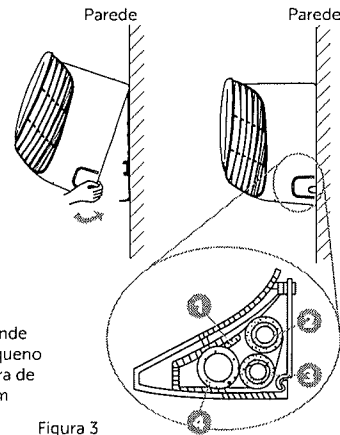

- Cabos
- Tubo grande
- Tubo pequeno
- Mangueira de drenagem

Figura 3

INSTALAÇÃO COM TUBOS ATRAVÉS DA PAREDE

- Prepare os tubos de cobre com os tubos isolantes térmicos flexíveis. Use espuma de polietileno com 6 mm de espessura mínima para cada tubo. Observe a bitola de cada tubo conforme tabela 3.7.
- Insira as porcas, existentes no kit de instalação, nas tubulações da parede. Observe a bitola de cada porca conforme tabela 3.7.
- Faça um flange nas tubulações que serão conectadas à unidade interna com um flangeador, preferencialmente do tipo excêntrico, para garantir maior qualidade ao flange. Ao final, verifique se os flanges estão livres de rebarbas.
- Fixe os tubos (tubo de líquido e de gás) aos tubos da unidade interna utilizando as chaves corretas (Figura 2). Verifique especificações dos torques conforme tabela 3.7.
- Isole os tubos de líquido e gás com uma fita de vinil. Esta fita irá proteger contra condensação e contra raios UV que podem danificar as isolações dos tubos.
- Passa os tubos, cabos de interligação e, se necessário, a mangueira de drenagem através da furação na parede.
- Passa os cabos de alimentação no caminho em direção ao disjuntor.
- Solte os apoios de afastamento da unidade interna e fixe a unidade interna na placa de montagem (Figura 3).

3.7 ESPECIFICAÇÃO DE TUBOS, PORCAS E TORQUES

Modelo	Lado do líquido			Lado do gás		
	Dimensão do tubo	Torque (N.m)	Largura da porca (mm)	Dimensão do tubo	Torque (N.m)	Largura da porca (mm)
9000	Ø 6,35 mm ou (1/4")	1,8	17	Ø 9,53 mm ou (3/8")	3,5	22
12000	Ø 6,35 mm ou (1/4")	1,8	17	Ø 12,7 mm ou (1/2")	7,5	24
18000	Ø 6,35 mm ou (1/4")	1,8	17	Ø 12,7 mm ou (1/2")	7,5	24
22000	Ø 9,53 mm ou (3/8")	3,5	22	Ø 15,88 mm ou (5/8")	7,5	27

NOTA:

Recomendamos a instalação com tubo de cobre com a espessura mínima da parede de 0,6 mm.

IMPORTANTE:

Isolamento térmico das juntas dos tubos

Envolva as juntas das tubulações usando isolamento dos tubos da unidade interna e, em seguida, cubra com fita de vinil.

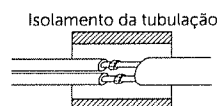

Envolver com fita de vinil (isolante)

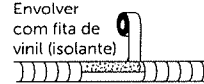

4.1 ONDE DEVO INSTALAR

- Instale num local conveniente e bem ventilado: não instale em local que possa haver fuga de gás inflamável.
- Instale em uma base fixa, deixando a unidade externa bem nivelada e apoiada.
- Mantenha a distância necessária da parede.
- Não instale a unidade externa num local sujo ou gorduroso, próximo à saída de gás de vulcanização ou de uma costa marítima altamente salina.
- Evite instalá-la perto de estrada, onde poderia ficar suja de lama.
- Não instale-a onde a saída de ar esteja obstruída.
- A unidade externa pode ser instalada tanto acima quanto abaixo da unidade interna.
- A mangueira de drenagem deve ser instalada sempre abaixo da unidade interna (não faça sifão diretamente após a saída da unidade evaporadora).

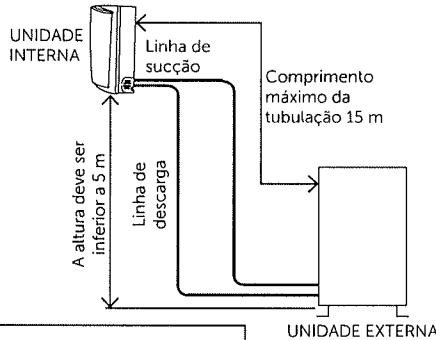

NOTA:
Faça um sifão na linha de sucção quando a unidade externa for instalada com 3 m de desnível ou mais.



Figura 4



4.2 INSTALAÇÃO DA UNIDADE EXTERNA

⚠ ADVERTÊNCIA

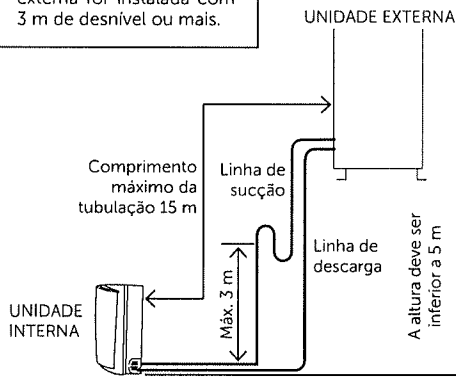
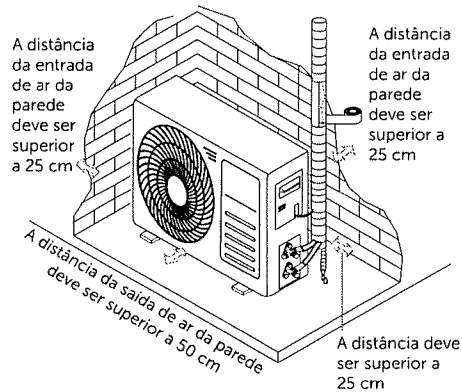
Risco de Lesões por Excesso de Peso

Use duas ou mais pessoas para mover e instalar o Condicionador de Ar.

Não seguir esta instrução pode resultar em acidentes pessoais ou danos ao produto.

- Fixe com parafusos e porcas numa base plana e sólida. Se instalada na parede ou no telhado, fixe bem o suporte para evitar que se mexa devido a vibrações e vento forte. Procure apoiá-la em calços de borracha para absorver as vibrações (esses calços não acompanham o produto).

NOTA:

Assegure-se de que a base é feita de material resistente. Recomenda-se o suporte Consul, disponível em nossas lojas online www.loja.consul.com.br.

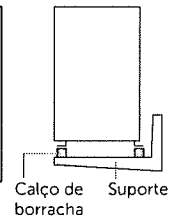

INSTALAÇÃO DO DRENO E DA MANGUEIRA DE DRENAGEM (PARA MODELOS COM AQUECIMENTO).

A água condensada pinga da unidade externa quando o produto funciona no modo aquecimento. Para não incomodar os seus vizinhos e proteger o ambiente, instale um dreno e uma mangueira de drenagem para direcionar a água condensada. Instale apenas o dreno e a arruela de borracha na estrutura da unidade externa, depois ligue uma mangueira de drenagem ao dreno como mostra a figura.

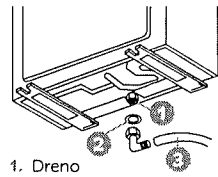

1. Dreno
2. Arruela
3. Mangueira de drenagem (a preparar pelo instalador - não acompanha o produto; deve ser adquirida na Rede de Serviços Consul)

4.3 INSTALAÇÃO DA TUBULAÇÃO DE INTERLIGAÇÃO

- Em desníveis maiores de 3 m, é necessário fazer um sifão na linha de sucção, conforme figura 4.
- Quando a unidade externa for instalada, sempre faça uma curva na tubulação conforme figura ao lado e fixe firmemente na parede, para absorver as vibrações e evitar que água de chuvas e suor na tubulação escorram para dentro do ambiente.
- Retire as porcas-flange plásticas das válvulas de 2 e 3 vias. Essas porcas podem ser descartadas.
- Faça um flange nas tubulações que serão conectadas à unidade externa com um flangeador. Ao final, verifique se os flanges estão livres de rebarbas.
- Fixe o tubo de líquido (diâmetro menor) à válvula 3 vias. Verifique especificações dos tubos e das porcas conforme tabela 3.7.
- Fixe o tubo de gás (diâmetro maior) à válvula 2 vias. Verifique especificações dos tubos e das porcas conforme tabela 3.7.

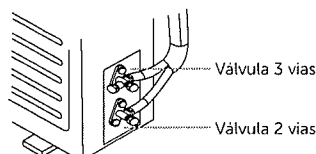
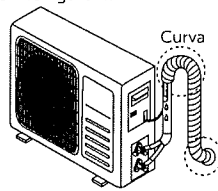

4.4 PROCEDIMENTO DE VÁCUO NAS UNIDADES

IMPORTANTE:

A permanência de ar contendo umidade no ciclo de refrigeração pode provocar os seguintes danos ao produto:

- Avarias no compressor;
- Ruídos na unidade interna;
- Perda da capacidade de refrigeração;
- Aumento do consumo (Watts) do produto.

Depois de conectar a tubulação nas unidades interna e externa, retire o ar e a umidade do sistema de refrigeração usando uma bomba de vácuo, como descrito a seguir.

1. Desaperte e remova a tampa da válvula de serviço (situada na válvula de 3 vias).
2. Conecte a mangueira (de baixa pressão) do conjunto manifold na válvula de serviço. Obs.: Conecte a extremidade da mangueira que possui o pino acionador do ventil da válvula de serviço.
3. Ligue a bomba de vácuo.
4. Desaperte a porca-flange do tubo menor (conectado na válvula de 2 vias) e verifique se há sucção na extremidade do tubo (sucção feita pela bomba de vácuo).

Obs.: Se não houver sucção: verifique o conjunto manifold (mangueiras/conexões/registros); se houver sucção: reconecte e aperte a porca-flange na válvula de 2 vias. Ver valor de torque na tabela 3.7.

5. Processe o vácuo até atingir 13 Pa (0,1 mmHg). Este valor é obtido no manômetro do conjunto manifold com registros fechados e bomba de vácuo desligada. Obs.: Caso não atinja o vácuo especificado, verifique a qualidade dos flanges dos tubos e refaça-os se necessário.
6. Feche os registros do manifold e desligue a bomba de vácuo.
7. Remova a tampa da válvula de 2 vias.
8. Abra o registro da mesma em 1/4 de volta (obs.: note-se ruído do fluido refrigerante).
9. Desconecte a mangueira da válvula de serviço (situada na válvula de 3 vias).
10. Recoloque a tampa da válvula de serviço e aperte.
11. Remova a tampa da válvula de 3 vias.
12. Abra o registro (da mesma) completamente. Recoloque a tampa e reaperte.
13. Abra completamente o registro da válvula de 2 vias.
14. Recoloque a tampa e reaperte.

NOTAS:

- As tampas das válvulas auxiliam na estanqueidade do sistema de refrigeração. Mantenha-as sempre apertadas!
- Teste o Condicionador de Ar depois de terminar a instalação e verifique seu funcionamento.

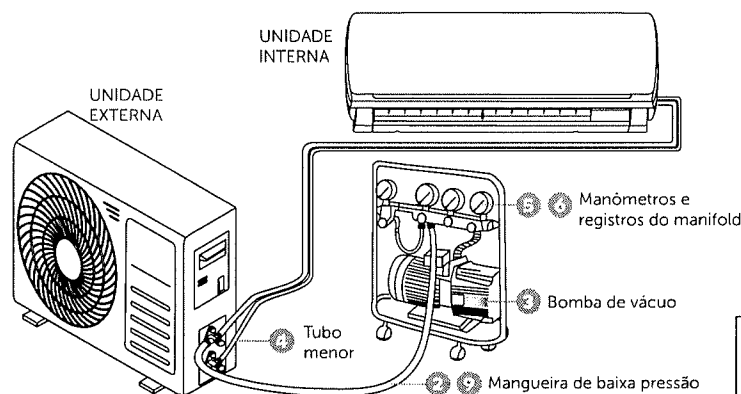
**NOTA:**

Tampas e registros: abra no sentido anti-horário.

VÁLVULAS DA UNIDADE EXTERNA

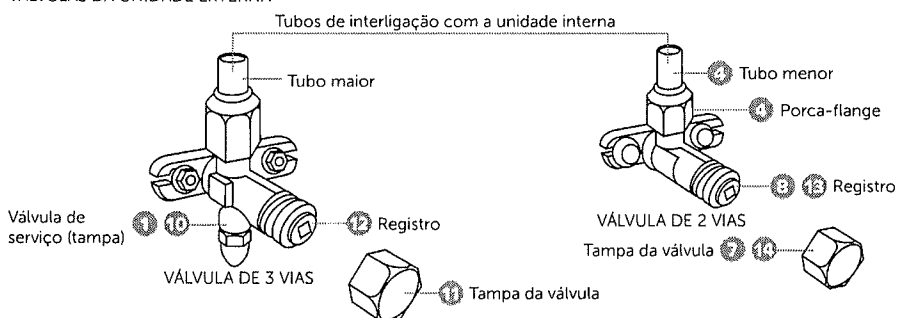

ESQUEMA DA VÁLVULA DE 3 VIAS

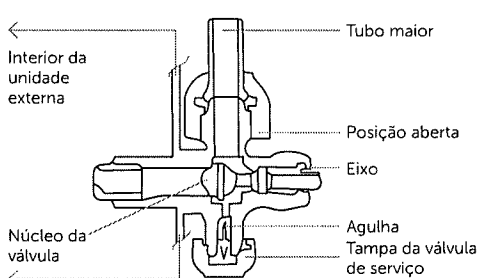
**NOTA:**

Evite liberar fluido refrigerante direto para o meio ambiente. Se for necessário liberar, utilize produto adequado (Recolhedora de fluido refrigerante, que deve ser exclusiva para uso com gás R410A). Encaminhe para reciclagem de gás com empresas especializadas na sua região.

⚠ ADVERTÊNCIA**Risco de Explosão**

Recolha em cilindros próprios para essa atividade. Cilindros comerciais não são preparados para refil.

Não seguir estas instruções pode trazer risco de morte, incêndio ou explosão.

4.5 INSTALAÇÃO ELÉTRICA DA UNIDADE EXTERNA

⚠ ADVERTÊNCIA**Risco de Choque Elétrico**

Não use adaptadores, extensões ou T's.

Não remova o fio terra.

Desligue o disjuntor antes de efetuar qualquer manutenção ou limpeza no produto.

Recoloque todos os componentes antes de ligar o produto.

Não seguir estas instruções pode trazer risco de morte, incêndio ou choque elétrico.

1. Certifique-se que o cabo de alimentação não está energizado.

2. Retire a tampa de acesso aos terminais elétricos da unidade externa, desapertando o parafuso.

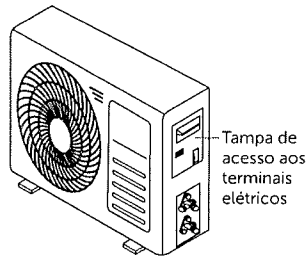

3. Conecte os cabos de interligação vindos da unidade interna nos terminais da unidade externa. Preste atenção para ligar os cabos na mesma sequência com que foram ligados na unidade interna.
4. Fixe os cabos de interligação na caixa de comando com a presilha próxima à borneira. Certifique-se que os cabos estejam firmemente presos em seu ponto de ancoragem (presilha).

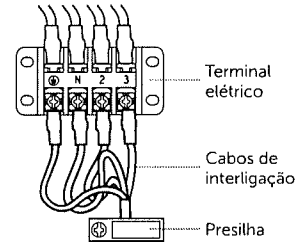
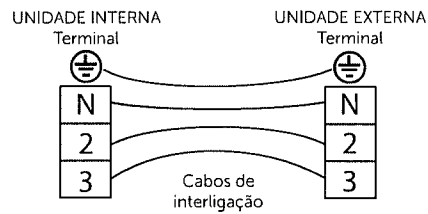

5. Volte a montar a porta de acesso na posição original e aperte o parafuso.

Seção
5

Instalação elétrica residencial

⚠ ADVERTÊNCIA**Risco de Choque Elétrico**

Não use adaptadores, extensões ou T's.

Não remova o fio terra.

Desligue o disjuntor antes de efetuar qualquer manutenção ou limpeza no produto.

Recoloque todos os componentes antes de ligar o produto.

Não seguir estas instruções pode trazer risco de morte, incêndio ou choque elétrico.

IMPORTANTE:

- Use um circuito de alimentação individual, especificamente para o Condicionador de Ar. Quanto ao método de ligação, consulte o esquema do circuito no interior da porta de acesso.
- Certifique-se de que a seção do cabo esteja em conformidade com as especificações da fonte de alimentação.
- Verifique os fios e certifique-se de que estejam bem fixos após a ligação dos cabos.

- Verifique na tabela a seguir, a bitola e o comprimento máximo do fio para a rede elétrica que irá abastecer seu Condicionador de Ar:

Modelo	Distância do quadro (m)	Bitola do fio (mm ²)
9000 e 12000	até 40	2,5
	de 41 a 64	4,0
	de 65 a 97	6,0
	de 98 a 161	10,0
18000	até 40	2,5
	de 41 a 64	4,0
	de 65 a 97	6,0
	de 98 a 161	10,0
22000	até 40	4,6
	de 41 a 64	6,0
	de 65 a 97	10,0
	de 98 a 161	16,0

- Para a instalação em rede de alimentação 127 V, é necessário realizar uma instalação bifásica, conforme desenhos a seguir.



Figura 5

NOTAS:

- O produto deve ser ligado a um dispositivo de comutação bipolar com separação entre contatos de pelo menos 3 mm, situado numa posição acessível mesmo após a instalação.
- Os cabos de interligação não acompanham o produto e devem ser adquiridos separadamente. Esses devem ser para uso externo conforme IEC 60245-4 (IEC 57).
- Os cabos de alimentação não acompanham o produto e devem ser adquiridos separadamente junto a **Rede de Serviços Consul**.
- Se o cabo de alimentação estiver danificado, ele deve ser substituído pelo agente autorizado ou pessoa qualificada, a fim de evitar riscos de acidentes.

- Utilize rede elétrica dotada de fio terra com bitola igual a dos condutores fase.
- Use disjuntores de boa qualidade e do tipo retardado, conforme especificação na etiqueta de identificação do Condicionador de Ar ou na tabela de dados técnicos.
- Examine se a rede elétrica com todos os condutores, eletrodutos e produtos estão em boas condições e dimensionados para suportar a carga exigida pelo Condicionador de Ar.
- Não use benjamins ou adaptadores devido ao risco de acidentes.
- O cabo de interligação deve ser para uso externo conforme IEC 60245-4 (IEC 57).

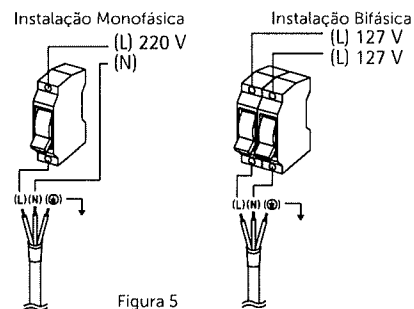
5.1 ATERRAMENTO

- O aterramento da rede elétrica deve estar de acordo com a NBR 5410 - Instalações elétricas de baixa tensão.
- Caso tenha alguma dúvida sobre o aterramento existente em sua residência consulte um electricista de sua confiança.

5.2 TOMADAS

- Não é recomendado a utilização de tomadas, o cabo de alimentação deve ser ligado conforme esquema ilustrado na Figura 5.
- Não use adaptadores, extensões ou T's. Este tipo de ligação pode gerar sobrecarga na rede elétrica prejudicando o funcionamento do produto e resultando em risco de acidentes com fogo.

NOTAS:

- O disjuntor de proteção da rede elétrica deve ser exclusivo para o Condicionador de Ar.
- Tipo de disjuntor usado no controle da unidade interna:

Modelos	Disjuntor
9000 – 12000	10 A - 250 V
18000	15 A - 250 V
22000	20 A - 250 V

- O disjuntor ou outro dispositivo de proteção contra sobretensão para o produto deve ser instalado por um electricista de sua confiança. Esta instalação é responsabilidade do consumidor.

Seção 6

Adição de carga de refrigerante

O tipo refrigerante usado no produto é R410A. Esse tipo de refrigerante é composto por uma mistura de 2 outros refrigerantes, com diferentes densidades. Por isso, é imprescindível que a carga de refrigerante seja feita na forma líquida. Para isso, gire o cilindro para que fique com a válvula para baixo. O seu produto vem com carga de refrigerante para 1 a 5 m de tubulação de interligação. Para instalações com esse comprimento não é necessário adicionar ou retirar refrigerante.

- **Modelos 9000, 12000 e 18000 BTU/h:**
Para tubulações maiores que 5 m adicione 20 g de refrigerante a cada 1 m adicional de tubulação.
- **Modelo 22000 BTU/h:**
Para tubulações maiores que 5 m adicione 30 g de refrigerante a cada 1 m adicional de tubulação.

- Para realizar a adição de refrigerante é necessário ligar o produto em modo RESFRIAR.
- Conecte a mangueira do cilindro à válvula 3 vias.
- Certifique-se de que você ligou o lado da mangueira que possui o acionador do ventil.

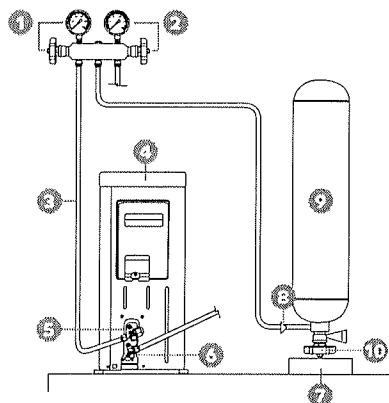
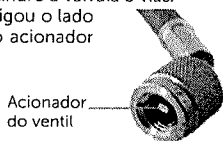

1. Registro e manômetro de baixa pressão
2. Registro e manômetro de alta pressão (não utilizado neste caso)
3. Tubo de processo de "Baixa"
4. Unidade condensadora
5. Válvula de serviço de sucção
6. Válvula de serviço de expansão (quando tiver ventil Schrader)
7. Balança
8. Válvula de serviço
9. Cilindro de carga
10. Registro de saída de gás do cilindro

- Posicione o cilindro de refrigerante sobre uma balança de precisão, abra a válvula do cilindro e adicione a carga necessária.
- Feche a válvula do cilindro e remova a mangueira.
- Coloque a tampa da válvula do ventil.

Seção 7

Informações importantes sobre a instalação

IMPORTANTE:

- Seu produto requer uma instalação especializada e deve ser realizada, preferencialmente, pela Rede de Serviços Consul.
- A instalação do produto não é gratuita e as despesas decorrentes e consequentes de falhas na instalação (de peças que não pertencem ao aparelho), quando realizada por um técnico não capacitado pelo fabricante, são de responsabilidade única e exclusiva do consumidor.
- A não observação das especificações e recomendações do Manual de Instalação quanto às condições para instalação do produto poderá invalidar a sua garantia.

Para uma instalação completa e de qualidade, conte com os produtos de instalação Consul.
 Você pode encontrá-los em nossas Lojas Online:
www.loja.consul.com.br
www.loja.compracerta.com.br



Kit de Instalação Consul para Condicionador de Ar Split.

Nossos Kits de Instalação Consul garantem uma instalação fácil e completa. Fique atento ao modelo de seu produto e adquira o kit correto para tornar a instalação ainda mais fácil!

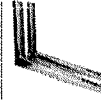

Suporte Consul para Condensadora de Split.

Nossos Suportes Consul para Condensadora de Split são de inox, garantindo segurança e durabilidade. Fique atento ao modelo de seu produto e adquira o suporte correto para tornar a instalação ainda mais fácil!

Seção 8

Dados técnicos

Unidade interna	CBF09EBBNA	CBJ09EBBNA	CBF12EBBNA	CBJ12EBBNA
Unidade externa	CBG09EBBNA	CBM09EBBNA	CBG12EBBNA	CBM12EBBNA
Capacidade de refrigeração kW (BTU/h)	2,64 (9000)	2,64 (9000)	3,52 (12000)	3,52 (12000)
Ciclo	FRIO	REVERSO	FRIO	REVERSO
Potência nominal (W)	1289	1289	1525	1525
Corrente nominal (A)	5,4	5,4	6,3	6,3
Potência elétrica em refrigeração (W)	814	814	1085	1085
Eficiência energética COP (W/W)	3,24	3,24	3,24	3,24
Vazão de ar (m ³ /h)	600	600	645	645
Capacidade de aquecimento kW (BTU/h)	—	2,64 (9000)	—	3,52 (12000)
Voltagem (V)	220	220	220	220
Frequência (Hz)	60	60	60	60
Peso da unidade interna (kg)	7,5	7,5	11	11
Peso da unidade externa (kg)	27	28	34	35
Dimensões (LxAxP) unidade interna (mm)	765x280x220	765x280x220	835x280x220	835x280x220
Dimensões (LxAxP) unidade externa (mm)	660x482x240	660x482x240	715x482x240	715x482x240
Disjuntor (A)	10	10	10	10
Compressor	Rotativo	Rotativo	Rotativo	Rotativo

Unidade interna	CBF18EBBNA	CBJ18EBBNA	CBF22EBBNA	CBJ22EBBNA
Unidade externa	CBG18EBBNA	CBM18EBBNA	CBG22EBBNA	CBM22EBBNA
Capacidade de refrigeração kW (BTU/h)	5,28 (18000)	5,28 (18000)	6,45 (22000)	6,45 (22000)
Ciclo	FRIO	REVERSO	FRIO	REVERSO
Potência nominal (W)	2119	2119	2416	2416
Corrente nominal (A)	8,8	8,8	10	10
Potência elétrica em refrigeração (W)	1628	1628	1989	1989
Eficiência energética COP (W/W)	3,24	3,24	3,24	3,24
Vazão de ar (m ³ /h)	995	995	1240	1240
Capacidade de aquecimento kW (BTU/h)	—	5,28 (18000)	—	6,45 (22000)
Voltagem (V)	220	220	220	220
Frequência (Hz)	60	60	60	60
Peso da unidade interna (kg)	12	12	13	13
Peso da unidade externa (kg)	37	38	65	67
Dimensões (LxAxP) unidade interna (mm)	934x325x244	934x325x244	1100x325x244	1100x325x244
Dimensões (LxAxP) unidade externa (mm)	810x585x280	810x585x280	890x650x310	860x650x310
Disjuntor (A)	15	15	20	20
Compressor	Rotativo	Rotativo	Rotativo	Rotativo

Obs.: A critério da fábrica e tendo em vista o aperfeiçoamento do produto, as características e informações aqui constantes poderão ser alteradas a qualquer momento, sem prévio aviso.

WHIRLPOOL S.A. - UNIDADE DE ELETRODOMÉSTICOS

ATENDIMENTO AO CONSUMIDOR:

Rua Olympia Semeraro nº 675 - Jardim Santa Emilia - São Paulo/SP
 CEP 04183-901 - Caixa Postal 5171

Consul

Rede de Serviços

Capitais e regiões metropolitanas: 3003-0777
 Demais localidades: 0800 970 0777

www.consul.com.br

PRODUZIDO NO
 PÓLO INDUSTRIAL
 DE MANAUS



CONHEÇA A AMAZÔNIA

Para agendar serviços de instalação e/ou reparo de seu produto junto à rede autorizada de assistências técnicas, você pode:



1. Acessar o site www.consul.com.br/atendimento, através de seu computador ou de seu smartphone.



2. Acessar o site com o QR Code ao lado:
- Abra o aplicativo para leitura do QR Code;
 - Aponte a câmera;
 - Aguarde a decodificação;
 - Acesse a página.

3. Ligar para 3003-0777 (capitais e regiões metropolitanas) ou 0800-970-0777 (demais localidades).



Para informações de instalação, leia o Manual de Instalação que também acompanha o produto.

As imagens deste Manual são meramente ilustrativas.

Obrigado por escolher um Consul!

Só a marca mais presente nos lares brasileiros pode oferecer tanto conforto e tranquilidade aliados à tecnologia. A presença da Consul em todo o Brasil é a prova da nossa preocupação em respeitar e bem atender nossos consumidores. E não foi diferente ao desenvolvermos este Condicionador de Ar Split Consul. Pensamos em cada detalhe para melhor atender suas necessidades e tornar sua vida ainda mais agradável, moderna e descomplicada.

IMPORTANTE:

Leia cuidadosamente as instruções contidas neste manual, e aproveite o máximo do seu novo produto. A instalação deve ser realizada, preferencialmente, pela Rede de Serviços Consul. Caso preferir, contata um especialista de sua confiança e utilize as normas nacionais relativas à ligação elétrica (NBR 5410) e de refrigeração (NBR 6675). Mantenha sempre em mãos o Manual de Instalação do produto. Este manual o ajudará a esclarecer suas dúvidas e conhecer melhor todos os benefícios que só um Consul pode oferecer.

Fique atento!

Os pontos descritos a seguir são de suma importância para que você consumidor, esteja atento no dia da instalação do seu Condicionador de Ar Split Consul Inverter. Certifique-se de que o instalador:

1. Usou o Manual de Instalação.

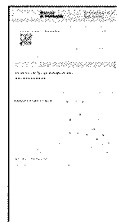

2. Verificou se a capacidade de refrigeração kW (BTU/h) do seu Condicionador de Ar Split está adequada ao ambiente onde será instalado (em caso de dúvidas, acesse www.consul.com.br ou entre em contato com a Rede de Serviços Consul).

3. Respeitou as distâncias de instalação indicadas na imagem ao lado, sendo permitido no mínimo 1 m e no máximo 15 m de tubulação com 5 m de desnível.

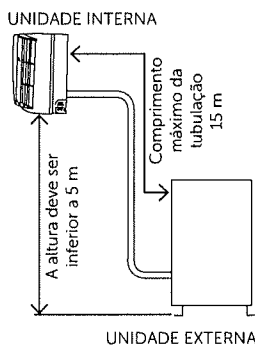

4. Nos modelos com aquecimento, conectou o dreno e a mangueira de drenagem.

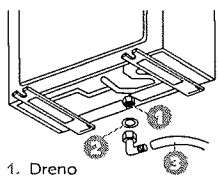

- Dreno
- Arruela
- Mangueira de drenagem (a preparar pelo instalador – não acompanha o produto; deve ser adquirida na Rede de Serviços Consul)

5. Envolveu os tubos, os cabos de energia e a mangueira de drenagem com materiais de isolamento térmico apropriado.

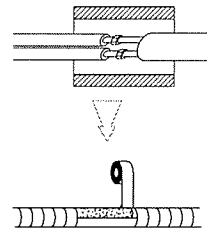
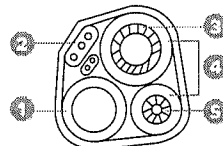

- Mangueira de drenagem (a ser preparada pelo instalador)
- Cabos de interligação
- Tubo grande
- Tubo com isolamento térmico
- Tubo pequeno

6. Fez uma curva na tubulação e fixou firmemente na parede, para absorver as vibrações e evitar que água de chuvas e suor na tubulação escorram para dentro do ambiente.

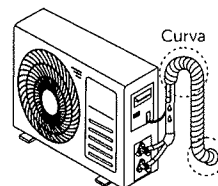

7. Conectou a tubulação nas unidades interna e externa e retirou o ar e a umidade do sistema de refrigeração usando uma bomba de vácuo.

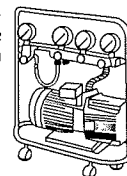

8. Usou um disjuntor individual, especificamente para o Condicionador de Ar e instalou um fio terra, com escapamento para o disjuntor.

9. Não obstruiu as saídas de ar (interna e externa), para que o ar possa se espalhar facilmente por todo o ambiente.

INSTRUÇÕES IMPORTANTES DE SEGURANÇA**A SUA SEGURANÇA E A DE TERCEIROS É MUITO IMPORTANTE.**

Este manual e o seu produto têm muitas mensagens importantes de segurança. Sempre leia e siga as mensagens de segurança.



Este é o símbolo de alerta de segurança.

Este símbolo alerta sobre situações que podem trazer riscos à sua vida, ferimentos a você ou a terceiros.

Todas as mensagens de segurança virão após o símbolo de alerta de segurança e a palavra "PERIGO" ou "ADVERTÊNCIA". Estas palavras significam:

⚠ PERIGO

Existe risco de você perder a vida ou de ocorrerem danos graves se as instruções não forem seguidas imediatamente.

⚠ ADVERTÊNCIA

Existe risco de você perder a vida ou de ocorrerem danos graves se as instruções não forem seguidas.

Todas as mensagens de segurança mencionam qual é o risco em potencial, como reduzir a chance de se ferir e o que pode acontecer se as instruções não forem seguidas.

IMPORTANTE: Este produto não se destina à utilização por pessoas (inclusive crianças) com capacidades físicas, sensoriais ou mentais reduzidas, ou por pessoas com falta de experiência e conhecimento, a menos que tenham recebido instruções referentes à utilização do aparelho ou estejam sob a supervisão de uma pessoa responsável pela sua segurança.

Recomenda-se que as crianças sejam vigiadas para assegurar que elas não estejam brincando com o aparelho.

2.1 CONHECENDO O PRODUTO

1. Filtro HD
2. Painel frontal
3. Entrada de ar
4. Ajuste de aletas horizontais
5. Saída de ar
6. Controle remoto
7. Tubos, cabos de interligação e cabo de alimentação (não acompanham o produto)
8. Mangueira de drenagem (não acompanha o produto)
9. Saída de ar
10. Entrada de ar

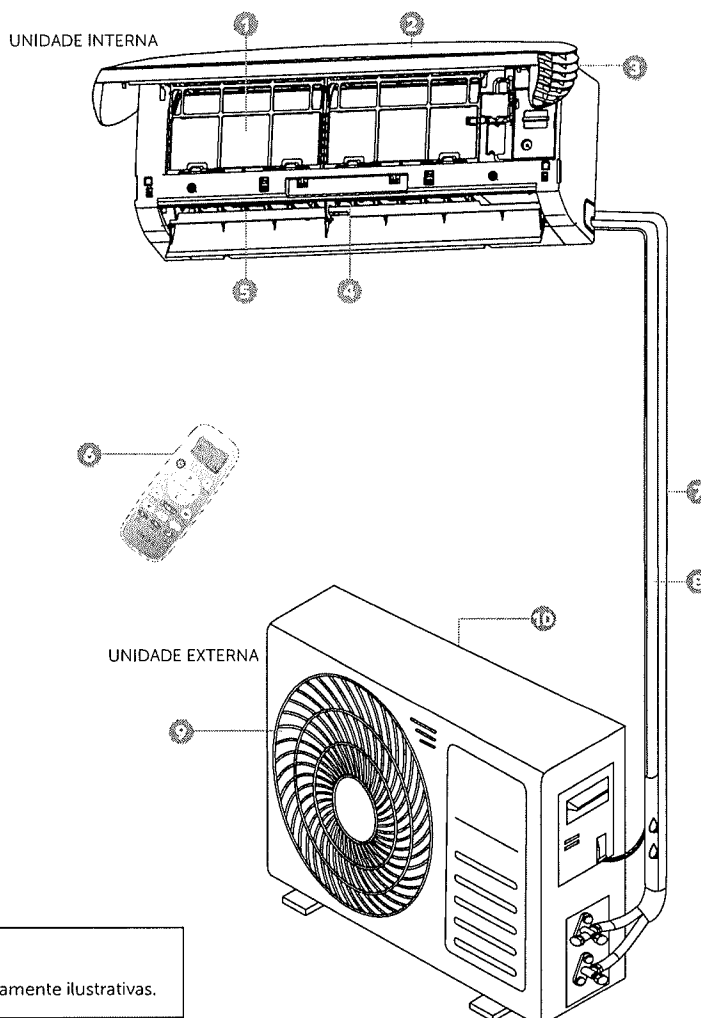
**NOTA:**

As imagens no manual são meramente ilustrativas.



2.2 ACESSÓRIOS QUE ACOMPANHAM O PRODUTO

- Manual do Produto
- Manual de Instalação
- Controle remoto
- Suporte de instalação (unidade interna)
- 6 parafusos para o suporte de instalação
- 6 buchas plásticas para o suporte de instalação
- Dreno com arruela plástica (para os modelos com aquecimento)
- 2 porcas-flange pequenas para conexão das tubulações
- 2 porcas-flange grandes para conexão das tubulações
- Isolação da tubulação (20 cm)

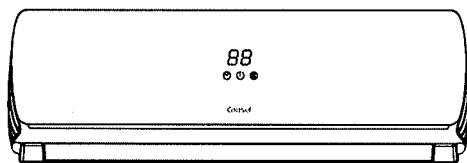
3.1 PAINEL DIGITAL DA UNIDADE INTERNA



88 Mostra a temperatura selecionada no controle remoto.

-  **Indicador da função TIMER**
Permanece aceso sempre que a função estiver ativada.
-  **Indicador de funcionamento**
Permanece aceso quando o produto estiver ligado.
-  **Indicador de aviso LIMPAR FILTRO**
Acende quando o filtro precisa ser limpo. Após limpeza, deve ser resetado manualmente (seção "4.2 Limpeza do filtro de ar", item 5).

3.2 CONTROLE REMOTO

PREPARANDO O CONDICIONADOR DE AR PARA UTILIZAÇÃO

Como colocar as pilhas no controle remoto:

1. Retire a tampa das pilhas na direção da seta.
2. Insira as novas pilhas, certificando-se de que os pólos (+) e (-) estão posicionados corretamente, bem como se os terminais das pilhas estão em contato com os terminais do controle remoto.
3. Volte a colocar a tampa fazendo-a deslizar até sua posição inicial.

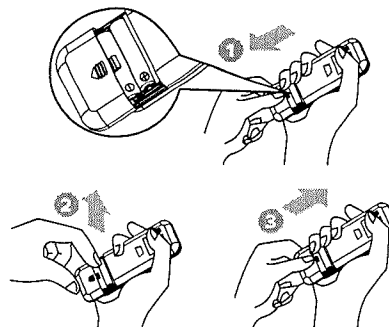

IMPORTANTE

Aplique maior força ou utilize ferramenta para retirar a tampa.

NOTAS:

- Use 2 pilhas AAA (1,5 V). Não use pilhas recarregáveis.
- Quando o visor ficar escuro, substitua as pilhas por novas do mesmo tipo.
- O visor do controle remoto não possui luz de fundo.

COMANDOS DO CONTROLE REMOTO

O mesmo controle remoto está configurado para operar tanto o modelo frio como o modelo com aquecimento.

NOTA:

Se o condicionador adquirido for modelo FRIO e você configurar o controle no modo AQUECER, o símbolo  piscará no visor do controle remoto, porém o Condicionador de Ar não operará no modo AQUECER.

O controle remoto transmite os comandos para o produto.

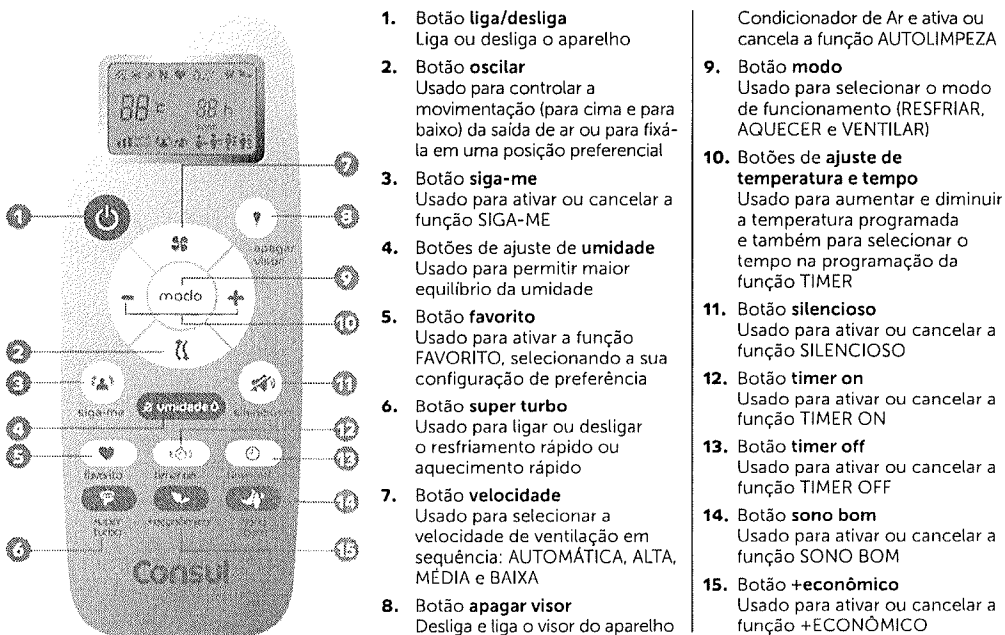

SÍMBOLOS DE INDICAÇÃO NO VISOR DO CONTROLE REMOTO

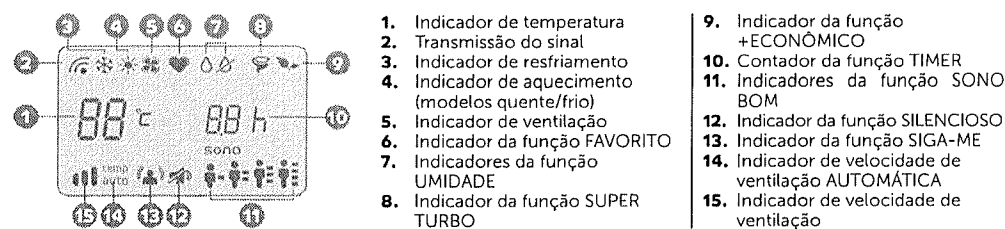

COMO UTILIZAR O CONTROLE REMOTO

Para operar o Condicionador de Ar, aponte o controle remoto para o receptor de sinal. O controle remoto opera o Condicionador de Ar até uma distância de 7 m quando apontado para o receptor de sinal da unidade interna, preferencialmente de frente para o produto.

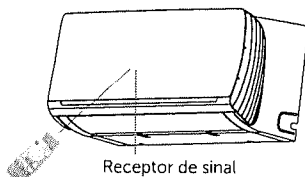

Receptor de sinal

3.3 PARA PROGRAMAR O CONDICIONADOR DE AR

PARA LIGAR

Para ligar o Condicionador de Ar, pressione o botão . O produto irá emitir um aviso sonoro e o painel acenderá.

IMPORTANTE:

- Sempre que o produto for desligado e logo após for religado as funções RESFRIAR e AQUECER foram alteradas, o seu produto poderá demorar aproximadamente 3 minutos para ligar o compressor.
- Para evitar que seja direcionado ar frio para o ambiente em modo AQUECER, o seu Condicionador de Ar possui um sistema de proteção. Nos primeiros 5 minutos de funcionamento, seu produto poderá ficar sem ventilação até que o termostato de calor da unidade interna atinja a temperatura ideal.

PARA SELECIONAR O MODO DE FUNCIONAMENTO

Para selecionar o modo de funcionamento, pressione o botão .

Cada vez que o botão **modo** é pressionado, o modo de funcionamento muda na sequência:

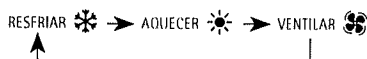

IMPORTANTE:

- O modo AQUECER NÃO se encontra disponível para os modelos FRIO.
- No modo AQUECER poderá haver o congelamento da unidade externa, porém o descongelamento acontece automaticamente. Depois de descongelada a unidade externa, o aparelho volta automaticamente ao modo AQUECER.

PARA SELECIONAR A VELOCIDADE DO VENTILADOR

Para selecionar a velocidade do ventilador, pressione o botão .

Cada vez que o botão **velocidade** é pressionado, a velocidade do ventilador é alterada na sequência:



IMPORTANTE:

No modo VENTILAR, apenas as velocidades ALTA, MÉDIA e BAIXA estão disponíveis.

PARA REGULAR A TEMPERATURA

Pressione o botão para aumentar a temperatura (cada pressionada corresponde a 1 °C).

Pressione o botão para diminuir a temperatura (cada pressionada corresponde a 1 °C).

Escala de temperaturas disponíveis:

AQUECER	18 °C ~ 32 °C
RESFRIAR	

NOTA:

O modo AQUECER NÃO está disponível nos modelos FRIO.

IMPORTANTE:

O modo VENTILAR não permite ajuste de temperatura.

DISPOSITIVO DE PROTEÇÃO

Condições de funcionamento:

O dispositivo de proteção pode ser acionado e desligar o aparelho nos seguintes casos:

Modo AQUECER	Temperatura máxima para ambiente externo: 24 °C
	Temperatura mínima para ambiente externo: -7 °C
Modo RESFRIAR	Temperatura máxima para ambiente interno: 32 °C
	Temperatura máxima para ambiente externo: 43 °C
	Temperatura mínima para ambiente interno: 18 °C

Durante a operação, poderá ocorrer atuação do dispositivo de proteção para manter as condições ideais de funcionamento do seu produto.

Em caso de utilização fora dos limites de operação, o dispositivo de proteção poderá desligar automaticamente o produto.

Quando o produto for ligado ou o modo de operação for alterado, o produto poderá levar até 3 minutos para estabilizar seu funcionamento.

Caso haja interrupção no funcionamento por um longo período, pressione o botão para reiniciá-lo.

IMPORTANTE:

Podará ocorrer suor ou gotas sobre os condicionadores de ar e painel frontal durante o funcionamento no modo RESFRIAR em ambiente com alto teor de umidade. Mantenha portas e janelas fechadas durante o funcionamento do produto.

PARA REGULAR A DIREÇÃO DO FLUXO DE AR

O fluxo de ar vertical é automaticamente ajustado a um determinado ângulo, de acordo com o modo de funcionamento depois de ligar o produto.

- A direção do fluxo de ar também pode ser ajustada conforme desejar, pressionando o botão do controle remoto.
- Pressione o botão uma vez para que a aleta vertical comece a oscilar. Quando estiver na posição desejada, pressione o botão novamente. Evite ajustar a aleta vertical manualmente.

IMPORTANTE:

1. Desligue o aparelho e o disjuntor.
2. Movimente as hastes das aletas horizontais para mudar o fluxo de ar como indicado na figura.

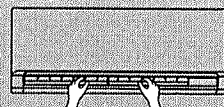

3.4 PARA UTILIZAR A FUNÇÃO FAVORITO

A função FAVORITO é mais um dos diferenciais do seu novo Condicionador de Ar Split Consul Inverter. Com apenas um toque é possível selecionar a função que mais lhe agrada no produto.

A configuração padrão da função FAVORITO é: modo RESFRIAR, 26 °C de temperatura e velocidade AUTOMÁTICA de ventilação. Para programar, basta selecionar o modo de funcionamento, temperatura e velocidade de ventilação desejados e pressionar o botão por 5 segundos. O indicador no controle remoto irá acender, indicando que a configuração de sua preferência está memorizada.

3.5 PARA UTILIZAR A FUNÇÃO TIMER

A função TIMER possui 2 modos que definem o horário em que o aparelho irá:







- LIGAR: utilizando o botão **timer on** .
- DESLIGAR: utilizando o botão **timer off** .

IMPORTANTE:







Dependendo das dimensões e da temperatura do ambiente, ele pode não atingir a temperatura pretendida no espaço de tempo pre-definido.

UTILIZANDO A FUNÇÃO TIMER ON

- Com o produto desligado, pressione o botão do controle remoto. Os ícones de MODO, TEMPERATURA e VELOCIDADE piscarão. Neste momento, defina o modo de funcionamento, a temperatura e a velocidade desejados.

- Pressione o botão  novamente. A hora no controle remoto começará a piscar.
- Pressione os botões  ou  para selecionar a hora desejada para que o produto ligue automaticamente.
- Pressione o botão  novamente para confirmar a operação. Você ouvirá um sinal sonoro e a hora parará de piscar, indicando que o produto está programado para ligar no horário desejado. O visor do painel digital da unidade interna  irá indicar que a função TIMER está acionada.
- Quando a contagem acabar, o produto ligará no ajuste definido inicialmente.
- Para cancelar a função TIMER ON, pressione o botão . Você escutará um sinal sonoro e a função TIMER apagará do visor do controle remoto e do painel frontal.

UTILIZANDO A FUNÇÃO TIMER OFF

- Com o produto ligado, pressione o botão . A hora no controle remoto começará a piscar.
- Pressione os botões  ou  para selecionar a hora desejada para que o produto desligue automaticamente.
- Pressione o botão  novamente para confirmar a operação. Você ouvirá um sinal sonoro e a hora parará de piscar, indicando que o produto está programado para desligar no horário desejado. O visor do painel digital da unidade interna  irá indicar que a função TIMER está acionada.
- Quando a contagem acabar, o produto desligará automaticamente.
- Para cancelar a função TIMER OFF, pressione o botão . Você escutará um sinal sonoro e a função TIMER apagará do visor do controle remoto e do painel frontal.

IMPORTANTE:

Como utilize a função TIMER OFF associada à opção APAGAR VISOR, ao aguardar o produto desligar automaticamente, poderá notar que ao ligar novamente o produto será preciso pressionar mais de uma vez o botão liga/desliga. Sendo necessário duas a três pressões, pois o primeiro toque irá apenas ligar o controle remoto, o segundo irá dar o comando para acionar o display do produto. E as vezes apenas no terceiro irá sincronizar e ligar efetivamente o produto.

3.6 PARA UTILIZAR A FUNÇÃO SUPER TURBO

A função SUPER TURBO resfria ou aquece mais rápido o ambiente.

PARA ATIVAR A FUNÇÃO SUPER TURBO

- Para ligar a função SUPER TURBO, pressione o botão .
- Se ativada juntamente com o modo RESFRIAR ou AQUECER, a velocidade de ventilação será automaticamente ajustada para SUPER TURBO ou AUTOMÁTICA e a temperatura definida para 18 °C ou 32 °C, respectivamente.
- Quando acionada juntamente com o modo RESFRIAR, após 30 minutos a velocidade muda para ALTA e a temperatura é mantida em 18 °C.

PARA DESATIVAR A FUNÇÃO SUPER TURBO

- Para cancelar a função SUPER TURBO, pressione qualquer um dos botões (**super turbo, sono bom, modo, velocidade, liga/desliga** ou os botões de **ajuste de temperatura**) e o produto volta a funcionar no modo em que estava anteriormente.

NOTAS:

- A função SUPER TURBO não permite ajuste.
- O modo AQUECER NÃO se encontra disponível para os modelos frios.
- Na função SUPER TURBO, é possível definir a direção do fluxo de ar e o tempo da função TIMER.
- Os botões **favorito** e **+econômico** não estão disponíveis na função SUPER TURBO.

3.7 PARA UTILIZAR A FUNÇÃO SIGA-ME

A função SIGA-ME permite que a temperatura desejada seja mantida onde está localizado o controle remoto. Assim, quando a temperatura de 22 °C for selecionada, por exemplo, basta você ficar perto do seu controle remoto para desfrutar da temperatura escolhida.

- Para ligar a função SIGA-ME, pressione a tecla .

IMPORTANTE:

Mantenha o controle remoto próximo da região onde deseja-se a temperatura selecionada e abandeado para o painel da unidade interna.

NOTA:

Os direcionadores de ar horizontais e verticais não serão direcionados para a posição em que a pessoa está. A função refere-se exclusivamente à temperatura.

3.8 PARA UTILIZAR A FUNÇÃO SONO BOM

A Consul sabe que todo mundo possui um ciclo do sono em que a temperatura do corpo varia durante a noite.

Ela sabe também que essa variação é diferente para cada faixa etária - criança, adolescente, adulto ou idoso. Durante o sono, a atividade do nosso corpo desacelera. Por isso, muitas pessoas acordam com frio ou calor, já que a situação de conforto ao deitar é diferente do momento durante o sono. Pensando nisso, o seu aparelho possui a função SONO BOM. Com ela você escolhe a sua faixa etária, a temperatura inicial e ela faz o resto - varia a temperatura automaticamente durante a noite, garantindo um maior conforto durante o seu sono.

PARA ATIVAR A FUNÇÃO SONO BOM

- Selecione o modo de operação (RESFRIAR ou AQUECER) e a temperatura desejada.
- Pressione o botão  para ativar a função SONO BOM. Cada vez que o botão **sono bom** é pressionado, a faixa etária da função SONO BOM é alterada, seguindo a sequência:

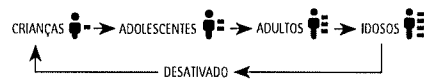

NA FUNÇÃO SONO BOM:

- Para desativar a função SONO BOM, pressione qualquer um dos botões (**modo, ventilação, super turbo, favorito ou liga/desliga**).
- O aparelho apagará o visor e desligará automaticamente 8 horas após o acionamento da função.
- No modo RESFRIAR ou AQUECER e respectiva faixa etária selecionada, os ciclos de temperatura se comportam conforme figuras a seguir:

CRIANÇAS (0 a 11 anos)

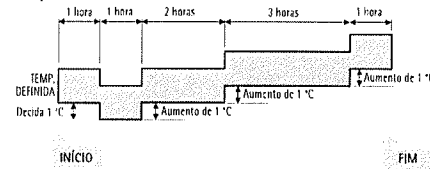

ADOLESCENTES (12 a 18 anos)

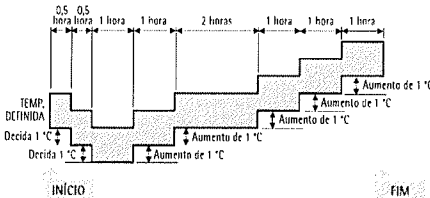

ADULTOS (19 a 59 anos)

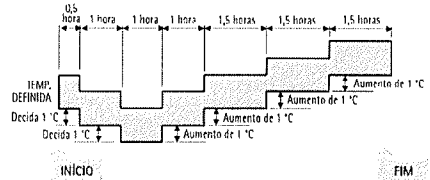

IDOSOS (60 anos ou mais)

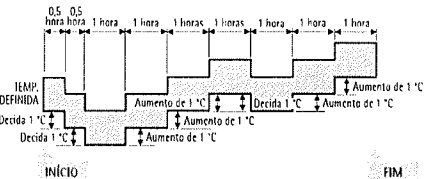

3.9 PARA UTILIZAR A FUNÇÃO +ECONÔMICO

A função +ECONÔMICO ajustará o seu produto em uma condição em que gastará menos energia para resfriar ou aquecer.

- Pressione o botão  para ativar ou desativar a função.
- Ao ativar a função +ECONÔMICO no modo RESFRIAR, o produto ajustará a velocidade para velocidade BAIXA e a temperatura para 24 °C. Caso a temperatura do pro-

duto esteja ajustada previamente acima de 24 °C, o produto não mudará a temperatura.

- Ao ativar a função +ECONÔMICO no modo AQUECER, o produto ajustará a velocidade para velocidade BAIXA e a temperatura para 25 °C. Caso a temperatura do produto esteja ajustada previamente abaixo de 25 °C, o produto não mudará a temperatura.
- Ao ativar a função +ECONÔMICO no modo DESUMIDIFICAR ou VENTILAR, a velocidade será diminuída para a velocidade BAIXA.

NOTAS:

- A função SUPER TURBO não está disponível na função +ECONÔMICO.
- Para cancelar a função pressione o botão **modo**, **velocidade** ou os botões de **ajuste de temperatura**.



3.10 PARA UTILIZAR A FUNÇÃO SILENCIOSO

A função SILENCIOSO ajustará o produto para uma configuração que reduz o nível de ruído, mantendo uma temperatura agradável.

- Pressione o botão  para ativar ou desativar a função.
- Ao ativar a função SILENCIOSO no modo RESFRIAR ou AQUECER, o produto ajustará a velocidade do compressor da sua unidade externa para uma velocidade reduzida e velocidade de ventilação para BAIXA.
- Ao ativar a função SILENCIOSO no modo VENTILAR, a velocidade será diminuída para a velocidade SILENCIOSA, que é ainda menor do que a velocidade BAIXA.

3.11 PARA UTILIZAR A FUNÇÃO UMIDADE

A função UMIDADE possibilita maior equilíbrio da umidade do ar, ajustando a desumidificação. Ao ativar a função UMIDADE, o produto irá se ajustar para uma configuração que desacelera ou acelera a retirada de umidade do ar. A função UMIDADE pode ser ativada em conjunto com todas as outras funções, exceto no modo VENTILAR e AQUECER.

- Pressione o botão  para desacelerar a retirada de umidade do ar.
- Pressione o botão  para acelerar a retirada de umidade do ar.
- Para cancelar a função pressione o botão **modo**, o botão **velocidade**, **super turbo**, **+econômico**, **silencioso**, **favorito**, **sono bom** ou os botões de **ajuste de temperatura**.



NOTA:

A função UMIDADE não umidifica o ar do ambiente. Ela refere-se exclusivamente a acelerar ou desacelerar a retirada de umidade do ar.

3.12 PARA UTILIZAR A FUNÇÃO AUTOLIMPEZA

Para garantir que o seu Condicionador de Ar fique seco e sem odores indesejáveis por mais tempo, a função AUTOLIMPEZA fará com que o ventilador se mantenha ligado por mais 15 minutos após o desligamento do produto. Recomenda-se ativá-la já no primeiro uso para garantir uma melhor performance da função.

Caso a função fique desativada por muito tempo, para garantir o seu funcionamento, recomenda-se fazer a limpeza dos trocadores de calor conforme seção "4.3 Limpeza dos trocadores de calor".

- Para ativar a função AUTOLIMPEZA, pressione a tecla  por 5 segundos. Para confirmar a ativação da função, o produto emitirá dois sinais sonoros em sequência.
- Para desativar função AUTOLIMPEZA, pressione a tecla  por 5 segundos. Para confirmar a desativação da função, o produto emitirá um sinal sonoro.
- Quando a função AUTOLIMPEZA estiver desativada, o ventilador ficará ligado por mais 30 segundos após o desligamento do produto.

3.13 FILTROS

FILTRO + REVESTIMENTO ANTIBACTÉRIA

Além do filtro HD de alta densidade, que retém até 53% mais poeira e principais causadores de alergia* que um filtro convencional de nylon, o Condicionador de Ar Split Consul possui também o revestimento antibactéria. O revestimento antibactéria é uma camada de proteção sobre a superfície do trocador de calor, através da tecnologia de íons de prata para eliminar continuamente até 99,9% de bactérias**, conforme o ar é impulsionado pelo produto.

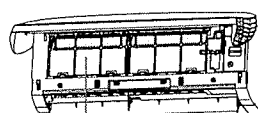

Filtro HD

* Eficácia comprovada por testes realizados em laboratórios externos. Alergênicos: pólen, cinzas de fumaça, cabelos de mascotas e insetos.

** Eficácia comprovada por testes realizados em laboratórios externos.

Seção 4

Manutenção e limpeza

⚠ ADVERTÊNCIA



Risco de Choque Elétrico

Não use adaptadores, extensões ou T's.

Não remova o fio terra.

Desligue o disjuntor antes de efetuar qualquer manutenção ou limpeza no produto.

Recoloque todos os componentes antes de ligar o produto.

Não seguir estas instruções pode trazer risco de morte, incêndio ou choque elétrico.

4.1 LIMPEZA DO PAINEL FRONTAL

1. Destique o aparelho e desligue o disjuntor do circuito de alimentação do produto.
2. Para abrir o painel frontal, puxe-o para fora como indicado na figura 1.



Figura 1

3. Limpe com um pano macio e seco. Use água morna (abaixo de 48 °C), para limpar o aparelho se estiver muito sujo.
4. Nunca use substâncias voláteis, tais como gasolina ou polímero, para limpar o aparelho.
5. Nunca jogue água para dentro da unidade interna.
6. Volte a montar e feche o painel frontal empurrando-o para baixo como indicado na figura 2.

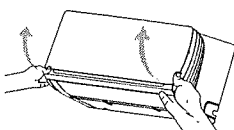

Figura 2

4.2 LIMPEZA DO FILTRO DE AR

É necessário limpar o filtro de ar após 720 horas de uso, quando o indicador LIMPAR FILTRO acender no painel ou uma vez por semana, se o ambiente for extremamente empoeirado.

1. Desligue o aparelho e abra o painel frontal.
2. Pressione ligeiramente a trava do filtro de ar (figura 3), para desencaixá-lo do lugar.
3. Segure e puxe o filtro para fora (figura 3) e retire a sujeira com um aspirador de pó. Se a sujeira for evidente, limpe-o com água morna e detergente neutro. Após a limpeza seque-o à sombra.
4. Reinstale o filtro de ar.

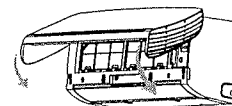

Figura 3

5. Religue o disjuntor e pressione uma vez o botão localizado na lateral direita do produto (figura 4) para apagar o indicador LIMPAR FILTRO. Caso você não resete o aviso LIMPAR FILTRO, após 72 h o indicador LIMPAR FILTRO do painel se apagará automaticamente e reacenderá após 720 h.

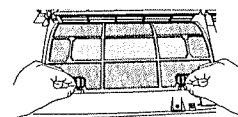

Figura 4

6. Feche o painel novamente.

IMPORTANTE

- Faça a limpeza do filtro de ar uma vez por semana caso o Condicionador de Ar funcione em ambientes empoeirados.
- A eficiência do Condicionador de Ar diminui se o filtro não for limpo frequentemente, aumentando o consumo de energia e o nível de ruído do produto.

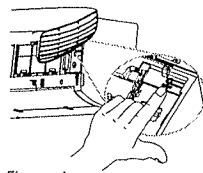
4.3 LIMPEZA DOS TROCADORES DE CALOR

Os trocadores de calor do produto devem ser limpos ao menos uma vez por ano ou com maior frequência em locais onde a concentração de poeira for muito alta.

O acúmulo de sujeira nestas peças impede a circulação de ar, podendo danificar o produto e aumentar o consumo de energia. Esta limpeza deve ser feita pela **Rede de Serviços Consul** e não é coberta pela garantia.

Seção 5

Dicas

5.1 CONSUMO DE ENERGIA

- No verão mantenha as persianas ou cortinas fechadas, evitando que a luz do sol entre diretamente no ambiente. Lembre-se que, quanto mais você quiser reduzir a temperatura ambiente, maior será o consumo de energia.
- No inverno, a situação se inverte, quanto mais você quiser elevar a temperatura ambiente, maior será o consumo de energia.
- Nunca mude da função RESFRIAR imediatamente para AQUECER ou vice-versa. Desligue o produto e aguarde pelo menos 3 minutos antes de ligá-lo novamente, para equalizar as pressões.
- Para manter o ambiente climatizado, evite ao máximo a abertura de portas e janelas durante o funcionamento do produto.

5.2 CUIDE DE SUA SAÚDE

- Mantenha a temperatura do ambiente agradável, tomando cuidado ao ajustar a temperatura em locais ocupados por crianças ou idosos.
- Mantenha os filtros de ar limpos para garantir a eficiência da filtragem.
- Para que o funcionamento seja mais silencioso, instale o Condicionador de Ar num local que possa suportar o seu peso.
- Instale a unidade externa num local onde o ar liberado e o ruído de funcionamento não incomodem os seus vizinhos.
- Não coloque obstáculos ou objetos em frente a saída de ar da unidade externa, já que isso pode afetar o funcionamento do Condicionador de Ar e aumentar o nível do ruído.
- Não exponha o corpo diretamente ao fluxo de ar por longos períodos.

5.3 CUIDE DO SEU PRODUTO

- Desligue o disjuntor antes de qualquer manutenção ou limpeza.
- Nunca opere o Condicionador de Ar sem o filtro. O acúmulo de sujeira poderá prejudicar o funcionamento do produto.
- Nunca utilize um pedaço de fio ou arame no lugar do fusível. Procure utilizar fusíveis de efeito retardado ou disjuntores termo magnéticos.
- Use uma fonte de alimentação adequada, de acordo com os requisitos na etiqueta de identificação do produto. Não use extensões ou adaptadores para a ligação

à rede elétrica e nem faça emendas no cabo de alimentação. Essas práticas acarretam riscos de danos ao produto ou podem até mesmo provocar incêndio.

- A instalação do aparelho, bem como o aterramento, deve ser executada por um profissional qualificado.
- Não insira objetos entre as aletas (direcionadores na saída de ar) do aparelho. Estes podem tocar partes em movimento, podendo danificar o produto.
- Nunca obstrua a entrada ou saída de ar do aparelho. Isto causa baixo rendimento, aumenta o consumo de energia e ocasiona operação irregular.
- Evite expor o controle remoto às condições extremas de calor e umidade.
- Mantenha as crianças afastadas do aparelho.
- Desligue o aparelho rapidamente e contate a **Rede de Serviços Consul** se:
 - O disjuntor cai ou o fusível queima frequentemente.
 - Água ou objetos estranhos entrarem acidentalmente no aparelho.
 - Houver ruídos anormais durante a operação do Condicionador de Ar.
- O Condicionador de Ar não é indicado para usos como: secar roupas ou preservar alimentos.
- Quando o aparelho permanecer desligado por um longo período, desligue o disjuntor do circuito de alimentação do produto.
- Se o Condicionador de Ar for instalado na cozinha, evite que o fluxo de ar seja direcionado diretamente para o fogão, pois isso pode prejudicar o rendimento de seu aparelho.
- Não coloque quaisquer objetos sobre a unidade externa.
- Mantenha a distância necessária do teto e da parede, segundo o Manual de Instalação; onde também o filtro de ar possa ser retirado facilmente para limpeza.
- Instale a unidade interna o mais afastado possível de lâmpadas fluorescentes, evitando que os relés das mesmas provoquem interferências na unidade.
- Instale num local conveniente e bem ventilado; não instale em local que possa haver fuga de gás inflamável.
- Não instale a unidade externa num local sujo ou gorduroso, próximo à saída de gás de vulcanização ou de uma costa marítima altamente salina. Evite também instalá-la perto de estrada, onde poderia ficar suja de lama.
- Havendo mais de um Condicionador de Ar no ambiente, para melhor desempenho, evite fluxos de ar cruzados.

NOTA:

Os danos causados pelo não cumprimento das instruções contidas neste manual são de sua responsabilidade.

Antes de chamar a Rede de Serviços Consul, faça uma verificação prévia, consultando a tabela a seguir:

PROBLEMA	VERIFIQUE
O Condicionador de Ar não funciona	Se a energia ou tensão da rede elétrica estão de acordo com as especificações do produto. Se o cabo de alimentação está ligado no disjuntor. Se o disjuntor está ligado ou se o fusível da instalação não está queimado. Se as pilhas do controle remoto são novas e se foram colocadas corretamente.
O Condicionador de Ar não esfria ou não aquece com eficiência	Se o filtro de ar está limpo. Se portas ou janelas estão fechadas. Se o fluxo de ar não está obstruído. Se o ambiente está diretamente exposto a luz solar. Neste caso, recomendamos fechar cortinas ou persianas. Se houve queda ou sobrecarga momentânea na rede elétrica. Se a temperatura programada no aparelho está adequada. Se o cálculo de carga térmica foi feito adequadamente para o ambiente em que o aparelho foi instalado.
Controle ineficaz	Se houver uma forte interferência (de uma descarga excessiva de eletricidade estática, anomalia da tensão de alimentação), o funcionamento será anormal. Neste caso, desligue o disjuntor e volte a ligar após 2-3 segundos.
Não funciona imediatamente	Se mudou o modo AQUECER ou RESFRIAR durante o funcionamento, poderá haver um atraso de 3 minutos.
Cheiro estranho	Este cheiro pode vir de outra fonte, como a mobília.
Ruído de água	Provocado pelo fluxo do refrigerante no Condicionador de Ar. Não é uma avaria.
Pode ouvir-se ruídos como "pequenos estalos"	Provocado pela expansão ou contração do painel frontal, devido a mudança de temperatura. Não é uma avaria.
Spray de umidade na saída de ar	A unidade aparece quando a temperatura do ambiente se torna muito fria durante o funcionamento no modo RESFRIAR ou DESUMIDIFICAR.
O indicador de funcionamento piscando e ventilador da unidade interna parado	A unidade passa do modo AQUECER para descongelamento da unidade externa. O indicador apagará em 10 minutos e o produto retornará ao modo AQUECER.
Indicador LIMPAR FILTRO aceso	Verifique as condições do filtro. Se necessário, limpe o filtro e, em seguida, deve ser resetado manualmente pressionando o botão na parte interna do painel.

Unidade interna	CBF09EBBNA	CBJ09EBBNA	CBF12EBBNA	CBJ12EBBNA
Unidade externa	CBG09EBBNA	CBM09EBBNA	CBG12EBBNA	CBM12EBBNA
Capacidade de refrigeração kW (BTU/h)	2,64 (9000)	2,64 (9000)	3,52 (12000)	3,52 (12000)
Ciclo	FRIO	REVERSO	FRIO	REVERSO
Potência nominal (W)	1289	1289	1525	1525
Corrente nominal (A)	5,4	5,4	6,3	6,3
Potência elétrica em refrigeração (W)	814	814	1085	1085
Eficiência energética COP (W/W)	3,24	3,24	3,24	3,24
Vazão de ar (m³/h)	600	600	645	645
Capacidade de aquecimento kW (BTU/h)	—	2,64 (9000)	—	3,52 (12000)
Voltagem (V)	220	220	220	220
Frequência (Hz)	60	60	60	60
Peso da unidade interna (kg)	7,5	7,5	11	11
Peso da unidade externa (kg)	27	28	34	35
Dimensões (LxAxP) unidade interna (mm)	765x280x220	765x280x220	835x280x220	835x280x220
Dimensões (LxAxP) unidade externa (mm)	660x482x240	660x482x240	715x482x240	715x482x240
Disjuntor (A)	10	10	10	10
Compressor	Rotativo	Rotativo	Rotativo	Rotativo

Unidade interna	CBF18EBBNA	CBJ18EBBNA	CBF22EBBNA	CBJ22EBBNA
Unidade externa	CBG18EBBNA	CBM18EBBNA	CBG22EBBNA	CBM22EBBNA
Capacidade de refrigeração kW (BTU/h)	5,28 (18000)	5,28 (18000)	6,45 (22000)	6,45 (22000)
Ciclo	FRIO	REVERSO	FRIO	REVERSO
Potência nominal (W)	2119	2119	2416	2416
Corrente nominal (A)	8,8	8,8	10	10
Potência elétrica em refrigeração (W)	1628	1628	1989	1989
Eficiência energética COP (W/W)	3,24	3,24	3,24	3,24
Vazão de ar (m³/h)	995	995	1240	1240
Capacidade de aquecimento kW (BTU/h)	—	5,28 (18000)	—	6,45 (22000)
Voltagem (V)	220	220	220	220
Frequência (Hz)	60	60	60	60
Peso da unidade interna (kg)	12	12	13	13
Peso da unidade externa (kg)	37	38	65	67
Dimensões (LxAxP) unidade interna (mm)	934x325x244	934x325x244	1100x325x244	1100x325x244
Dimensões (LxAxP) unidade externa (mm)	810x585x280	810x585x280	890x650x310	860x650x310
Disjuntor (A)	15	15	20	20
Compressor	Rotativo	Rotativo	Rotativo	Rotativo

Obs.: A critério da fábrica e tendo em vista o aperfeiçoamento do produto, as características e informações aqui constantes poderão ser alteradas a qualquer momento, sem prévio aviso.

INFORMAÇÃO AMBIENTAL**EMBALAGEM**

A Consul procura em seus projetos utilizar embalagens, cujas partes sejam de fácil separação, bem como de materiais recicláveis. Portanto, as embalagens como os calços de EPS (poliestireno expandido), sacos plásticos e outros materiais que constituem a embalagem devem ser descartadas corretamente, sendo que as mesmas são recicláveis e não devem ser descartadas no solo, rios ou outros corpos d'água. Para se ter uma ideia, estas embalagens que podem ser recicladas, se descartadas em qualquer local terão os seguintes tempos de degradação: aproximadamente 6 meses para o encarte de papel/papelão, aproximadamente 450 anos para o plástico da embalagem e indeterminado para os materiais de EPS. A reciclagem e a reutilização dos materiais que compõem a embalagem podem ser realizadas desde que comprovadas a viabilidade técnica, econômica e ambiental.

PRODUTO

Este produto foi construído com materiais que podem ser reciclados e/ou reutilizados. Então, ao se desfazer do mesmo, procure companhias especializadas em desmontá-lo corretamente.

DESCARTE

Ao descartar este produto, no final de sua vida útil, solicitamos que seja observado a legislação local existente vigente em sua região, para que desta forma, se faça o descarte da maneira mais correta possível.

PILHAS

Para descarte das pilhas, solicitamos que seja observada a legislação local existente vigente em sua região.

Os modelos de Condicionadores de Ar Split Consul Inverter, 9.000, 12.000, 18.000 e 22.000 BTU/h possuem garantia contra defeitos de fabricação pelo prazo de 12 meses (exceto para compressor que possui 03 (três) anos de garantia para defeitos de fabricação), contados a partir da data da emissão da Nota Fiscal ou da entrega do produto, ao primeiro adquirente, sendo:

- Os 90 (noventa) primeiros dias (3 meses) - garantia legal;
- Os 09 (nove) últimos meses - garantia contratual, concedida pela Whirlpool S.A.;
- Os 24 (vinte e quatro) últimos meses - garantia contratual para defeitos de fabricação do compressor, concedida pela Whirlpool S.A.

A garantia compreende a substituição gratuita de peças e mão de obra para defeitos constatados como sendo de fabricação. Apenas a Rede de Serviços Consul, a Whirlpool S.A., ou quem esta indicar, são responsáveis pelo diagnóstico de falhas e execução de reparos durante a vigência da garantia. Durante o período de vigência da garantia, se os defeitos constatados forem de fabricação, o fabricante se obriga a trocar as peças e/ou assistir gratuitamente o seu produto a partir da data do chamado. Se o produto não apresentar defeitos ou apresentar uso inadequado, será cobrada a taxa de visita técnica.

Tabela de Componentes com garantia até 90 (noventa) dias:	
Categoria	Componentes
Ar Condicionado Split	Painel Frontal, Bandeja com Direcionador de Ar, Válvula de Serviço, Aleta Horizontal.

As garantias legal e/ou contratual ficam automaticamente invalidadas se:

- Não forem observadas as orientações e recomendações do Manual do Consumidor quanto a utilização do produto;
- Na instalação do produto não forem observadas as especificações e recomendações do Manual de Instalação quanto às condições para instalação do produto, tais como, nivelamento do produto, adequação do local para instalação, tensão elétrica compatível com o produto, etc.;
- Na instalação, as condições elétricas, oscilação de energia, pressão de água e/ou gás não forem compatíveis com as ideais recomendadas no Manual do Produto;
- Ocorrerem mau uso, má conservação, descuido, modificações estéticas e/ou funcionais, ou ainda, falhas decorrentes do conserto por pessoas ou entidades não credenciadas pela Rede de Serviços Consul;
- Houver sinais de violação do produto, remoção e/ou adulteração do número de série ou da etiqueta de identificação do produto;
- Houver a queima do compressor provocada por problemas na rede elétrica ou tensão inadequada;
- Produto ligado diferente do informado neste manual, com comandos a distância ou outra forma que altere sua característica original.

As garantias legal e/ou contratual não cobrem:

- Quando o Split (unidade externa) estiver instalado em uma altura superior a 2 m, o consumidor deve providenciar um andaime para que o técnico possa fazer o reparo;
- Despesas decorrentes e consequentes de instalação de peças e acessórios que não

pertencam ao produto, mesmo aqueles comercializados pela Whirlpool S.A., salvo os especificados para cada modelo no Manual do Consumidor;

- Despesas com mão-de-obra, materiais, peças e adaptações necessárias à preparação do local para instalação do produto, ou seja: rede elétrica, de gás, alvenaria, aterramento, pressão de água, etc.;
- Transporte do produto até o local de instalação;
- Falhas no funcionamento do produto decorrentes de fatores externos, tais como: interrupções, falta ou problemas de abastecimento elétrico ou gás na residência, pressão de água e objetos em seu interior ou exterior (grampo, clips, etc.);
- Serviços e/ou despesas de manutenção, tais como limpeza ou atendimentos preventivos solicitados.;
- Falhas no funcionamento normal do produto decorrentes da falta de limpeza e excesso de resíduos, bem como decorrentes da ação de animais (insetos, roedores ou outros animais), ou ainda, decorrentes da existência de objetos em seu interior, estranhos ao seu funcionamento e finalidade de utilização;
- Produtos ou peças que tenham sido danificados em consequência de remoção, manuseio, quedas ou atos pelo próprio consumidor ou por terceiros, bem como efeitos decorrentes de fato da natureza, tais como relâmpago, chuva, inundação, etc.;
- Não nos responsabilizamos por problemas que foram ocasionados por serviços de terceiros (serviços técnicos não credenciados pela Whirlpool);
- No ato da entrega, verifique se o produto e as informações da Nota Fiscal estão de acordo com a compra realizada. Se identificar qualquer divergência, recuse a entrega, mencionando o motivo no verso da Nota Fiscal, e entre em contato com o responsável pela venda ou entrega;
- Defeitos estéticos (riscados ou amassados, manchados ou amarelados) e/ou com falta de peças em produtos de saldo ou mostruário. Estes têm garantia de 12 meses apenas para defeitos funcionais não discriminados em sua nota fiscal de compra;
- Problemas de oxidação/ferrugem com causa comprovada nos seguintes fatores:
 - Instalação em ambiente de alta salinidade;
 - Exposição e/ou contato do produto à substâncias ácidas ou alcalinas;
 - Utilização de produtos químicos inadequados para limpeza, incluindo uso de materiais ou ferramentas sujas/ásperas.
- Reposição de carga de gás e peças que apresentem desgaste natural com o uso do aparelho, como filtros e pilhas.

A garantia contratual não cobre:

- Peças com defeitos que não impactam a funcionalidade do produto, tais como peças amassadas, riscadas, trincadas, manchadas, etc.;
- Deslocamentos para atendimentos de produtos instalados fora da área de cobertura da Rede de Serviços Consul, o qual poderá cobrar taxa de locomoção do técnico, previamente aprovada pelo consumidor;
- Todo e qualquer vício de fabricação aparente e de fácil constatação;
- Esta garantia fica inválida se na instalação ou utilização não forem observadas as especificações e recomendações contidas no Manual e se houver sinais de violação do produto ou adulteração de sua identificação ou alteração de suas características originais, se durante o período de garantia do produto a manutenção do mesmo for feito por um serviço "não autorizado Consul".

Considerações Gerais:

A Whirlpool S.A. não autoriza nenhuma pessoa ou entidade a assumir em seu nome, qualquer outra responsabilidade relativa à garantia de seus produtos além das aqui explicitadas.

A Whirlpool S.A. reserva-se o direito de alterar características gerais, técnicas e estéticas de seus produtos, sem aviso prévio.

Este Termo de Garantia é válido para produtos vendidos e instalados no território brasileiro.

ATENÇÃO: para usufruir da garantia, preserve e mantenha em sua posse a Nota Fiscal de Compra do produto e o Termo de Garantia. Esses documentos precisam ser apresentados ao profissional autorizado quando acionado o atendimento.

Whirlpool S.A. - Unidade de Eletrodomésticos

Atendimento ao Consumidor:

Rua Olympia Semeraro nº 675 - Jardim Santa Emília
São Paulo/SP - CEP 04183-901 - Caixa Postal 5171
Capitais e Regiões Metropolitanas,
ligue: (11) 3003-0777

Demais localidades, ligue: 0800 970 0777

Consul

Rede de Serviços

Capitais e regiões metropolitanas.	Demais localidades:
3003-0777	0800 970 0777

www.consul.com.br

**PRODUZIDO NO
PÓLO INDUSTRIAL
DE MANAUS**



TRIBUNAL DE CONTAS DA UNIÃO**Consulta Consolidada de Pessoa Jurídica**

Este relatório tem por objetivo apresentar os resultados consolidados de consultas eletrônicas realizadas diretamente nos bancos de dados dos respectivos cadastros. A responsabilidade pela veracidade do resultado da consulta é do Órgão gestor de cada cadastro consultado. A informação relativa à razão social da Pessoa Jurídica é extraída do Cadastro Nacional da Pessoa Jurídica, mantido pela Receita Federal do Brasil.

Consulta realizada em: 19/07/2022 11:20:26

Informações da Pessoa Jurídica:

Razão Social: **STEFANO LTDA**
CNPJ: **24.521.089/0001-08**

Resultados da Consulta Eletrônica:

Órgão Gestor: **TCU**
Cadastro: **Licitantes Inidôneos**
Resultado da consulta: **Nada Consta**

Para acessar a certidão original no portal do órgão gestor, clique [AQUI](#).

Órgão Gestor: **CNJ**
Cadastro: **CNIA - Cadastro Nacional de Condenações Cíveis por Ato de Improbidade Administrativa e Inelegibilidade**
Resultado da consulta: **Nada Consta**

Para acessar a certidão original no portal do órgão gestor, clique [AQUI](#).

Órgão Gestor: **Portal da Transparência**
Cadastro: **Cadastro Nacional de Empresas Inidôneas e Suspensas**
Resultado da consulta: **Nada Consta**

Para acessar a certidão original no portal do órgão gestor, clique [AQUI](#).

Órgão Gestor: **Portal da Transparência**
Cadastro: **CNEP - Cadastro Nacional de Empresas Punidas**
Resultado da consulta: **Nada Consta**

Para acessar a certidão original no portal do órgão gestor, clique [AQUI](#).

Obs: A consulta consolidada de pessoa jurídica visa atender aos princípios de simplificação e

racionalização de serviços públicos digitais. Fundamento legal: Lei nº 12.965, de 23 de abril de 2014, Lei nº 13.460, de 26 de junho de 2017, Lei nº 13.726, de 8 de outubro de 2018, Decreto nº 8.638 de 15, de janeiro de 2016.

A. STEFANO EIRELI – EPP
SEXTA ALTERAÇÃO E CONSOLIDAÇÃO DO ATO CONSTITUTIVO
CNPJ: 24.521.089/0001-08
NIRE: 41600438167

- Motivos: a) alteração de razão social;
b) alteração de endereço;
c) alteração de quadro societário;
d) consolidação do ato construtivo;

Pelo presente instrumento, os abaixo assinados senhores:

ALTAIR STEFANO, brasileiro, casado, Comunhão Universal de Bens, Empresário, data de nascimento 30/08/1966, portador da Cédula de Identidade (RG) nº4363218-3 SSP/PR e CPF: nº608.659.209-82, residente e domiciliado na cidade de Medianeira/PR, na Rua Canafistula, nº1161, Bairro Conda, CEP: 85884-000.

Titular da empresa **A. STEFANO EIRELI – EPP**, CNPJ 24.521.089/0001-08, com sede na Rua Florença, nº121, Sala 02, Bairro Jardim Irene, na Cidade de Medianeira, Estado do Paraná, CEP 85884-000, com seu ato construtivo devidamente arquivado na Junta Comercial do Estado do Paraná, sob nº41600438167 por despacho em sessão de 05/04/2016, resolve transformar seu registro de **EMPRESA INDIVIDUAL DE RESPONSABILIDADE LIMITADA – EIRELI** em **SOCIEDADE EMPRESÁRIA LIMITADA UNIPESSOAL**, e alterar e modificar as seguintes cláusulas e condições:

CLÁUSULA PRIMEIRA – A sociedade passa a girar sob nome empresarial de “**STEFANO LTDA**”.

CLÁUSULA SEGUNDA – O endereço da sociedade passa a ser na **Cidade de Medianeira, Estado do Paraná, na rua Florença, nº121, Sala 02, Bairro Jardim Irene, CEP 85884-000**.

CLÁUSULA TERCEIRA – Ingressa na sociedade **VANTUIR STEFANO**, brasileiro, divorciado judicialmente, empresário, data de nascimento 11/01/1977, portador da Carteira Nacional de Habilitação (CNH) nº 01490229907, expedida por DETRAN/PR, e CPF nº 020.352.809-31, residente e domiciliado na Cidade de Medianeira, Estado do Paraná, na rua Pará, 1201, bairro Ipê, CEP 85884-000, que declara conhecer a situação econômica – financeira da sociedade, ficando sub-rogada nos direitos e obrigações decorrentes do presente instrumento;

CLÁUSULA TERCEIRA – O Capital social da sociedade inteiramente subscrito e realizado na forma prevista, na importância de R\$100.000,00 (cem mil reais), dividido em 100.000 (cem mil) quotas, de R\$ 1,00 (um real) cada uma, totalmente integralizado em moeda corrente nacional do País, está assim distribuído entre o sócio:

Sócio	Percentual	Quotas	Capital Social
ALTAIR STEFANO	100%	100.000	R\$ 100.000,00
TOTAL	100%	100.000	R\$ 100.000,00

CLÁUSULA QUARTA – O sócio **ALTAIR STEFANO**, cede e transfere a título de venda todas as suas quotas ao sócio da seguinte forma:

A. STEFANO EIRELI – EPP
SEXTA ALTERAÇÃO E CONSOLIDAÇÃO DO ATO CONSTITUTIVO
 CNPJ: 24.521.089/0001-08
 NIRE: 41600438167

- **VANTUIR STEFANO**, adquire 100.000 (cem mil) quotas do capital social, no valor de R\$ 1,00 (um real) cada quota, totalizando o valor certo e ajustado de R\$ 100.000,00 (cem mil reais), dando neste instrumento, a mais plena, geral, rasa e irrevogável quitação, nada mais tendo a reclamar neste ato ou futuramente, desistindo ao mesmo tempo de qualquer valorização a fundo de reservas ou fundo do comércio relativo às quotas alienadas neste ato.

Parágrafo Único: O sócio **ALTAIR STEFANO**, recebe neste ato as respectivas importâncias em moeda corrente nacional, pelo que dá plena, rasa e geral quitação, pela presente cessão e transferência de parte das quotas.

CLÁUSULA QUINTA – O Capital social da sociedade inteiramente subscrito e realizado na forma prevista, na importância de R\$100.000,00 (cem mil reais), dividido em 100.000 (cem mil) quotas, de R\$ 1,00 (um real) cada uma, totalmente integralizado em moeda corrente nacional do País, está assim distribuído entre o sócio:

Sócio	Percentual	Quotas	Capital Social
VANTUIR STEFANO	100%	100.000	R\$ 100.000,00
TOTAL	100%	100.000	R\$ 100.000,00

Parágrafo Único: O sócio declara que não está incurso em nenhum dos crimes previstos em lei que lhe impeça o exercício de atividade comercial.

CLÁUSULA SEXTA - A sociedade será administrada pelo sócio **VANTUIR STEFANO**, a quem caberá dentro outras atribuições, a representação ativa e passiva, judicial e extrajudicial, desta sociedade, sendo a responsabilidade do sócio limitada ao capital integralizado.

CLÁUSULA SEXTA – Á vista da modificação ora ajustada e em consonância com o que determina o art. 2.031 da Lei n.º 10.406/2002, o sócio **RESOLVE**, por este instrumento, atualizar e consolidar o ato constitutivo, tornando assim sem efeito, a partir desta data, as cláusulas e condições contidas no ato constitutivo primitivo que, adequado às disposições da referida Lei n.º 10.406/2002 aplicáveis a este tipo societário, passa a ter a seguinte redação:

CONSOLIDAÇÃO DO ATO CONSTITUTIVO

STEFANO LTDA
SEXTA ALTERAÇÃO E CONSOLIDAÇÃO DO ATO CONSTITUTIVO
 CNPJ: 24.521.089/0001-08
 NIRE: 41600438167

VANTUIR STEFANO, brasileiro divorciado judicialmente, empresário, data de nascimento 11/01/1977, portador da Carteira Nacional de Habilitação (CNH) nº 01490229907, expedida por DETRAN/PR, e CPF nº 020.352.809-31, residente e domiciliado na Cidade de Medianeira, Estado do Paraná, na rua Pará, 1201, bairro Ipê, CEP 85884-000.

A. STEFANO EIRELI – EPP
SEXTA ALTERAÇÃO E CONSOLIDAÇÃO DO ATO CONSTITUTIVO
CNPJ: 24.521.089/0001-08
NIRE: 41600438167

Único sócio da empresa **STEFANO LTDA**, CNPJ 24.521.089/0001-08, com sede na Rua Florença, nº121, Sala 02, Bairro Jardim Irene, na Cidade de Medianeira, Estado do Paraná, CEP 85884-000, com seu ato constitutivo devidamente arquivado na Junta Comercial do Estado do Paraná, sob nº41600438167 por despacho em sessão de 05/04/2016.

CLÁUSULA PRIMEIRA – A sociedade gira sob o nome empresarial **STEFANO LTDA**, com sede Rua Florença, nº121, Sala 02, Bairro Jardim Irene, na Cidade de Medianeira, Estado do Paraná, CEP 85884-000.

Parágrafo Único: Observadas as disposições da legislação aplicável, a sociedade poderá abrir filiais, sucursais, agência e escritórios em qualquer parte do território nacional, a critério dos sócios e mediante alteração contratual assinada pelo sócio.

CLÁUSULA SEGUNDA – A sociedade tem por objeto social o ramo de atividade **COMÉRCIO VAREJISTA ESPECIALIZADO DE PEÇAS E ACESSÓRIOS PARA APARELHOS ELETROELETRÔNICOS PARA USO DOMÉSTICO, EXCETO INFORMÁTICA E COMUNICAÇÃO; FABRICAÇÃO DE APARELHOS E EQUIPAMENTOS DE AR CONDICIONADO PARA USO INDUSTRIAL; RECUPERAÇÃO DE SUCATAS DE ALUMÍNIO; INSTALAÇÕES HIDRÁULICAS, SANITÁRIAS E DE GÁS; INSTALAÇÃO E MANUTENÇÃO DE SISTEMAS CENTRAIS DE AR CONDICIONADO, DE VENTILAÇÃO E REFRIGERAÇÃO; COMÉRCIO VAREJISTA DE MATERIAL ELÉTRICO; COMÉRCIO VAREJISTA ESPECIALIZADO DE EQUIPAMENTOS E SUPRIMENTOS DE INFORMÁTICA; COMÉRCIO VAREJISTA ESPECIALIZADO DE ELETRODOMÉSTICOS E EQUIPAMENTOS DE ÁUDIO E VÍDEO; COMÉRCIO VAREJISTA DE MÓVEIS; COMÉRCIO VAREJISTA DE ARTIGOS DE PAPELARIA; ALUGUEL DE MÁQUINAS E EQUIPAMENTOS PARA ESCRITÓRIOS; REPARAÇÃO E MANUTENÇÃO DE EQUIPAMENTOS ELETROELETRÔNICOS DE USO PESSOAL E DOMÉSTICO.**

CLÁUSULA TERCEIRA - O Capital social da sociedade inteiramente subscrito e realizado na forma prevista, na importância de R\$100.000,00 (cem mil reais), dividido em 100.000 (cem mil) quotas, de R\$ 1,00 (um real) cada uma, totalmente integralizado em moeda corrente nacional do País, está assim distribuído entre o sócio:

Sócio	Percentual	Quotas	Capital
VANTUIR STEFANO	100%	100.000	R\$ 100.000,00
TOTAL	100%	100.000	R\$ 100.000,00

Parágrafo Único: O sócio declara que não está incurso em nenhum dos crimes previstos em lei que lhe impeça o exercício de atividade comercial.

CLÁUSULA QUARTA - O prazo de duração da sociedade é por tempo indeterminado. A sociedade terá início de suas atividades a partir da data 28/03/2016 do registro na Junta Comercial do Estado do Paraná.

CLÁUSULA QUINTA - A responsabilidade do sócio é restrita ao valor de suas quotas, nos termos do artigo 1.052 da Lei 10.406 de 10 de janeiro de 2002 e artigo segundo do Decreto n.º 3.708 de janeiro de 1919, responde solidariamente pela integralização do capital social.

A. STEFANO EIRELI – EPP
SEXTA ALTERAÇÃO E CONSOLIDAÇÃO DO ATO CONSTITUTIVO
CNPJ: 24.521.089/0001-08
NIRE: 41600438167

CLÁUSULA SEXTA – A administração da empresa será exercida pelo sócio **VANTUIR STEFANO**, com os poderes e atribuições de Administrador, autorizado o uso do nome empresarial individualmente, vedado, no entanto, em atividades estranhas ao interesse social ou assumir obrigações seja em favor próprio ou de terceiros bem como onerar ou alienar bens imóveis da sociedade;

CLÁUSULA SÉTIMA – Pelos serviços que prestar a sociedade poderá retirar a título de PRÓ-LABORE, quantia mensal, levada à conta de despesas gerais da sociedade.

CLÁUSULA OITAVA – O ano social coincidirá com o ano civil, devendo a 31 de dezembro de cada ano ser efetuado o encerramento do exercício social, procedendo à elaboração do inventário, do balanço patrimonial, balanço de resultado econômico, cabendo ao sócio, os lucros ou perdas apuradas.

CLÁUSULA NONA – Em caso de lucros, os mesmos poderão ser antecipados dentro do próprio exercício de acordo com a receita proporcionada pelos negócios realizados por cada um, conforme os balancetes mensais independente da contribuição para o capital social conforme Art.1.007 do Código Civil ou ficarem retidos visando o crescimento da empresa.

CLÁUSULA DÉCIMA – As quotas da sociedade são indivisíveis e não poderão ser transferidas ou alienadas sob qualquer título a terceiros sem o consentimento do sócio remanescentes, aos quais ficam assegurados os direitos de preferência em igualdade de condições, formalizando a cessão delas, com alteração contratual.

Parágrafo Primeiro: O sócio que desejar transferir ou alienar as suas quotas deverá notificar por escrito através de prova documental a sociedade e ao sócio remanescentes discriminando o preço, prazo, forma de pagamento para que esta ou estes exerçam ou renunciem ao direito de preferência o que deverá ser feito dentro de trinta dias a contas do recebimento da notificação ou maior prazo, se estipulado pelo sócio alienante.

Parágrafo Segundo: Terá preferência a sociedade sobre o sócio na compra das quotas que forem ofertadas, desde que esta tenha reservas de lucros no seu patrimônio líquido, limitando-se estes valores.

Parágrafo Terceiro: Se a sociedade ou o sócio, não exercerem o direito de preferência para a compra, poderá o sócio alienante transferir suas quotas para terceiros.

CLÁUSULA DÉCIMA – PRIMEIRA - Nos termos do art. 1.052 do código civil (lei n.º 10.406/2002), a responsabilidade de cada sócio é restrita ao valor de suas quotas, mas todos respondem solidariamente pela integralização do capital social.

CLÁUSULA DÉCIMA – SEGUNDA – O falecimento ou interdição do sócio da sociedade, a empresa continuará suas atividades com os herdeiros, sucessores e o incapaz. Não sendo possível ou inexistindo interesse destes, o valor de seus haveres será apurado e liquidado com base na situação patrimonial da empresa, a data da resolução, verificada em balanço especialmente levantado;

CLÁUSULA DÉCIMA – TERCEIRA – Em caso de admissão, saída ou exclusão de sócio, aceita pela maioria dos sócios, a determinação do valor da empresa, se dará com base em Balanço Especial, apurado no último dia do mês anterior ao ocorrido, tendo os elementos do Ativo e Passivo, avaliados de acordo com os artigos 1.187 da Lei 10.406 de 10 de janeiro de 2002, ressalvado o dispositivo no parágrafo seguinte:

Parágrafo Único: os bens imóveis, equipamentos e os investimentos realizados em outras empresas, deverão ser avaliados pelo seu valor de mercado.

A. STEFANO EIRELI – EPP
SEXTA ALTERAÇÃO E CONSOLIDAÇÃO DO ATO CONSTITUTIVO
CNPJ: 24.521.089/0001-08
NIRE: 41600438167

CLÁUSULA DÉCIMA – QUARTA – O administrador e sócio declara sob as penas da lei, que não está impedido, por lei especial, e nem condenado ou que se encontra sob os efeitos de condenação, que o proíba de exercer a administração da sociedade, bem como não está impedido, ou em virtude de condenação criminal, ou por se encontrar sob os efeitos dela, a pena que vede, ainda que temporariamente, o acesso a cargos públicos ou crime falimentar, de prevaricação, peita ou suborno, concussão, peculato ou contra a economia popular, contra o sistema financeiro nacional, contra normas de defesa de concorrência, contra as relações de consumo, fé pública ou a propriedade. (Art.1.011, parágrafo 1º, CC/2002).

CLÁUSULA DÉCIMA – QUINTA – EPP, Declaro sob as penas da Lei, que se enquadra na condição de EPP, nos termos da Lei Complementar nº123, de 14/12/2006.

CLÁUSULA DÉCIMA – SEXTA – Elegem as partes o foro Comarca de Medianeira, Estado do Paraná, para dirimir dúvidas oriundas do presente instrumento.

E, por estarem justos e contratados, lavram, datam e assinam o presente instrumento em uma via de igual teor e forma na presença de duas testemunhas, obrigando-se por si e seus herdeiros ao fiel cumprimento.

Cascavel, Paraná, 20 de setembro de 2021.

ALTAIR STEFANO
Sócio Retirante
Assinatura digital

VANTUIR STEFANO
Sócio Ingressante
Assinatura digital



ASSINATURA ELETRÔNICA

Certificamos que o ato da empresa STEFANO LTDA consta assinado digitalmente por:

IDENTIFICAÇÃO DO(S) ASSINANTE(S)	
CPF/CNPJ	Nome
02035280931	VANTUIR STEFANO
60865920982	ALTAIR STEFANO



CERTIFICO O REGISTRO EM 03/10/2021 07:17 SOB N° 41210293415.
PROTOCOLO: 216236436 DE 24/09/2021.
CÓDIGO DE VERIFICAÇÃO: 12107325525. CNPJ DA SEDE: 24521089000108.
NIRE: 41210293415. COM EFEITOS DO REGISTRO EM: 20/09/2021.
STEFANO LTDA

LEANDRO MARCOS RAYSEL BISCAIA
SECRETÁRIO-GERAL
www.empresafacil.pr.gov.br

A validade deste documento, se impresso, fica sujeito à comprovação de sua autenticidade nos respectivos portais, informando seus respectivos códigos de verificação.

REPÚBLICA FEDERATIVA DO BRASIL
ESTADO DO PARANÁ
COMARCA DE MEDIANEIRA

CARTORIO DISTRIBUIDOR E ANEXOS
AV. PEDRO SOCCOL, 1630 - CENTRO
MEDIANEIRA/PR - 85884-000

TITULAR
CARLOS ALBERTO PAGANI
JURAMENTADO
KAMILA CRISTINA BONATTO

Certidão Negativa

Certifico, a pedido de parte interessada, que revendo os livros e arquivos de distribuição FALENCIA, CONCORDATA, RECUPERAÇÃO JUDICIAL E EXTRAJUDICIAL sob minha guarda neste cartório, verifiquei NÃO CONSTAR nenhum registro em andamento contra:

STEFANO LTDA

CNPJ 24.521.089/0001-08, no período compreendido entre a presente data e os últimos 30 anos que a antecedem.

MEDIANEIRA/PR, 22 de Junho de 2022, 15:17:21

KAMILA CRISTINA BONATTO

KAMILA	Assinado de
CRISTINA	forma digital por
BONATT	KAMILA
O:09805	CRISTINA
705900	BONATTO:09805
	705900
	Dados:
	2022.06.22
	15:19:33 -03'00'

580



REPÚBLICA FEDERATIVA DO BRASIL
CADASTRO NACIONAL DA PESSOA JURÍDICA

NÚMERO DE INSCRIÇÃO 24.521.089/0001-08 MATRIZ	COMPROVANTE DE INSCRIÇÃO E DE SITUAÇÃO CADASTRAL	DATA DE ABERTURA 05/04/2016
NOME EMPRESARIAL STEFANO LTDA		
TÍTULO DO ESTABELECIMENTO (NOME DE FANTASIA) CENTER FRIO	PORTE EPP	
CÓDIGO E DESCRIÇÃO DA ATIVIDADE ECONÔMICA PRINCIPAL 47.57-1-00 - Comércio varejista especializado de peças e acessórios para aparelhos eletroeletrônicos para uso doméstico, exceto informática e comunicação		
CÓDIGO E DESCRIÇÃO DAS ATIVIDADES ECONÔMICAS SECUNDÁRIAS 28.24-1-01 - Fabricação de aparelhos e equipamentos de ar condicionado para uso industrial 38.31-9-01 - Recuperação de sucatas de alumínio 43.22-3-01 - Instalações hidráulicas, sanitárias e de gás 43.22-3-02 - Instalação e manutenção de sistemas centrais de ar condicionado, de ventilação e refrigeração 47.42-3-00 - Comércio varejista de material elétrico 47.51-2-01 - Comércio varejista especializado de equipamentos e suprimentos de informática 47.53-9-00 - Comércio varejista especializado de eletrodomésticos e equipamentos de áudio e vídeo 47.54-7-01 - Comércio varejista de móveis 47.61-0-03 - Comércio varejista de artigos de papelaria 77.33-1-00 - Aluguel de máquinas e equipamentos para escritórios 95.21-5-00 - Reparação e manutenção de equipamentos eletroeletrônicos de uso pessoal e doméstico		
CÓDIGO E DESCRIÇÃO DA NATUREZA JURÍDICA 206-2 - Sociedade Empresária Limitada		
LOGRADOURO R FLORENÇA	NÚMERO 121	COMPLEMENTO SALA 02
CEP 85.884-000	BAIRRO/DISTRITO JARDIM IRENE	MUNICÍPIO MEDIANEIRA
UF PR		ENDEREÇO ELETRÔNICO CENTERFRIO.GARANTIA@GMAIL.COM
TELEFONE (45) 3264-7681		ENTE FEDERATIVO RESPONSÁVEL (EFR) *****
SITUAÇÃO CADASTRAL ATIVA	DATA DA SITUAÇÃO CADASTRAL 05/04/2016	
MOTIVO DE SITUAÇÃO CADASTRAL		
SITUAÇÃO ESPECIAL *****	DATA DA SITUAÇÃO ESPECIAL *****	

Aprovado pela Instrução Normativa RFB nº 1.863, de 27 de dezembro de 2018.

Emitido no dia **21/06/2022** às **09:22:07** (data e hora de Brasília).

Página: 1/1

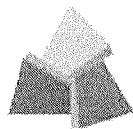

**RECEITA
ESTADUAL DO
PARANÁ**



Comprovante de Inscrição Cadastral - CICAD

Inscrição no CAD/ICMS	Inscrição CNPJ	Início das Atividades
90721609-80	24.521.089/0001-08	05/2016

Empresa / Estabelecimento

Nome Empresarial	STEFANO LTDA
Título do Estabelecimento	CENTER FRIO
Endereço do Estabelecimento	R FLORENCA, 121, SL 02 - JARDIM IRENE - CEP 85884-000 FONE: (45) 3264-7681
Município de Instalação	MEDIANEIRA - PR, DESDE 10/2021 (Estabelecimento Matriz)

Qualificação

Situação Atual	ATIVO - REGIME NORMAL / NORMAL - DIA 12 DO MES+1, DESDE 01/2019
Natureza Jurídica	230-5 - EMPRESA INDIVIDUAL DE RESPONSABILIDADE LIMITADA (EIRELI)
Atividade Econômica Principal do Estabelecimento	4757-1/00 - COMERCIO VAREJISTA ESPECIALIZADO DE PECAS E ACESSORIOS PARA APARELHOS ELETROELETRONICOS PARA USO DOMESTICO, EXCETO INFORMATICA E COMUNICAC
Atividade(s) Econômica(s) Secundária(s) do Estabelecimento	2824-1/01 - FABRICACAO DE APARELHOS E EQUIPAMENTOS DE AR CONDICIONADO PARA USO INDUSTRIAL 4742-3/00 - COMERCIO VAREJISTA DE MATERIAL ELETRICO 4751-2/01 - COMERCIO VAREJISTA ESPECIALIZADO DE EQUIPAMENTOS E SUPRIMENTOS DE INFORMATICA 4753-9/00 - COMERCIO VAREJISTA ESPECIALIZADO DE ELETRODOMESTICOS E EQUIPAMENTOS DE AUDIO E VIDEO 4754-7/01 - COMERCIO VAREJISTA DE MOVEIS 4761-0/03 - COMERCIO VAREJISTA DE ARTIGOS DE PAPELARIA 3831-9/01 - RECUPERACAO DE SUCATAS DE ALUMINIO 4322-3/01 - INSTALACOES HIDRAULICAS, SANITARIAS E DE GAS 4322-3/02 - INSTALACAO E MANUTENCAO DE SISTEMAS CENTRAIS DE AR CONDICIONADO, DE VENTILACAO E REFRIGERACAO

Quadro Societário

Tipo	Inscrição	Nome Completo / Nome Empresarial	Qualificação
CPF	020.352.809-31	VANTUIR STEFANO	TITULAR PESSOA FÍSICA

Este CICAD tem validade até 21/07/2022.

Os dados cadastrais deste estabelecimento poderão ser confirmados via Internet www.fazenda.pr.gov.br

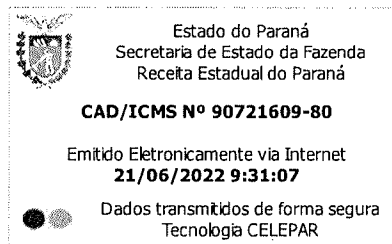



MINISTÉRIO DA FAZENDA
Secretaria da Receita Federal do Brasil
Procuradoria-Geral da Fazenda Nacional

**CERTIDÃO POSITIVA COM EFEITOS DE NEGATIVA DE DÉBITOS RELATIVOS AOS TRIBUTOS
FEDERAIS E À DÍVIDA ATIVA DA UNIÃO**

Nome: STEFANO LTDA
CNPJ: 24.521.089/0001-08

Ressalvado o direito de a Fazenda Nacional cobrar e inscrever quaisquer dívidas de responsabilidade do sujeito passivo acima identificado que vierem a ser apuradas, é certificado que:

1. constam débitos administrados pela Secretaria da Receita Federal do Brasil (RFB) com exigibilidade suspensa nos termos do art. 151 da Lei nº 5.172, de 25 de outubro de 1966 - Código Tributário Nacional (CTN), ou objeto de decisão judicial que determina sua desconsideração para fins de certificação da regularidade fiscal, ou ainda não vencidos; e
2. constam nos sistemas da Procuradoria-Geral da Fazenda Nacional (PGFN) débitos inscritos em Dívida Ativa da União (DAU) com exigibilidade suspensa nos termos do art. 151 do CTN, ou garantidos mediante bens ou direitos, ou com embargos da Fazenda Pública em processos de execução fiscal, ou objeto de decisão judicial que determina sua desconsideração para fins de certificação da regularidade fiscal.

Conforme disposto nos arts. 205 e 206 do CTN, este documento tem os mesmos efeitos da certidão negativa.

Esta certidão é válida para o estabelecimento matriz e suas filiais e, no caso de ente federativo, para todos os órgãos e fundos públicos da administração direta a ele vinculados. Refere-se à situação do sujeito passivo no âmbito da RFB e da PGFN e abrange inclusive as contribuições sociais previstas nas alíneas 'a' a 'd' do parágrafo único do art. 11 da Lei nº 8.212, de 24 de julho de 1991.

A aceitação desta certidão está condicionada à verificação de sua autenticidade na Internet, nos endereços <<http://rfb.gov.br>> ou <<http://www.pgfn.gov.br>>.

Certidão emitida gratuitamente com base na Portaria Conjunta RFB/PGFN nº 1.751, de 2/10/2014.
Emitida às 13:58:33 do dia 24/02/2022 <hora e data de Brasília>.
Válida até 23/08/2022.

Código de controle da certidão: **73A0.9794.0B0A.1FB3**
Qualquer rasura ou emenda invalidará este documento.



Estado do Paraná
Secretaria de Estado da Fazenda
Receita Estadual do Paraná

5843

Certidão Negativa
de Débitos Tributários e de Dívida Ativa Estadual
Nº 026727964-64

Certidão fornecida para o CNPJ/MF: **24.521.089/0001-08**
Nome: **STEFANO LTDA**

Ressalvado o direito da Fazenda Pública Estadual inscrever e cobrar débitos ainda não registrados ou que venham a ser apurados, certificamos que, verificando os registros da Secretaria de Estado da Fazenda, constatamos não existir pendências em nome do contribuinte acima identificado, nesta data.

Obs.: Esta Certidão engloba todos os estabelecimentos da empresa e refere-se a débitos de natureza tributária e não tributária, bem como ao descumprimento de obrigações tributárias acessórias.

Válida até 08/09/2022 - Fornecimento Gratuito

A autenticidade desta certidão deverá ser confirmada via Internet
www.fazenda.pr.gov.br

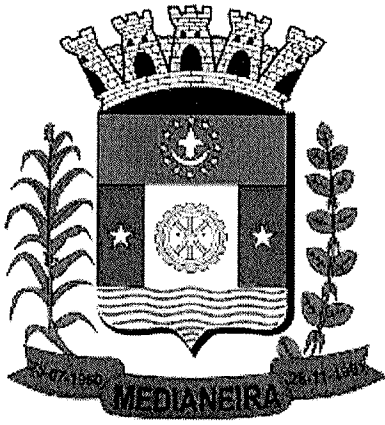

MUNICÍPIO DE MEDIANEIRA - PARANÁ
CNPJ: 76.206.481/0001-58
SECRETARIA DE FINANÇAS
DEPARTAMENTO DE TRIBUTAÇÃO E CADASTRO TÉCNICO

CERTIDÃO NEGATIVA

(NADA CONSTA)

Contribuinte: A. STEFANO EIRELI
CPF/CNPJ.....: 24.521.089/0001-08
Código Contribuinte...: 24521089000108
Logradouro...: Rua FLORENÇA
Complemento...: SALA 02
Cidade.....: MEDIANEIRA

Nr.Certidão/Ano.: 5268/2022
Data de Emissão.: 22/04/2022
Validade...: 21/07/2022

Nr...: 121 Bairro.: JD IRENE

UF...: PR

Atividade Principal.:
Finalidade...: CONSULTA

Certifico, para os devidos fins, que de conformidade com as informações prestadas pelos órgãos competentes desta Prefeitura, em nome do(a) requerente NÃO CONSTA DÉBITOS referente a Tributos Municipais, inscritos ou não em Dívida Ativa, até a presente data.

Reserva-se o direito da Fazenda Municipal inscrever e cobrar débitos ainda não registrados ou que venham a ser apurados, certificamos que, não existem débitos em nome do requerente, nesta data.

A presente certidão é válida até o dia 21/07/2022, e cópia da mesma só terá validade se conferida com a original.

A autenticidade desta certidão deverá ser confirmada no seguinte endereço eletrônico:

<http://nfse2.medianeira.pr.gov.br/certidao/index.php>

Código de Autenticidade: 693488604693488

MUNICÍPIO DE MEDIANEIRA - ESTADO DO PARANÁ - BRASIL
Rua Argentina, 1546 - Centro - Fone (45) 3264-8600 - CEP 85884-000 - Medianeira - Paraná
CNPJ: 76.206.481/0001-58

Voltar

Imprimir

**Certificado de Regularidade
do FGTS - CRF**

Inscrição: 24.521.089/0001-08
Razão A STEFANO EIRELLI ME
Social:
Endereço: RUA FLORENCA 121 / FLORENCA / MEDIANEIRA / PR / 85884-000

A Caixa Econômica Federal, no uso da atribuição que lhe confere o Art. 7, da Lei 8.036, de 11 de maio de 1990, certifica que, nesta data, a empresa acima identificada encontra-se em situação regular perante o Fundo de Garantia do Tempo de Serviço - FGTS.

O presente Certificado não servirá de prova contra cobrança de quaisquer débitos referentes a contribuições e/ou encargos devidos, decorrentes das obrigações com o FGTS.

Validade: 21/06/2022 a 20/07/2022

Certificação Número: 2022062101564922282587

Informação obtida em 21/06/2022 09:15:16

A utilização deste Certificado para os fins previstos em Lei esta condicionada a verificação de autenticidade no site da Caixa:
www.caixa.gov.br

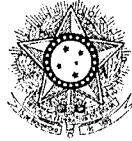

PODER JUDICIÁRIO
JUSTIÇA DO TRABALHO

CERTIDÃO NEGATIVA DE DÉBITOS TRABALHISTAS

Nome: STEFANO LTDA (MATRIZ E FILIAIS)

CNPJ: 24.521.089/0001-08

Certidão n°: 21341025/2022

Expedição: 07/07/2022, às 10:28:42

Validade: 03/01/2023 - 180 (cento e oitenta) dias, contados da data de sua expedição.

Certifica-se que **STEFANO LTDA (MATRIZ E FILIAIS)**, inscrito(a) no CNPJ sob o n° **24.521.089/0001-08**, **NÃO CONSTA** como inadimplente no Banco Nacional de Devedores Trabalhistas.

Certidão emitida com base nos arts. 642-A e 883-A da Consolidação das Leis do Trabalho, acrescentados pelas Leis ns.º 12.440/2011 e 13.467/2017, e no Ato 01/2022 da CGJT, de 21 de janeiro de 2022. Os dados constantes desta Certidão são de responsabilidade dos Tribunais do Trabalho.

No caso de pessoa jurídica, a Certidão atesta a empresa em relação a todos os seus estabelecimentos, agências ou filiais.

A aceitação desta certidão condiciona-se à verificação de sua autenticidade no portal do Tribunal Superior do Trabalho na Internet (<http://www.tst.jus.br>).

Certidão emitida gratuitamente.

INFORMAÇÃO IMPORTANTE

Do Banco Nacional de Devedores Trabalhistas constam os dados necessários à identificação das pessoas naturais e jurídicas inadimplentes perante a Justiça do Trabalho quanto às obrigações estabelecidas em sentença condenatória transitada em julgado ou em acordos judiciais trabalhistas, inclusive no concernente aos recolhimentos previdenciários, a honorários, a custas, a emolumentos ou a recolhimentos determinados em lei; ou decorrentes de execução de acordos firmados perante o Ministério Público do Trabalho, Comissão de Conciliação Prévia ou demais títulos que, por disposição legal, contiver força executiva.

	<p>STEFANO LTDA/EPP Rua Florença, nº 121 – Jardim Irene Florença CEP 85.884-000 CNPJ/MF Nº 24.521.089/0001-08 Fone/Fax: (45) 3264-2715 Medianeira - PR</p>
---	--

EDITAL DE PREGÃO Nº 059/2022

PROCESSO ADMINISTRATIVO Nº 098/2022

MODALIDADE: PREGÃO ELETRÔNICO

TIPO: MENOR PREÇO UNITÁRIO POR ITEM

OBJETO: contratação de empresa para fornecimento de equipamentos eletrônicos e eletrodomésticos, atendendo as necessidades dos Departamentos solicitantes

ANEXO III
DECLARAÇÃO UNIFICADA

Ao Pregoeiro e equipe de apoio

Pelo presente instrumento, a empresa STEFANO LTDA EPP, inscrita no CNPJ nº 24.521.089/0001-08, estabelecida na Rua Florença, 121, sala 01, Jardim Irene, Medianeira/PR, através de seu representante legal infra-assinado, que:

- 1) Declaramos, para os fins do disposto no inciso V do art. 27 da Lei n.º 8.666/93, acrescido pela Lei n.º 9.854/99, que não empregamos menores de 18 (dezoito) anos em trabalho noturno, perigoso ou insalubre e não empregamos menores de 16 (dezesseis) anos. Ressalva ainda, que, caso empregue menores na condição de aprendiz (a partir de 14 anos, deverá informar tal situação no mesmo documento).
- 2) Declaramos, sob as penas da lei, que a empresa não foi declarada inidônea para licitar ou contratar com a Administração Pública.
- 3) Declaramos para os devidos fins de direito, na qualidade de Proponente dos procedimentos licitatórios, instaurados por este Município, que o responsável legal da empresa é o Sr. VANTUIR STEFANO, Portador do RG sob nº 6.373.617-1 SESP-PR e CPF nº 020.352.809-31, cuja função/ cargo é Proprietário/Administrador, responsável pela assinatura da Ata de Registro de Preços.
- 4) Declaramos para os devidos fins que NENHUM sócio desta empresa exerce cargo ou função pública impeditiva de relacionamento comercial com a Administração Pública.
- 5) Declaramos de que a empresa não contratará empregados com incompatibilidade com as autoridades contratantes ou ocupantes de cargos de direção ou de assessoramento até o terceiro grau, na forma da Súmula Vinculante nº 013 do STF (Supremo Tribunal Federal).

	<p align="center">STEFANO LTDA/EPP Rua Florença, nº 121 – Jardim Irene Florença CEP 85.884-000 CNPJ/MF Nº 24.521.089/0001-08 Fone/Fax: (45) 3264-2715 Medianeira - PR</p>
---	---

- 6) Declaramos para os devidos fins que em caso de qualquer comunicação futura referente a este processo licitatório, bem como em caso de eventual contratação, concordo que a Ata de Registro de Preços seja encaminhada para o seguinte endereço:

E-mail: licitacao@centerfrio.net.br
Telefone: (45) 3264-2715

- 7) Caso altere o citado e-mail ou telefone comprometo-me em protocolizar pedido de alteração junto ao Sistema de Protocolo deste Município, sob pena de ser considerado como intimado nos dados anteriormente fornecidos.
- 8)
- 9) Nomeamos e constituímos o senhor VANTUIR STEFANO, Portador do RG sob nº 6.373.617-1 SESP-PR e CPF nº 020.352.809-31, para ser o responsável para acompanhar a execução da Ata de Registro de Preços, referente ao Pregão Eletrônico nº 59/2022 e todos os atos necessários ao cumprimento das obrigações contidas no instrumento convocatório, seus Anexos e na Ata de Registro de Preços/Contrato.

Medianeira/PR, 18 de julho de 2022.

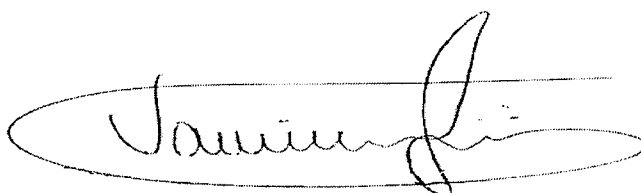

STEFANO LTDA – EPP
CNPJ n.º 24.521.089/0001-08
Vantuir Stefano
RG n.º 6.373.617-1 SESP-PR
CPF n.º 020.352.809-31
Proprietário/Administrador

「24.521.089/0001-08」

STEFANO LTDA EPP.

Rua Florença, nº 121 - SL 02
Jardim Irene - Loteamento Florença
「CEP 85.884-000 - Medianeira - PR」

STEFANO LTDA - EPP - CNPJ 24.521.089/0001-08
Rua Florença nº 121, Jardim Irene - CEP 85884-000 - Medianeira - PR
Fone/Fax. (45) 3264-2715 - E-mail: licitacao@centerfrio.net.br

	<p align="center">STEFANO LTDA/EPP Rua Florença, nº 121 – Jardim Irene Florença CEP 85.884-000 CNPJ/MF Nº 24.521.089/0001-08 Fone/Fax: (45) 3264-2715 Medianeira - PR</p>
---	---

EDITAL DE PREGÃO Nº 059/2022

PROCESSO ADMINISTRATIVO Nº 098/2022

MODALIDADE: PREGÃO ELETRÔNICO

TIPO: MENOR PREÇO UNITÁRIO POR ITEM

OBJETO: contratação de empresa para fornecimento de equipamentos eletrônicos e eletrodomésticos, atendendo as necessidades dos Departamentos solicitantes

ANEXO IV

DECLARAÇÃO DE ENQUADRAMENTO – ME/EPP

Pelo presente instrumento, a empresa STEFANO LTDA EPP, estabelecida na Rua Florença, n.º 121, sala 02, Jardim Irene, Medianeira/PR, inscrita no CNPJ sob n.º 24.521.089/0001-08, através de seu representante legal infra-assinado, declara, sob as penas do artigo 299 do Código Penal, que se enquadra na situação de empresa de pequeno porte, nos termos da Lei Complementar n.º 123/06, alterada pela Lei Complementar n.º 147/14, bem assim que inexistem fatos supervenientes que conduzam ao seu desenquadramento desta situação.

Medianeira/PR, 18 de julho de 2022.

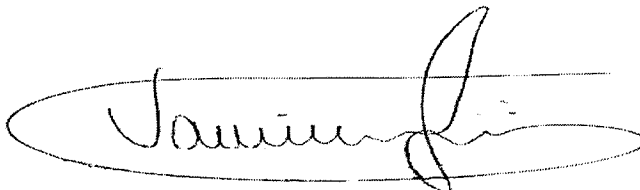

STEFANO LTDA – EPP
CNPJ n.º 24.521.089/0001-08
Vantuir Stefano
RG n.º 6.373.617-1 SESP-PR
CPF n.º 020.352.809-31
Proprietário/Administrador

┌ 24.521.089/0001-08 ┐

STEFANO LTDA EPP.

Rua Florença, nº 121 - SL 02
Jardim Irene - Loteamento Florença
└ CEP 85.884-000 - Medianeira - PR ┘



Governo do Estado do Paraná
Secretaria da Micro e Pequena Empresa
Junta Comercial do Estado do Paraná



CERTIDÃO SIMPLIFICADA

Sistema Nacional de Registro de Empresas Mercantis - SINREM

Certificamos que as informações abaixo constam dos documentos arquivados nesta Junta Comercial e são vigentes na data da sua expedição.





Nome Empresarial: STEFANO LTDA		Protocolo: PRC2211819758			
Natureza Jurídica: Sociedade Empresária Limitada					
NIRE (Sede) 41210293415	CNPJ 24.521.089/0001-08	Data de Ato Constitutivo 05/04/2016	Início de Atividade 28/03/2016		
Endereço Completo Rua FLORENÇA, Nº 121, SALA 02, JARDIM IRENE - Medianeira/PR - CEP 85884-000					
Objeto Social Comércio Varejista de Sistema Central de Ar Condicionado, Projeto de Instalação, Refrigeração, Peças e Acessórios, importação e exportação; Instalação e Manutenção de Sistemas Centrais de Ar Condicionados e de Ventilação; Reparação e Manutenção de Equipamentos Eletroeletrônicos e de Refrigeração; Instalação hidráulica, de energia solar fotovoltaica; Comércio Varejista Especializado de Eletrodomésticos, Comércio de móveis e Equipamentos de Áudio e Vídeo, Importação e Exportação; Recuperação de Sucatas; Locação de Máquinas e Equipamentos de sistemas centrais de Ar condicionados e Refrigeração; Fabricação de Aparelhos e equipamentos de Ar Condicionados para uso Industrial e Comercial; Comércio Varejista de Artigos de Papelaria; Comércio Varejista de Material Elétrico; Comércio Varejista especializado de equipamentos e suprimentos de informática.					
Capital Social R\$ 100.000,00 (cem mil reais)		Porte EPP (Empresa de Pequeno Porte)	Prazo de Duração Indeterminado		
Capital Integralizado R\$ 100.000,00 (cem mil reais)					
Dados do Sócio					
Nome VANTUIR STEFANO	CPF/CNPJ 020.352.809-31	Participação no capital R\$ 100.000,00	Espécie de sócio Sócio	Administrador S	Término do mandato Indeterminado
Dados do Administrador					
Nome VANTUIR STEFANO	CPF 020.352.809-31	Término do mandato Indeterminado			
Último Arquivamento			Situação		
Data 03/10/2021	Número 41210293415	Ato/eventos 002 / 046 - TRANSFORMACAO	ATIVA Status SEM STATUS		

Esta certidão foi emitida automaticamente em 22/06/2022, às 15:07:20 (horário de Brasília).
Se impressa, verificar sua autenticidade no <https://www.empresafacil.pr.gov.br>, com o código 5FUAGHLD.

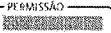

PRC2211819758

SEBASTIÃO MOTA
Secretário Geral

 REPÚBLICA FEDERATIVA DO BRASIL MINISTÉRIO DA INFRAESTRUTURA DEPARTAMENTO NACIONAL DE TRÂNSITO CARTEIRA NACIONAL DE HABILITAÇÃO		 P R
NOME VANTUIR STEFANO		
	DOC. IDENTIDADE/ORG. EMISSOR/UF 41726171 GESP PR	
	CPF 620.352.809-31	DATA NASCIMENTO 11/01/1977
	FILIAÇÃO ARIESTEU ARI STEFANO OLIVA BORGES VIEIRA STEFANO	
	PERMISSÃO 	ACC 
Nº REGISTRO 01490229507	VALIDADE 03/02/2024	1ª HABILITAÇÃO 16/11/1995
OBSERVAÇÕES		
ASSINATURA DO PORTADOR		
SOCIAL MEDIANEIRA, PR	DATA EMISSÃO 11/02/2019	
ASSINADO DIGITALMENTE DEPARTAMENTO ESTADUAL DE TRÂNSITO		68011694341 PR0159L*697
PARANÁ		
DENATRAN		CONTRAN

VÁLIDA EM TODO O TERRITÓRIO NACIONAL
1816069741

CNH
1816069741

QR-CODE



Documento assinado com certificado digital em conformidade com a Medida Provisória nº 2200-2/2001. Sua validade poderá ser confirmada por meio da comparação deste arquivo digital com o arquivo de assinatura (.p7s) no endereço:
 < <http://www.serpro.gov.br/assinador-digital> >.

SERPRO / DENATRAN



593

Ministério da Economia
Secretaria Especial de Desburocratização, Gestão e Governo Digital
Secretaria de Gestão

Sistema de Cadastramento Unificado de Fornecedores - SICAF

Declaração

Declaramos para os fins previstos na Lei nº 8.666, de 1993, conforme documentação registrada no SICAF, que a situação do fornecedor no momento é a seguinte:

Dados do Fornecedor

CNPJ: 31.538.821/0001-00 DUNS®: 946801053
Razão Social: SILVIA KOERICH ***.195.949-**
Nome Fantasia: SK KOERICH
Situação do Fornecedor: Credenciado Data de Vencimento do Cadastro: 15/02/2023
Natureza Jurídica: EMPRESÁRIO (INDIVIDUAL)
MEI: Sim
Porte da Empresa: Micro Empresa

Ocorrências e Impedimentos

Ocorrência: Nada Consta
Impedimento de Licitar: Nada Consta
Ocorrências Impeditivas indiretas: Nada Consta
Vínculo com "Serviço Público": Nada Consta

Níveis cadastrados:

Documento(s) assinalado(s) com "*" está(ão) com prazo(s) vencido(s).

Fornecedor possui alguma pendência no Nível de Cadastramento indicado. Verifique mais informações sobre pendências nas funcionalidades de consulta.

I - Credenciamento

II - Habilitação Jurídica (Possui Pendência)

III - Regularidade Fiscal e Trabalhista Federal (Possui Pendência)

Receita Federal e PGFN	Validade:	04/10/2022
FGTS	Validade:	17/08/2022
Trabalhista (http://www.tst.jus.br/certidao)	Validade:	05/01/2023

IV - Regularidade Fiscal Estadual/Distrital e Municipal

Receita Estadual/Distrital	Sem Informação	(*)
Receita Municipal	Sem Informação	(*)

Francieli de Oliveira Mainardi

Emitido em: 19/07/2022 11:32

1 de 1

CPF: 067.175.299-54 Nome: FRANCIELI DE OLIVEIRA MAINARDI

Ass: _____



☎ 46 99931-2504 ✉ sksilviarefrigeracao@gmail.com

📍 Avenida Joaquim Bonetti, 702, centro - ENÉAS MARQUES - PR

EDITAL DE PREGÃO N° 059/2022
PROCESSO ADMINISTRATIVO N° 098/2022
MODALIDADE: PREGÃO ELETRÔNICO
TIPO: MENOR PREÇO UNITÁRIO POR ITEM

OBJETO: contratação de empresa para fornecimento de equipamentos eletrônicos e eletrodomésticos, atendendo as necessidades dos Departamentos solicitantes

PROPOSTA COMERCIAL

A empresa **SK KOERICH**, estabelecida na Avenida Joaquim Bonetti, 702, Centro, Enéas Marques, no Estado do Paraná, (46)99931-2504, inscrita no CNPJ sob nº31.538.821/0001-00, neste ato representada por Silvia Koerich, Sócio Proprietário, RG 10.217.290-6, CPF 091.195.949-17, Avenida Joaquim Bonetti, 702, Centro, Enéas Marques, no Estado do Paraná, propõe fornecer à Prefeitura Municipal de Marmeleiro, em estrito cumprimento ao previsto no Edital de Pregão Eletrônico nº 059/2022, conforme abaixo discriminado:

Item	Qtde.	Unid. Medida	Descrição	Marca/ Modelo	Valor Unitário	Valor Total
10	9	UND	CONDICIONADOR DE AR: modelo Split inverter (utiliza gás R410-A). com filtro anti bactéria, capacidade refrigeração 18.000 BTU'S, quente e frio, com função timer, controle remoto, alimentação 220 Volts e eficiência energética classe A e baixo nível de ruídos, com kit de instalação, com tubulação de 2,00 (dois) metros.	TCL/ CONDICIONADOR AR INVERTER TCL 18000 QF 220V TAC- 18CHSA1	R\$3.399,00 (Três mil trezentos e noventa e nove reais.)	R\$30.591,00 (Trinta mil quinhentos e noventa e um real.)

TOTAL: R\$30.591,00
(Trinta mil quinhentos e noventa um real.)

- A proponente obriga-se a cumprir todos os termos da Nota de Empenho a ser firmada com a vencedora do certame.
- A validade desta proposta é de **60 (sessenta) dias corridos**, contados da data da abertura da sessão pública de **PREGÃO ELETRÔNICO**.
- Prazo máximo de entrega dos produtos será de acordo com o **ANEXO I do edital**.

Instituição: 197 - Stone Pagamentos S.A.

Agência: 0001

Conta: 410795-9

Nos preços ofertados já estão inclusos os tributos, fretes, taxas, seguros, encargos sociais, trabalhistas e todas as demais despesas necessárias à execução do objeto.

Marmeleiro-PR, 19 de julho de 2022.

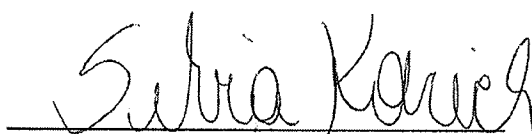

Silvia Koerich

Cargo: Sócio Administrador

RG: 10.217.290-6

SK Koerich

Silvia Koerich 09119594917
CNPJ 31.538.821/0001-00

S K K o e r i c h

S i l v i a K o e r i c h



☎ 46 99931-2504 ✉ sksilviarefrigeracao@gmail.com

📍 Avenida Joaquim Bonetti, 702, centro - ENÉAS MARQUES - PR

EDITAL DE PREGÃO N° 059/2022
PROCESSO ADMINISTRATIVO N° 098/2022
MODALIDADE: PREGÃO ELETRÔNICO
TIPO: MENOR PREÇO UNITÁRIO POR ITEM

OBJETO: contratação de empresa para fornecimento de equipamentos eletrônicos e eletrodomésticos, atendendo as necessidades dos Departamentos solicitantes

PROPOSTA COMERCIAL

A empresa **SK KOERICH**, estabelecida na Avenida Joaquim Bonetti, 702, Centro, Enéas Marques, no Estado do Paraná, (46)99931-2504, inscrita no CNPJ sob nº 31.538.821/0001-00, neste ato representada por Silvia Koerich, Sócio Proprietário, RG 10.217.290-6, CPF 091.195.949-17, Avenida Joaquim Bonetti, 702, Centro, Enéas Marques, no Estado do Paraná, propõe fornecer à Prefeitura Municipal de Marmeleiro, em estrito cumprimento ao previsto no Edital de Pregão Eletrônico nº 059/2022, conforme abaixo discriminado:

Item	Qtde.	Unid. Medida	Descrição	Marca/ Modelo	Valor Unitário	Valor Total
12	6	UND	CONDICIONADOR DE AR modelo Split, inverter (utiliza gás HF R410-A), 24.000 BTU's, quente e frio, com controle, alimentação 220 volts e eficiência energética classe A baixo nível de ruído, com kit de instalação, sendo que a mangueira deverá ter no mínimo 02 (dois) metros. Garantia de 1 (um) ano.	TCL/ CONDICIONADOR AR INVERTER TCL 24000 QF 220V TAC- 24CHSA1	R\$4.199,00 (Quatro mil cento e noventa e nove reais.)	R\$25.194,00 (Vinte e cinco mil, centro e noventa quatro reais.)

TOTAL:	R\$25.194,00 (Noventa e nove mil, oitocentos e setenta e quatro reais)
---------------	--

- A proponente obriga-se a cumprir todos os termos da Nota de Empenho a ser firmada com a vencedora do certame.
- A validade desta proposta é de **60 (sessenta) dias corridos**, contados da data da abertura da sessão pública de **PREGÃO ELETRÔNICO**.
- Prazo máximo de entrega dos produtos será de acordo com o **ANEXO I do edital**.

Instituição: 197 - Stone Pagamentos S.A.
Agência: 0001
Conta: 410795-9

Nos preços ofertados já estão inclusos os tributos, fretes, taxas, seguros, encargos sociais, trabalhistas e todas as demais despesas necessárias à execução do objeto.

Marmeleiro-PR, 20 de julho de 2022.



Silvia Koerich

Cargo: Sócio Administrador
RG: 10.217.290-6

SK Koerich
Silvia Koerich 09119594917
CNPJ 31.538.821/0001-00

S K K o e r i c h

S i l v i a K o e r i c h

ESPECIFICAÇÕES

Modelo

TAC-24CHSA1-INV

Ciclo

QUENTE - FRIO

Capacidade Térmica (BTU/h)

24000

Tecnologia

Inverter

TENSÃO DE ALIMENTAÇÃO

220V ~ 60Hz

Potência nominal (W)-Frio

2170

Potência nominal (W)-Quente

1990

Classificação Inmetro

A

Tipo de refrigerante

R410A

Vazão de ar da unidade evaporadora (Refrigeração / Aquecimento) (m³/h)

1200/1200

Dimensões (C x L x A) (mm)-Evaporadora

1010×228×316

Dimensões (C x L x A) (mm)-Condensadora

920×380×699

Peso líquido (kg) (Sem embalagem)-Evaporadora

13

Peso líquido (kg) (Sem embalagem)-Condensadora

38

Embalagem por pallet-Evaporadora

8

Embalagem por pallet-Condensadora

4

NCM

8415.10.11

EAN

7908293000659

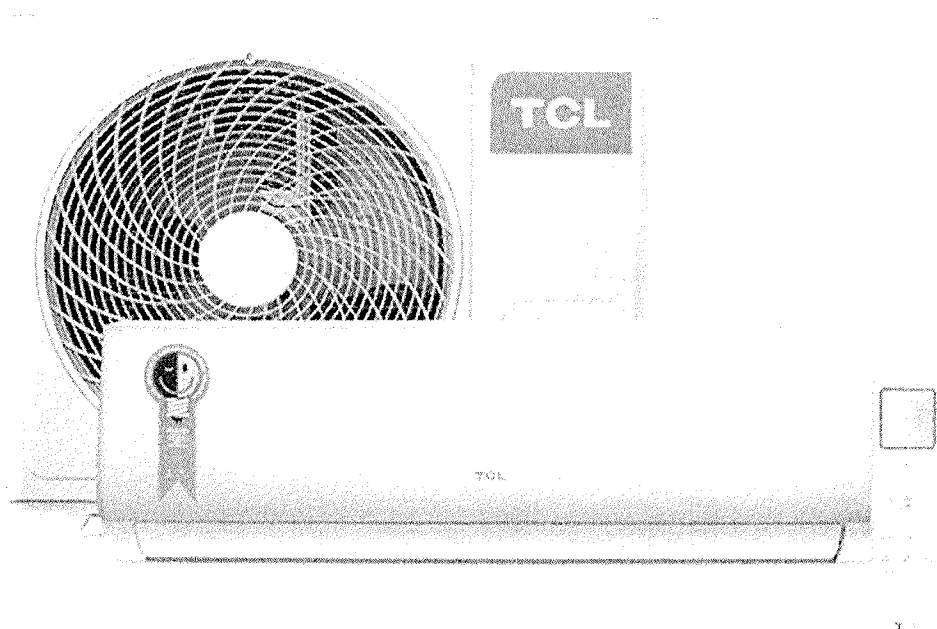

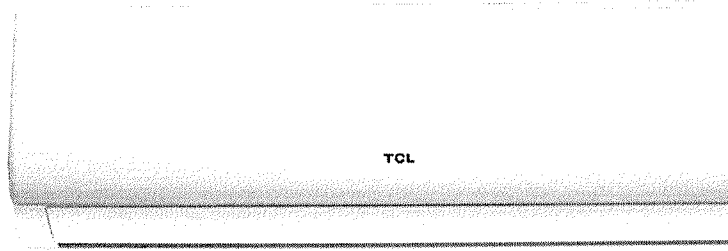

TAC24CHSA1

TCL TAC09CHSA1 Ar condicionado

TCL ELITE SERIES A1

- 2 anos de garantia
- Auto Limpeza
- Filtro HD Silver Ion + Carvão ativado
- Modo Eco
- Modo Silêncio
- Não perturbe
- Serpentina de cobre

Escolha seu modelo

9000

12000

18000

24000

Ir para compras



CONVENCIONAL QUENTE E FRIO

Valorize o seu bem-estar com o Ar Condicionado TCL Elite Series A1.

TCL TAC09CHSA1 Ar condicionado

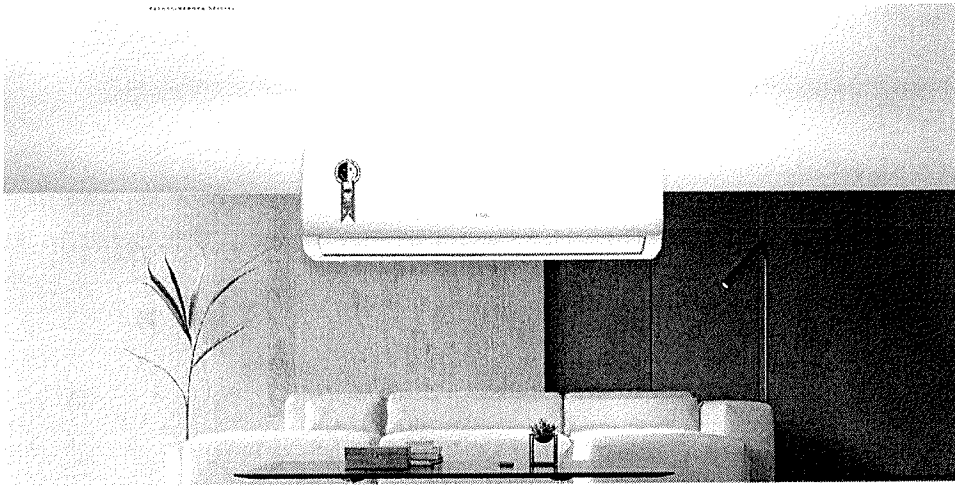
**Filtro HD Silver Ion + Carvão ativado**

Retém partículas de bactérias e ajuda na eliminação de odores e poeira, tornando o ar ambiente mais limpo e saudável.

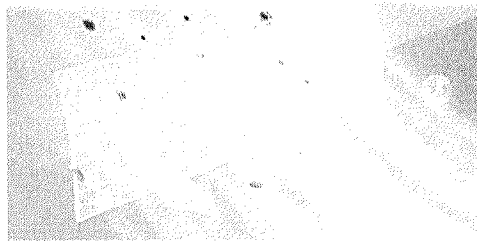
**Auto Limpeza**

Previne a formação de mofo e bactérias na unidade, secando a serpentina interna para melhor qualidade do ar.

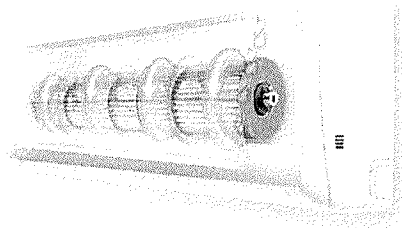
**Modo Eco**

Proporciona maior economia de energia.

**Modo Silêncio**

O aparelho funciona de forma

TCL TAC09CHSA1 Ar condicionado

**Não Perturbe**

Apaga o display indicador, garantindo maior conforto em situações de baixa luminosidade.

**Serpentina de cobre**

Maior resistência e durabilidade da unidade externa, especialmente em ambientes salinos, prolongando a vida útil do aparelho.

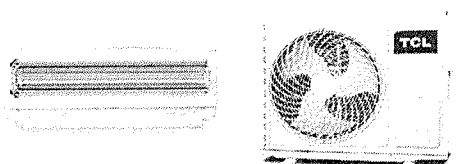
**Válido apenas para instalação com um técnico credenciado.**

A ativação da garantia contratual e da garantia estendida concedidas pela fabricante do produto estão condicionadas aos termos e condições constantes no certificado de garantia.

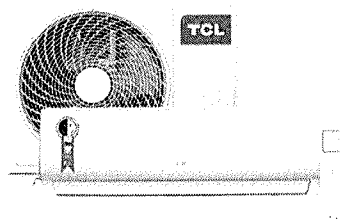
**Especificações****ESPECIFICAÇÕES**

Modelo	TCL-24CHSA1	Ciclo	QUENTE - FRIO
Capacidade Térmica (B TU/h)	24000	Tecnologia	ON OFF
TENSÃO DE ALIMENTAÇÃO	220V -60Hz	Potência nominal (W) - Frio	2170
Potência nominal (W) - Quente		Classificação Inmetro	A

TCL TAC09CHSA1 Ar condicionado

(m/s/n)"

1000/1050

Dimensões (C x L x A)
(mm) - Evaporadora

1010x228x316

Dimensões (C x L x A)
(mm) - Condensadora

886x357x605

CARACTERÍSTICAS ESPECIFICAÇÕES PARA DESCOBRIR

Embalagem (módulo externo - embalagem) - Evaporadora

13

Embalagem (módulo externo - embalagem) - Condensadora

42

Embalagem por pallet - Condensadora

8

Embalagem por pallet - Evaporadora

4

EAN - Evaporadora

7908293000727

EAN - Condensadora

7908293000734

NCM

8415,10,11

Descrição Produto

SPLIT HI WALL 24000 BTU/H QUENTE E FRIO TCL TAC-24CHSA1

Descrição internet (e-commerce)

SPLIT HI WALL 24000 BTU/H QUENTE E FRIO TCL-24CHSA1 com Modo silêncio, Serpentina de cobre e Filtro HD Silver Ion + Carvão ativado.

Ocultar todas as especificações

PARA DESCOBRIR



TCL TAC09CHSA1 Ar condicionado

2 anos de garantia

Auto Limpeza

Filtro HD Silver Ion + Carvão ativado

2 anos de garantia

Filtro HD Silver Ion + Carvão ativado

Modo ecológico

2 anos de garantia

Refrigeração até 50% mais rápida

Auto limpeza

2 anos de garantia

Refrigeração e aquecimento mais rápidos

Função esterilização

Produtos

[QLED 8K](#)

[QLED 4K](#)

[Google TV](#)

[Android TV](#)

[Roku TV](#)

[Ar Condicionado](#)

[Soundbars](#)

[Smartphones](#)

[Headphones](#)

Suporte

[Suporte](#)

Sobre nós

[O Grupo](#)

[Prêmios Mundiais](#)

[Parcerias Globais TCL](#)

[Imprensa](#)

[Carreira](#)

Siga nossas Redes Sociais



Descubra a TV ideal para você

[Start The Experience](#)



Brazil/Portuguese

[TERMOS E CONDIÇÕES DE USO](#) [AVISO DE PRIVACIDADE](#) [AVISO DE COOKIES](#)

Copyright © 2020 TCL. Todos os direitos reservados

ESPECIFICAÇÕES

Modelo

TAC-18CHSA1-INV

Ciclo

QUENTE - FRIO

Capacidade Térmica (BTU/h)

18000

Tecnologia

Inverter

TENSÃO DE ALIMENTAÇÃO

220V ~ 60Hz

Potência nominal (W)-Frio

1625

Potência nominal (W)-Quente

1490

Classificação Inmetro

A

Tipo de refrigerante

R410A

Vazão de ar da unidade evaporadora (Refrigeração / Aquecimento) (m³/h)

1000/900

Dimensões (C x L x A) (mm)-Evaporadora

910×213×293

Dimensões (C x L x A) (mm)-Condensadora

853×349×602

Peso líquido (kg) (Sem embalagem)-Evaporadora

10

Peso líquido (kg) (Sem embalagem)-Condensadora

34

Embalagem por pallet-Evaporadora

8

Embalagem por pallet-Condensadora

4

NCM

8415.10.11

EAN

7908293000635

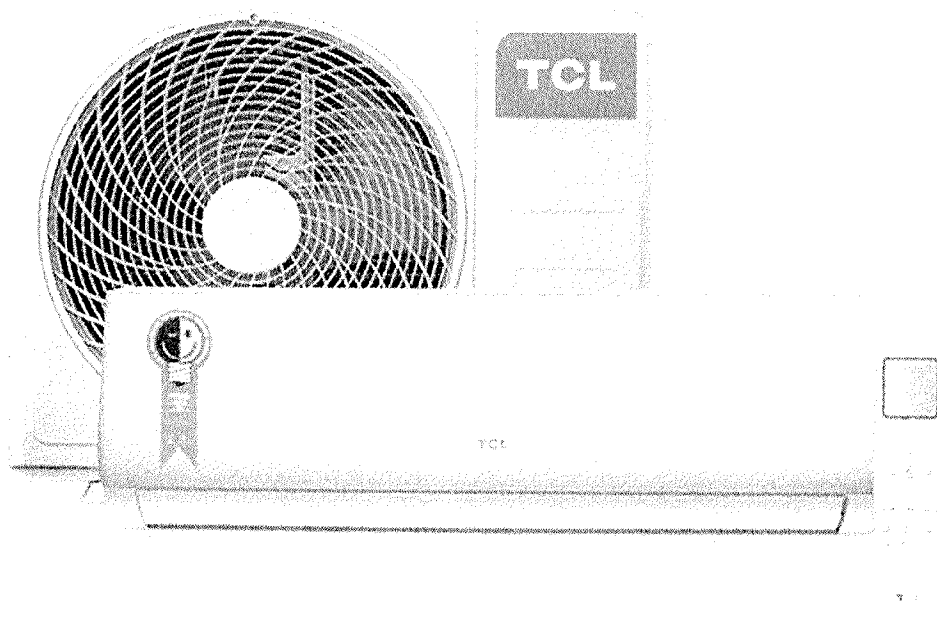

TRIBUNAL DE CONTAS DA UNIÃO**Consulta Consolidada de Pessoa Jurídica**

Este relatório tem por objetivo apresentar os resultados consolidados de consultas eletrônicas realizadas diretamente nos bancos de dados dos respectivos cadastros. A responsabilidade pela veracidade do resultado da consulta é do Órgão gestor de cada cadastro consultado. A informação relativa à razão social da Pessoa Jurídica é extraída do Cadastro Nacional da Pessoa Jurídica, mantido pela Receita Federal do Brasil.

Consulta realizada em: 19/07/2022 11:23:40

Informações da Pessoa Jurídica:

Razão Social: **SILVIA KOERICH 09119594917**
CNPJ: **31.538.821/0001-00**

Resultados da Consulta Eletrônica:

Órgão Gestor: **TCU**
Cadastro: **Licitantes Inidôneos**
Resultado da consulta: **Nada Consta**

Para acessar a certidão original no portal do órgão gestor, clique [AQUI](#).

Órgão Gestor: **CNJ**
Cadastro: **CNIA - Cadastro Nacional de Condenações Cíveis por Ato de Improbidade Administrativa e Inelegibilidade**
Resultado da consulta: **Nada Consta**

Para acessar a certidão original no portal do órgão gestor, clique [AQUI](#).

Órgão Gestor: **Portal da Transparência**
Cadastro: **Cadastro Nacional de Empresas Inidôneas e Suspensas**
Resultado da consulta: **Nada Consta**

Para acessar a certidão original no portal do órgão gestor, clique [AQUI](#).

Órgão Gestor: **Portal da Transparência**
Cadastro: **CNEP - Cadastro Nacional de Empresas Punidas**
Resultado da consulta: **Nada Consta**

Para acessar a certidão original no portal do órgão gestor, clique [AQUI](#).

Obs: A consulta consolidada de pessoa jurídica visa atender aos princípios de simplificação e

racionalização de serviços públicos digitais. Fundamento legal: Lei nº 12.965, de 23 de abril de 2014, Lei nº 13.460, de 26 de junho de 2017, Lei nº 13.726, de 8 de outubro de 2018, Decreto nº 8.638 de 15, de janeiro de 2016.



Certificado da Condição de Microempreendedor Individual

Identificação

Nome Empresarial

SILVIA KOERICH 09119594917

Nome do Empresário

SILVIA KOERICH

Nome Fantasia

SK KOERICH

Capital Social

30.000,00

Número Identidade

102172906

Orgão Emissor

SESP

UF Emissor

PR

CPF

091.195.949-17

Condição de Microempreendedor Individual

Situação Cadastral Vigente

ATIVO

Data de Início da Situação Cadastral Vigente

18/09/2018

Número de Registro

CNPJ

31.538.821/0001-00

Endereço Comercial

CEP

85630-000

Bairro

CENTRO

Logradouro

1A AVENIDA JOAQUIM BONETTI

Município

ENEAS MARQUES

Número

702

UF

PR

Atividades

Data de Início de Atividades

18/09/2018

Forma de Atuação

Estabelecimento fixo, Em local fixo fora da loja, Internet, Televenda

Ocupação Principal

Instalador(a) e reparador(a) de sistemas centrais de ar condicionado, de ventilação e refrigeração, independente

Atividade Principal (CNAE)

43.22-3/02 - Instalação e manutenção de sistemas centrais de ar condicionado, de ventilação e refrigeração

Ocupações Secundárias

Baleiro(a) independente

Comerciante independente de material elétrico

Eletricista em residências e estabelecimentos comerciais, independente

Comerciante independente de eletrodomésticos e equipamentos de áudio e vídeo

Comerciante independente de peças e acessórios para aparelhos eletroeletrônicos para uso doméstico

Comerciante independente de artigos eróticos

Comerciante independente de artigos de iluminação

Comerciante independente de

Atividades Secundárias (CNAE)

47.21-1/04 - Comércio varejista de doces, balas, bombons e semelhantes

47.42-3/00 - Comércio varejista de material elétrico

43.21-5/00 - Instalação e manutenção elétrica

47.53-9/00 - Comércio varejista especializado de eletrodomésticos e equipamentos de áudio e vídeo

47.57-1/00 - Comércio varejista especializado de peças e acessórios para aparelhos eletroeletrônicos para uso doméstico, exceto informática e comunicação

47.89-0/99 - Comércio varejista de outros produtos não especificados anteriormente

47.54-7/03 - Comércio varejista de artigos de iluminação

47.23-7/00 - Comércio varejista de bebidas

bebidas

Comerciante independente de
artigos do vestuário e acessórios

47.81-4/00 - Comércio varejista de artigos do vestuário e acessórios

Termo de Ciência e Responsabilidade com Efeito de Dispensa de Alvará e Licença de Funcionamento

Declaro, sob as penas da lei, que conheço e atendo aos requisitos legais exigidos pelo Estado e pela Prefeitura do Município para a dispensa da emissão do Alvará e Licença de Funcionamento, compreendidos os aspectos sanitários, ambientais, tributários, de segurança pública, uso e ocupação do solo, atividades domiciliares e restrições ao uso de espaços públicos; autorizo a realização de inspeção e fiscalização no local de exercício das atividades para fins de verificação da observância dos referidos requisitos; e declaro, sob as penas da lei, ter ciência de que o não atendimento dos requisitos legais exigidos pelo Estado e pela Prefeitura do Município poderão acarretar o cancelamento deste Termo de Ciência e Responsabilidade com Efeito de Dispensa de Alvará e Licença de Funcionamento.*

* Declaração prestada pelo empreendedor no ato de registro da empresa.

Este Certificado comprova as inscrições, alvará, licenças e a situação de enquadramento do empresário na condição de Microempreendedor Individual. A sua aceitação está condicionada à verificação de sua autenticidade na Internet, no endereço: <http://www.portaldoeempreendedor.gov.br/>.

Certificado emitido com base na Resolução nº 59, de 12 de agosto de 2020, do Comitê para Gestão da Rede Nacional para a Simplificação do Registro e da Legalização de Empresas e Negócios – CGSIM.

ATENÇÃO: qualquer rasura ou emenda invalidará este documento. Para pesquisar a inscrição estadual e/ou municipal (quando convenientes do cadastro sincronizado nacional), informe os elementos abaixo no endereço eletrônico <http://www.receita.fazenda.gov.br/PessoaJuridica/CNPJ/fcpi/consulta.asp>.

Número do Recibo

ME90012894

Número do Identificador

31538821000100

Data de Emissão

17/02/2022



TRIBUNAL DE JUSTIÇA DO ESTADO DO PARANÁ
Secretaria do Ofício Distribuidor e Anexos de FRANCISCO BELTRÃO

CERTIDÃO DE DISTRIBUIÇÃO – FINS GERAIS – CÍVEIS – ESPECÍFICA - NEGATIVA

Certifico que revendo os livros, sistemas e arquivos de distribuição CÍVEIS, ESPECIFICAMENTE: FALÊNCIA, CONCORDATA, RECUPERAÇÃO JUDICIAL, RECUPERAÇÃO EXTRAJUDICIAL desta Secretaria, verifiquei NÃO CONSTAR nenhum registro contra:

SILVIA KOERICH 09119594917
CNPJ: 31.538.821/0001-00
Local da Sede: Enéas Marques - PR

Orientações:

Esta certidão NÃO APONTA ordinariamente os processos em que a pessoa cujo nome pesquisado figura como Autor(a). São apontados os feitos em tramitação cadastrados no Sistema Informatizado referente à comarca de FRANCISCO BELTRÃO

Não existe qualquer conexão com qualquer outra base de dados de instituição pública ou com a Receita Federal que verifique a identidade do NOME/RAZÃO SOCIAL com o CPF/CNPJ. A conferência dos dados pessoais fornecidos pelo pesquisado é de responsabilidade exclusiva do destinatário da certidão.

A certidão em nome de pessoa jurídica considera os processos referentes à matriz e às filiais.

Considera-se NEGATIVA a certidão que aponta somente homônimos não qualificados, nos termos do art. 8º, §2º da Resolução CNJ 121/2010.

A presente certidão menciona somente o registro de distribuição, para dados complementares do procedimento, deve-se dirigir até a Secretaria para onde foi distribuído e solicitar uma CERTIDÃO DE OBJETO E PÉ.

A Busca de MICROEMPREENDEDOR INDIVIDUAL e EMPRESÁRIO INDIVIDUAL abrange também a pessoa física

FRANCISCO BELTRÃO, 1 de Junho de 2022



Alessandra Marta Fischborn Abreu
Distribuidor



REPÚBLICA FEDERATIVA DO BRASIL

CADASTRO NACIONAL DA PESSOA JURÍDICA

NÚMERO DE INSCRIÇÃO 31.538.821/0001-00 MATRIZ	COMPROVANTE DE INSCRIÇÃO E DE SITUAÇÃO CADASTRAL	DATA DE ABERTURA 18/09/2018
NOME EMPRESARIAL SILVIA KOERICH 09119594917		
TÍTULO DO ESTABELECIMENTO (NOME DE FANTASIA) SK KOERICH		PORTE ME
CÓDIGO E DESCRIÇÃO DA ATIVIDADE ECONÔMICA PRINCIPAL 47.89-0-99 - Comércio varejista de outros produtos não especificados anteriormente		
CÓDIGO E DESCRIÇÃO DAS ATIVIDADES ECONÔMICAS SECUNDÁRIAS 47.42-3-00 - Comércio varejista de material elétrico 47.81-4-00 - Comércio varejista de artigos do vestuário e acessórios 47.44-0-03 - Comércio varejista de materiais hidráulicos 47.23-7-00 - Comércio varejista de bebidas 47.29-6-99 - Comércio varejista de produtos alimentícios em geral ou especializado em produtos alimentícios não especificados anteriormente 47.21-1-04 - Comércio varejista de doces, balas, bombons e semelhantes 43.22-3-02 - Instalação e manutenção de sistemas centrais de ar condicionado, de ventilação e refrigeração 43.21-5-00 - Instalação e manutenção elétrica 47.55-5-02 - Comercio varejista de artigos de armarinho 47.55-5-03 - Comercio varejista de artigos de cama, mesa e banho 47.53-9-00 - Comércio varejista especializado de eletrodomésticos e equipamentos de áudio e vídeo		
CÓDIGO E DESCRIÇÃO DA NATUREZA JURÍDICA 213-5 - Empresário (Individual)		
LOGRADOURO 1 AV JOAQUIM BONETTI	NÚMERO 702	COMPLEMENTO *****
CEP 85.630-000	BAIRRO/DISTRITO CENTRO	MUNICÍPIO ENEAS MARQUES
		UF PR
ENDEREÇO ELETRÔNICO SILVIAKOERICHEK07@GMAIL.COM	TELEFONE (46) 9931-2504	
ENTE FEDERATIVO RESPONSÁVEL (EFR) *****		
SITUAÇÃO CADASTRAL ATIVA	DATA DA SITUAÇÃO CADASTRAL 18/09/2018	
MOTIVO DE SITUAÇÃO CADASTRAL		
SITUAÇÃO ESPECIAL *****	DATA DA SITUAÇÃO ESPECIAL *****	

Aprovado pela Instrução Normativa RFB nº 1.863, de 27 de dezembro de 2018.

Emitido no dia **11/01/2022** às **10:56:41** (data e hora de Brasília).

Página: 1/1



ESTADO DO PARANÁ
PREFEITURA MUNICIPAL DE
ENEÁS MARQUES

Empresa ►► FÁCIL

https://www.empresafacil.pr.gov.br/sigfacil/processo/imprime-modelo/tipo_alvara/4/cod_alvara/18075156/co_protocolo/PRP2261674920/

0 50 https://www.empresafacil.pr.gov.br/sigfacil/processo/imprime-modelo/tipo_alvara/4/cod_alvara/18075156/co_protocolo/PRP2...

DIVISÃO DE TRIBUTAÇÃO E
FISCALIZAÇÃO

INSCRIÇÃO MUNICIPAL

Número 741

Nome Fantasia: SK KOERICH

Razão Social: SILVIA KOERICH 09119594917

CNPJ: 31.538.821/0001-00

Porte Empresarial:

Atividade Principal: 4322-3/02 - Instalação e manutenção de sistemas centrais de ar condicionado, de ventilação e refrigeração

Atividade(s) Secundária(s): 4781-4/00 - Comércio varejista de artigos do vestuário e acessórios, 4723-7/00 - Comércio varejista de bebidas, 4742-3/00 - Comércio varejista de material elétrico, 4789-0/99 - Comércio varejista de outros produtos não especificados anteriormente, 4753-9/00 - Comércio varejista especializado de eletrodomésticos e equipamentos de áudio e vídeo, 4757-1/00 - Comércio varejista especializado de peças e acessórios para aparelhos eletroeletrônicos para uso doméstico, exceto informática e comunicação, 4721-1/04 - Comércio varejista de doces, balas, bombons e semelhantes, 4321-5/00 - Instalação e manutenção elétrica, 4754-7/03 - Comércio varejista de artigos de iluminação

Município: Enéas Marques **Endereço:** 1A AVENIDA JOAQUIM BONETTI, 702, CENTRO

CEP: 85630000

Local e data: Enéas Marques, quinta, 17 de fevereiro de 2022

ALAÉRCIO DALBELO
Divisão De Tributação E Fiscalização



MINISTÉRIO DA FAZENDA
Secretaria da Receita Federal do Brasil
Procuradoria-Geral da Fazenda Nacional

**CERTIDÃO NEGATIVA DE DÉBITOS RELATIVOS AOS TRIBUTOS FEDERAIS E À DÍVIDA
ATIVA DA UNIÃO**

Nome: SILVIA KOERICH 09119594917
CNPJ: 31.538.821/0001-00

Ressalvado o direito de a Fazenda Nacional cobrar e inscrever quaisquer dívidas de responsabilidade do sujeito passivo acima identificado que vierem a ser apuradas, é certificado que não constam pendências em seu nome, relativas a créditos tributários administrados pela Secretaria da Receita Federal do Brasil (RFB) e a inscrições em Dívida Ativa da União (DAU) junto à Procuradoria-Geral da Fazenda Nacional (PGFN).

Esta certidão é válida para o estabelecimento matriz e suas filiais e, no caso de ente federativo, para todos os órgãos e fundos públicos da administração direta a ele vinculados. Refere-se à situação do sujeito passivo no âmbito da RFB e da PGFN e abrange inclusive as contribuições sociais previstas nas alíneas 'a' a 'd' do parágrafo único do art. 11 da Lei nº 8.212, de 24 de julho de 1991.

A aceitação desta certidão está condicionada à verificação de sua autenticidade na Internet, nos endereços <<http://rfb.gov.br>> ou <<http://www.pgfn.gov.br>>.

Certidão emitida gratuitamente com base na Portaria Conjunta RFB/PGFN nº 1.751, de 2/10/2014.

Emitida às 10:43:17 do dia 18/02/2022 <hora e data de Brasília>.

Válida até 17/08/2022.

Código de controle da certidão: **003A.B67F.AC28.C8CD**

Qualquer rasura ou emenda invalidará este documento.



Estado do Paraná
Secretaria de Estado da Fazenda
Receita Estadual do Paraná

Certidão Negativa

de Débitos Tributários e de Dívida Ativa Estadual
Nº 026864740-05

Certidão fornecida para o CNPJ/MF: **31.538.821/0001-00**

Nome: **SILVIA KOERICH 09119594917**

Estabelecimento sem registro no Cadastro de Contribuintes do ICMS/PR

Ressalvado o direito da Fazenda Pública Estadual inscrever e cobrar débitos ainda não registrados ou que venham a ser apurados, certificamos que, verificando os registros da Secretaria de Estado da Fazenda, constatamos não existir pendências em nome do contribuinte acima identificado, nesta data.

Obs.: Esta Certidão engloba todos os estabelecimentos da empresa e refere-se a débitos de natureza tributária e não tributária, bem como ao descumprimento de obrigações tributárias acessórias.

Válida até 27/09/2022 - Fornecimento Gratuito

A autenticidade desta certidão deverá ser confirmada via Internet
www.fazenda.pr.gov.br



Município de Enéas Marques

SECRETARIA MUNICIPAL DA FAZENDA CERTIDÃO NEGATIVA DE TRIBUTOS MUNICIPAIS

Nº 518/2022

Protocolo:

[CONTRIBUINTE]

Contribuinte:	SILVIA KOERICH 09119594917	230693
CNPJ/CPF:	31.538.821/0001-00	
Endereço:	AVENIDA JOAQUIM BONETTI, 702	
Bairro:	CENTRO	Cidade: Enéas Marques - PR

[FINALIDADE]

CERTIDÃO NEGATIVA CONTRIBUINTE

CERTIFICO, para os devidos fins, que de conformidade com as informações prestadas pelos Órgãos competentes desta Prefeitura, sobre a Pessoa Jurídica, **NÃO CONSTAM DÉBITOS** referentes a Tributos Municipais, vencidos, inscritos ou não em Dívida Ativa, até a presente data.

Ressalvado o direito da Fazenda Municipal cobrar e inscrever quaisquer dívidas sobre a Pessoa Jurídica acima identificada que vierem a ser apuradas.

A presente CERTIDÃO é válida sem rasuras até **16/08/2022** e cópia da mesma só terá validade se conferida com a original.

Enéas Marques - PR, 17 de junho de 2022

Alaércio Dalbello
Chefe da Divisão de Tributação e Fiscalização
Portaria 3454/2021 de 12/01/2021

ALAERCIO DALBELO

[Voltar](#)[Imprimir](#)

Certificado de Regularidade do FGTS - CRF

Inscrição: 31.538.821/0001-00

Razão Social: SILVIA KOERICH 09119594917

Endereço: AV JOAQUIM BONETTI 702 / CENTRO / ENEAS MARQUES / PR / 85630-000

A Caixa Econômica Federal, no uso da atribuição que lhe confere o Art. 7, da Lei 8.036, de 11 de maio de 1990, certifica que, nesta data, a empresa acima identificada encontra-se em situação regular perante o Fundo de Garantia do Tempo de Serviço - FGTS.

O presente Certificado não servirá de prova contra cobrança de quaisquer débitos referentes a contribuições e/ou encargos devidos, decorrentes das obrigações com o FGTS.

Validade: 30/06/2022 a 29/07/2022

Certificação Número: 2022063002161338487187

Informação obtida em 13/07/2022 15:41:25

A utilização deste Certificado para os fins previstos em Lei esta condicionada a verificação de autenticidade no site da Caixa:
www.caixa.gov.br



PODER JUDICIÁRIO
JUSTIÇA DO TRABALHO

CERTIDÃO NEGATIVA DE DÉBITOS TRABALHISTAS

Nome: SILVIA KOERICH 09119594917 (MATRIZ E FILIAIS)

CNPJ: 31.538.821/0001-00

Certidão nº: 17474456/2022

Expedição: 01/06/2022, às 15:04:35

Validade: 28/11/2022 - 180 (cento e oitenta) dias, contados da data de sua expedição.

Certifica-se que **SILVIA KOERICH 09119594917 (MATRIZ E FILIAIS)**, inscrito(a) no CNPJ sob o nº **31.538.821/0001-00**, **NÃO CONSTA** como inadimplente no Banco Nacional de Devedores Trabalhistas.

Certidão emitida com base nos arts. 642-A e 883-A da Consolidação das Leis do Trabalho, acrescentados pelas Leis ns.º 12.440/2011 e 13.467/2017, e no Ato 01/2022 da CGJT, de 21 de janeiro de 2022. Os dados constantes desta Certidão são de responsabilidade dos Tribunais do Trabalho.

No caso de pessoa jurídica, a Certidão atesta a empresa em relação a todos os seus estabelecimentos, agências ou filiais.

A aceitação desta certidão condiciona-se à verificação de sua autenticidade no portal do Tribunal Superior do Trabalho na Internet (<http://www.tst.jus.br>).

Certidão emitida gratuitamente.

INFORMAÇÃO IMPORTANTE

Do Banco Nacional de Devedores Trabalhistas constam os dados necessários à identificação das pessoas naturais e jurídicas inadimplentes perante a Justiça do Trabalho quanto às obrigações estabelecidas em sentença condenatória transitada em julgado ou em acordos judiciais trabalhistas, inclusive no concernente aos recolhimentos previdenciários, a honorários, a custas, a emolumentos ou a recolhimentos determinados em lei; ou decorrentes de execução de acordos firmados perante o Ministério Público do Trabalho, Comissão de Conciliação Prévia ou demais títulos que, por disposição legal, contiver força executiva.



EDITAL DE PREGÃO N° 059/2022
PROCESSO ADMINISTRATIVO N°098/2022
MODALIDADE: PREGÃO ELETRÔNICO
TIPO: MENOR PREÇO UNITÁRIO POR ITEM

OBJETO: contratação de empresa para fornecimento de equipamentos eletrônicos e eletrodomésticos, atendendo as necessidades dos Departamentos solicitantes

DECLARAÇÃO UNIFICADA

Ao (Á) Pregoeiro (a) e equipe de apoio

Pelo presente instrumento, a empresa, SK KOERICH, CNPJ n°31.538.821/0001-00 com sede na Avenida Joaquim Bonetti, 702, Centro, Enéas Marques, no Estado do Paraná, através de seu representante legal infra-assinado, que:

- 1) Declaramos, para os fins do disposto no inciso V do art. 27 da Lei n.0 8.666/93, acrescido pela Lei n.0 9.854/99, que não empregamos menores de 18 (dezoito) anos em trabalho noturno, perigoso ou insalubre e não empregamos menores de 16 (dezesesseis) anos. Ressalva ainda, que, caso empregue menores na condição de aprendiz (a partir de 14 anos, deverá informar tal situação no mesmo documento).
- 2) Declaramos, sob as penas da lei, que a empresa não foi declarada inidônea para licitar ou contratar com a Administração Pública.
- 3) Declaramos para os devidos fins de direito, na qualidade de Proponente dos procedimentos licitatórios, instaurados por este Município, que o (a) responsável legal da empresa é o (a) Sr. (a) Silvia Koerich, Portador (a) do RG sob n°10.217.290-6 e CPF 091.195.949-17, cuja função/ cargo é Sócio Administrador, **responsável pela assinatura da Ata de Registro de Preços.**
- 4) Declaramos para os devidos fins que **NENHUM** sócio desta empresa exerce cargo ou função pública impeditiva de relacionamento comercial com a Administração Pública.
- 5) Declaramos de que a empresa não contratará empregados com incompatibilidade com as autoridades contratantes ou ocupantes de cargos de direção ou de assessoramento até o terceiro grau, na forma da Súmula Vinculante n° 013 do STF (Supremo Tribunal Federal).
- 6) Declaramos para os devidos fins que em caso de qualquer comunicação futura referente a este processo licitatório, bem como em caso de eventual contratação, concordo que a **Ata de Registro de Preços** seja encaminhada para o seguinte endereço:

E-mail: sksilviarefrigeracao@gmail.com

Telefone:(46)99931-2504

- 7) Caso altere o citado e-mail ou telefone comprometo-me em protocolizar pedido de alteração junto ao Sistema de Protocolo deste Município, sob pena de ser considerado como intimado nos dados anteriormente fornecidos.
- 8) Nomeamos e constituímos o senhor (a) Silvia Koerich. Portador (a) do CPF/MF sob n.º, 091.195.949-17 para ser o (a) responsável para acompanhar a execução da **Ata de Registro de Preços**, referente ao Pregão Eletrônico nº059/2022 e todos os atos necessários ao cumprimento das obrigações contidas no instrumento convocatório, seus Anexos e na Ata de Registro de Preços/Contrato.

Marmeleiro-PR, 14 de julho de 2022

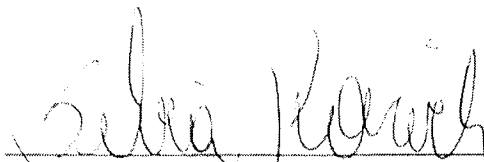

SILVIA KOERICH (Sócio Administrador)

SK Koerich
Silvia Koerich 09119594917
CNPJ 31.538.821/0001-00

EDITAL DE PREGÃO N° 059/2022
PROCESSO ADMINISTRATIVO N° 098/2022
MODALIDADE: PREGÃO ELETRÔNICO
TIPO: MENOR PREÇO UNITÁRIO POR ITEM

OBJETO: contratação de empresa para fornecimento de equipamentos eletrônicos e eletrodomésticos, atendendo as necessidades dos Departamentos solicitantes

DECLARAÇÃO DE ENQUADRAMENTO ME/EPP

Pelo presente instrumento, a empresa SK KOERICH, CNPJ n°31.538.821/0001-00, com sede na Avenida Joaquim Bonetti, nº 702, Centro, Enéas Marques, no Estado do Paraná, através de seu representante legal infra-assinado, declara, sob as penas do artigo 299 do Código Penal, que se enquadra na situação de microempresa, empresa de pequeno porte ou cooperativa, nos termos da Lei Complementar n° 123/06, alterada pela Lei Complementar n° 147/14, bem assim que inexistem fatos supervenientes que conduzam ao seu desenquadramento desta situação.

Marmeleiro-PR, 14 de julho de 2022



SILVIA KOERICH
(Sócio Administrador)

SK Koerich
Silvia Koerich 09119594917
CNPJ 31.538.821/0001-00



Governo do Estado do Paraná
Secretaria da Micro e Pequena Empresa
Junta Comercial do Estado do Paraná



CERTIDÃO SIMPLIFICADA

Sistema Nacional de Registro de Empresas Mercantis - SINREM

Certificamos que as informações abaixo constam dos documentos arquivados nesta Junta Comercial e são vigentes na data da sua expedição.

Nome Empresarial: SILVIA KOERICH 09119594917			Protocolo: PRC2211855160
Natureza Jurídica: Empresário (Individual)			
NIRE (Sede) 41807001019	CNPJ 31.538.821/0001-00	Arquivamento do Ato de Inscrição 18/09/2018	Início de Atividade 18/09/2018
Endereço Completo 1a Avenida JOAQUIM BONETTI, Nº 702, CENTRO-Enéas Marques/PR- CEP85630-000			
Objeto SERVICOS DE INSTALACAO E MANUTENCAO DE SISTEMAS CENTRAIS DE AR CONDICIONADO, DE VENTILACAO E REFRIGERACAO - INSTALADOR E REPARADOR DE SISTEMAS CENTRAIS DE AR CONDICIONADO, DE VENTILACAO E REFRIGERACAO, INDEPENDENTE.COMERCIO VAREJISTA DE DOCES, BALAS, BOMBONS, CONFEITOS E SEMELHANTES - BALEIRO INDEPENDENTE.COMERCIO VAREJISTA DE ARTIGOS DE ILUMINACAO - COMERCIANTE INDEPENDENTE DE ARTIGOS DE ILUMINACAO.COMERCIO VAREJISTA DE ARTIGOS DO VESTUARIO E ACESSORIOS - COMERCIANTE INDEPENDENTE DE ARTIGOS DO VESTUARIO E ACESSORIOS.COMERCIO VAREJISTA DE ARTIGOS EROTICOS - COMERCIANTE INDEPENDENTE DE ARTIGOS EROTICOS.COMERCIO VAREJISTA DE BEBIDAS ALCOOLICAS E NAO ALCOOLICAS, NAO CONSUMIDAS NO LOCAL DE VENDA			
Capital R\$ 30.000,00 (trinta mil reais)			Porte MEI (Micro Empreendedor Individual)
Último Arquivamento		Ato/eventos	Situação
Data 04/02/2022	Número ME90012894	002 / 021 - ALTERACAO DE DADOS (EXCETO NOME EMPRESARIAL)	ATIVA SEM STATUS
Nome do Empresário: SILVIA KOERICH		CPF: 091.195.949-17	Regime de bens: NÃO INFORMADO
Identidade: 102172906		Regime de bens: NÃO INFORMADO	
Estado civil: NÃO INFORMADO			

Esta certidão foi emitida automaticamente em 27/06/2022, às 13:02:44 (horário de Brasília).
Se impressa, verificar sua autenticidade no <https://www.empresafacil.pr.gov.br>, com o código QFVJTSU1.



PRC2211855160

SEBASTIÃO MOTA
Secretário Geral



623g

Ministério da Economia
Secretaria Especial de Desburocratização, Gestão e Governo Digital
Secretaria de Gestão

Sistema de Cadastramento Unificado de Fornecedores - SICAF

Declaração

Declaramos para os fins previstos na Lei nº 8.666, de 1993, conforme documentação registrada no SICAF, que a situação do fornecedor no momento é a seguinte:

Dados do Fornecedor

CNPJ: 08.533.577/0001-70 DUNS®: 898809474
Razão Social: JEAN C. V. FERREIRA & CIA LTDA
Nome Fantasia: ELETRO JK
Situação do Fornecedor: Credenciado Data de Vencimento do Cadastro: 03/08/2022
Natureza Jurídica: SOCIEDADE EMPRESÁRIA LIMITADA
MEI: Não
Porte da Empresa: Micro Empresa

Ocorrências e Impedimentos

Ocorrência: Nada Consta
Impedimento de Licitar: Nada Consta
Ocorrências Impeditivas indiretas: Nada Consta
Vínculo com "Serviço Público": Nada Consta

Níveis cadastrados:

I - Credenciamento

II - Habilitação Jurídica

III - Regularidade Fiscal e Trabalhista Federal

Receita Federal e PGFN Validade: 19/11/2022
FGTS Validade: 14/08/2022
Trabalhista (<http://www.tst.jus.br/certidao>) Validade: 14/01/2023

IV - Regularidade Fiscal Estadual/Distrital e Municipal

Receita Estadual/Distrital Validade: 29/07/2022
Receita Municipal Validade: 15/09/2022

V - Qualificação Técnica

VI - Qualificação Econômico-Financeira

Validade: 31/05/2023

Francieli de Oliveira Mainardi

Emitido em: 19/07/2022 11:32

1 de 1

CPF: 067.175.299-54 Nome: FRANCIELI DE OLIVEIRA MAINARDI

Ass: _____



ELETRO JK

624

JEAN C. V. FERREIRA & CIA LTDA - CNPJ 08.533.577/0001-70 - I.E. 261.569.295
RUA CARLOS EMILIO ALEXANDRE SCHWARTZ 75 - ITINGA - JOINVILLE/SC
CEP 89235-188 - (47) 3307-4144 - (43) 99605-9289 - Whats - eletrojk.licitacoes@gmail.com

PROPOSTA COMERCIAL

A PREFEITURA MUNICIPAL DE MARMELEIRO

EDITAL PREGÃO ELETRÔNICO Nº 059/2022

PROCESSO ADMINISTRATIVO Nº 098/2022

OBJETO: Registro de preços para futura e eventual contratação de empresa para fornecimento de equipamentos eletrônicos e eletrodomésticos, atendendo as necessidades dos Departamentos solicitantes.

JEAN C. V. FERREIRA & CIA LTDA – CNPJ 08.533.577/0001-70 – I.E. 261569295 - RUA CARLOS EMILIO ALEXANDRE SCHWARTZ, 75 - ITINGA – JOINVILLE/SC CEP 89235-188 - (43) 9 9605-9289 – (47) 3307-4144 – eletrojk.licitacoes@gmail.com

DADOS BANCÁRIOS: BANCO DO BRASIL – AG. 0429-4 C.C. 12023-5 - REPRESENTANTE LEGAL: JEAN CARLOS VENTURINO FERREIRA - CPF 017.059.089-50 – RG 6.428.477-0 - SÓCIO-ADMINISTRADOR.

ITEM	DESCRIPTIVO	QTD	UNID	MARCA MODELO	PREÇO UNIT	PREÇO TOTAL
06	CAFETEIRA ELETRICA: com jarra de vidro, capacidade mínima de 1,2 litros, com filtro permanente, com porta filtro, com sistema corta pingos, com indicador do nível de água, consumo de até 0,8 kWh, potência mínima até 800W, 110V, garantia de no mínimo 12 meses.	02	UNID	AGRATTO CEV30	R\$ 150,00	R\$ 300,00

VALOR TOTAL DA PROPOSTA – R\$ 300,00 – trezentos reais.

Declaramos estarem incluídos nos preços propostos todos os impostos, tributos, taxas, encargos sociais e trabalhistas, bem como outras despesas diretas e/ou indiretas, e quaisquer outros ônus, que porventura possam recair sobre o fornecimento do objeto da presente licitação, os quais serão de responsabilidade única e exclusiva do emitente da proposta.

Informar que a proponente obriga-se a cumprir todos os termos da Nota de Empenho a ser firmada com a vencedora do certame.

Prazo de validade da proposta: 60 (sessenta) dias.

Prazo de entrega: 10 (dez) dias.

Prazo de pagamento: 15 (quinze) dias.

Prazo de garantia: 12 (doze) meses.

JOINVILLE, 19 JULHO de 2022.

JEAN CARLOS VENTURINO FERREIRA
CPF 017.059.089-50 – RG 6.428.477-0
SÓCIO-ADMINISTRADOR

08.533.577/0001-70
I.E. 261.569.295

JEAN C. V. FERREIRA & CIA. LTDA.

R. CARLOS EMILIO ALEXANDRE SCHWARTZ, 75
ITINGA - CEP 89235-188

JOINVILLE - SANTA CATARINA

**ELETRO JK**

6258

JEAN C. V. FERREIRA & CIA LTDA – CNPJ 08.533.577/0001-70 – I.E. 261569295
RUA CARLOS EMILIO ALEXANDRE SCHWARTZ 75 – ITINGA – JOINVILLE/SC
CEP 89235-188 - (47) 3307-4144 - (43) 99605-9289 – Whats - eletrojk.licitacoes@gmail.com

PROPOSTA COMERCIAL**A PREFEITURA MUNICIPAL DE MARMELEIRO****EDITAL PREGÃO ELETRÔNICO Nº 059/2022
PROCESSO ADMINISTRATIVO Nº 098/2022**

OBJETO: Registro de preços para futura e eventual contratação de empresa para fornecimento de equipamentos eletrônicos e eletrodomésticos, atendendo as necessidades dos Departamentos solicitantes.

JEAN C. V. FERREIRA & CIA LTDA – CNPJ 08.533.577/0001-70 – I.E. 261569295 - RUA CARLOS EMILIO ALEXANDRE SCHWARTZ, 75 - ITINGA – JOINVILLE/SC CEP 89235-188 - (43) 9 9605-9289 – (47) 3307-4144 – eletrojk.licitacoes@gmail.com

DADOS BANCÁRIOS: BANCO DO BRASIL – AG. 0429-4 C.C. 12023-5 - REPRESENTANTE LEGAL: JEAN CARLOS VENTURINO FERREIRA - CPF 017.059.089-50 – RG 6.428.477-0 - SÓCIO-ADMINISTRADOR.

ITEM	DESCRIPTIVO	QTD	UNID	MARCA MODELO	PREÇO UNIT	PREÇO TOTAL
09	CONDICIONADOR DE AR: modelo Split inverter (utilize gás R410-A), 12.000 BTU'S, quente e frio, com controle, alimentação 220 Volts e eficiência energética classe A e baixo nível de ruídos, incluindo o kit para instalação com tubulação De 2,00 (dois) metros.	07	UNID	AGRATTO ICST12QF	R\$ 2.290,00	R\$ 16.030,00
14	FERRO DE PASSAR A VAPOR, PASSA A SECO E A VAPOR: seletor para escolha do tipo de tecido, potências 110 V (1200 W) compacto e leve, com indicador do nível de água, design que permite enjolar o cabo elétrico. O cabo anatômico tem giro de 360". Garantia mínima de 06 meses.	04	UNID	MONDIAL NF-33	R\$ 120,00	R\$ 480,00
20	FREEZER HORIZONTAL: com uma tampa, com capacidade energética de 309 litros, tipo degelo manual, 110v eficiência energética classe A, nas dimensões aproximadas de : altura 97 centímetros, largura 98,00 centímetros profundidades de 81,00 centímetros. Garantia 12 meses.	04	UNID	CONSUL CHA31	R\$ 2.680,00	R\$ 10.720,00
21	FREEZER VERTICAL: com uma porta, capacidade de 200 r 250 litros. Classificação de eficiência A ou B expedida pelo INMETRO, cor branco, Voltagem 110 V. Garantia de no mínimo 12 meses.	01	UNID	CONSUL CVU26	R\$ 2.900,00	R\$ 2.900,00
30	REFRIGERADOR: com capacidade total de armazenamento de no mínimo 310 litros com altura de no máximo 165,0 cm, largura profundidade de no máximo 55cm, energia com voltagem 127v, classificação energética A, degelo frost free, controle de temperatura eletrônico interior, sem dispenser de água, com prateleiras removíveis, com recipiente para guardar gelo e pés com nivelamento, certificado pelo IMETRO, na cor branco, garantia mínima de 12 meses.	01	UNID	CONSUL CRB39	R\$ 2.600,00	R\$ 2.600,00
31	REFRIGERADOR DUPLEX: com capacidade total de armazenamento de no mínimo 468 litros com altura de no máximo 187,1 cm, energia com voltagem 127v, classificação energética A, degelo frost free, controle de temperatura eletrônico interno, sem dispenser de água, com prateleiras removíveis, com recipiente para guardar gelo e pés com niveladoras, certificadas pelo INMETRO, na cor branco, garantia mínima de 12 meses.	06	UNID	CONTINENTAL TC56	R\$ 3.990,00	R\$ 23.940,00
32	SANIDUICHEIRA GRILL: Formado retangular revestimento antiaderente e grelhas duplas antiaderente polipropileno, Controle de temperatura automático, luz indicadora, trava de fechamento/segurança, voltagem 110V, Dimensão aproximadas do produto: largura: 8 cm, altura: 21 cm, profundidade: 21,50 cm. Garantia: mínima 6 meses.	02	UNID	AGRATTO SID	R\$ 103,00	R\$ 206,00
38	VENTILADOR DE COLUNA: com 3 velocidades, com 3 pás, diâmetro de 40cm, potência 80W, altura ajustável, possui: inclinação, voltagem 110V, cor preto, Garantia de no mínimo 12 meses.	03	UNID	VENTISOL PRETO 40 CM TURBO	R\$ 190,00	R\$ 570,00

VALOR TOTAL DA PROPOSTA – R\$ 57.446,00 - CINQUENTA E SETE MIL, QUATROCENTOS E QUARENTA E SEIS REAIS.

Declaramos estarem incluídos nos preços propostos todos os impostos, tributos, taxas, encargos sociais e trabalhistas, bem como outras despesas diretas e/ou indiretas, e quaisquer outros ônus, que porventura possam recair sobre o fornecimento do objeto da presente licitação, os quais serão de responsabilidade única e exclusiva do emitente da proposta.

Informar que a proponente obriga-se a cumprir todos os termos da Nota de Empenho a ser firmada com a vencedora do certame.



ELETRO JK

6268

JEAN C. V. FERREIRA & CIA LTDA - CNPJ 08.533.577/0001-70 - I.E. 261.569.295
RUA CARLOS EMILIO ALEXANDRE SCHWARTZ 75 - ITINGA - JOINVILLE/SC
CEP 89235-188 - (47) 3307-4144 - (43) 99605-9289 - Whats - eletrojkllicitacoes@gmail.com

Prazo de validade da proposta: 60 (sessenta) dias.

Prazo de entrega: 10 (dez) dias.

Prazo de pagamento: 15 (quinze) dias.

Prazo de garantia: 12 (doze) meses.

JOINVILLE, 19 JULHO de 2022.

JEAN CARLOS VENTURINO FERREIRA
CPF 017.059.089-50 - RG 6.428.477-0
SÓCIO-ADMINISTRADOR

08.533.577/0001-70
I.E. 261.569.295

JEAN C. V. FERREIRA & CIA. LTDA.

R. CARLOS EMILIO ALEXANDRE SCHWARTZ, 75
ITINGA - CEP 89235-188

JOINVILLE - SANTA CATARINA

CAFETEIRA ELÉTRICA

VETRO CAFFE 30X | CEV30-01 - 820W CEV30-02 - 700W

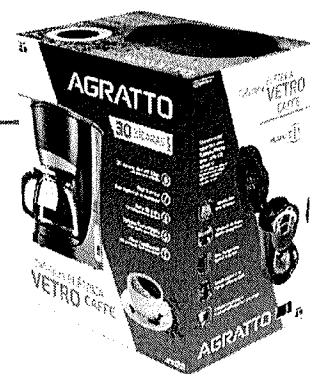

Café quentinho, todas as manhãs

Com a Cafeteira Elétrica Agratto você prepara seu café com toda a qualidade do seu pó favorito e a cafeteira o mantém quentinho para você aproveitar todo o sabor. A base de aquecimento mantém seu café sem perder a temperatura e o frescor de café novinho.

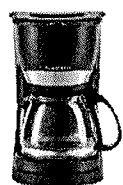

- **Para 30 Xícaras de café**
Capacidade de até 1,2 Litro de água.



- **Jarra de vidro**
Pode ser levada à mesa para servir o café.



- **Sistema Corta pingos**
Sistema de alavanca que evita a sujeira e o perigo de se queimar com o café.

- **Nível do reservatório**
Reservatório de água com nível medidor com marcação em xícaras.

- **Base de aquecimento**
Mantém o café aquecido depois de pronto.

- **Filtro plástico reutilizável**
Filtro reutilizável que evita o uso de filtros de papel.

- **Acessórios**
Suporte para filtro e colher de medida.



260mm

390mm

180mm

Garantia de 12 Meses.*

SKU	Descrição	Voltagem	Modelo	Caixa	Cód. de Barras	EMR	Peso BRU	Peso LIQ.	CxLxA (mm)	M ³	GTD	Potência	Freq.
6049	CAFETEIRA ELETRICA AGRATTO VETRO CAFFE 30X CEV30-01 127V	127V	CEV30-01	LN	7398401966571	6	1,600kg	1,460kg	275x200x320	0,01760	1	820W	60Hz
				MTR	17898401966523	6	12,300kg	10,614kg	605x560x339	0,11349	6		
6050	CAFETEIRA ELETRICA AGRATTO VETRO CAFFE 30X CEV30-02 220V	220V	CEV30-02	LN	7398401966514	6	1,600kg	1,460kg	275x200x320	0,01760	1	700W	60Hz
				MTR	17898401966511	6	12,300kg	10,614kg	605x560x339	0,11349	6		

* Agratto reserva-se o direito de alterar sem aviso prévio a especificação técnica de qualquer produto sem compromisso. O Preço e a disponibilidade dos produtos é em loja física e online. Todos os preços são em reais. O preço de venda é o preço de venda sugerido pelo fabricante. O preço de venda é o preço de venda sugerido pelo fabricante. O preço de venda é o preço de venda sugerido pelo fabricante.

AGRATTO

agratto.com.br

Segurança

Todas as imagens desta ficha são meramente ilustrativas.

Ar Condicionado **SPLIT NEO**

12.000 BTUs

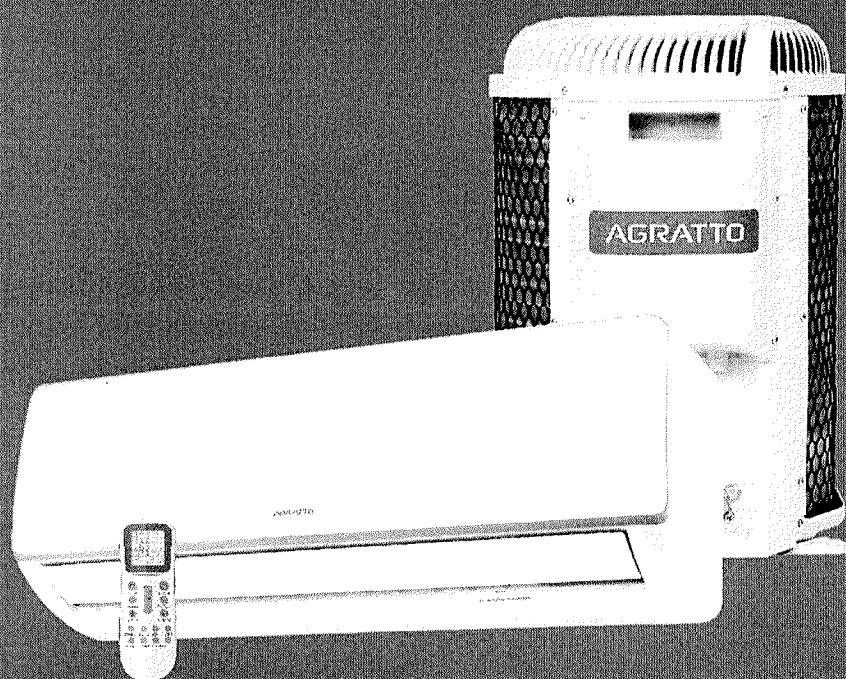

A tecnologia Inverter supera as expectativas de climatização.

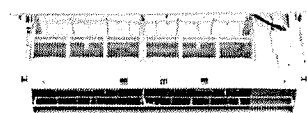

Todas as imagens desta ficha são meramente ilustrativas.

AGRATTO

Ar Condicionado

SPLIT NEO

Circuito inteligente para climatização, mantém a temperatura mais constante e evita picos de energia.

Modernos bonitos e econômicos, como toda a linha de splits Agratto, conseguem ir ainda mais além na economia. Seu ciclo de climatização inverter pode gerar até 60% mais economia.

Tecnologia Inverter com inversor de frequência que ajusta a velocidade do compressor ao diagnosticar se o ambiente precisa de menos refrigeração ou aquecimento. Isso regula o fluxo de energia do sistema, evitando picos de energia e reduzindo o consumo. O aparelho fica mais silencioso devido a pouca variação na rotação do compressor e gera um ambiente confortável, ao alcançar a temperatura desejada rapidamente.

ECONÔMICO Classificação A no Procel

SERPENTINA Tubos 100% em cobre

PAINEL DE LED Iluminação suave

GÁS R410a Gás ecológico

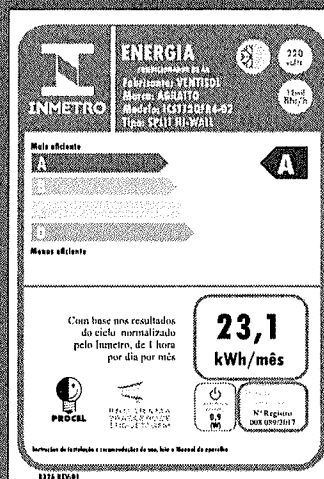

AGRATTO

Modelo	ICST12QFR4-02
Modelo da Unidade Interna	ICST12QFR4-02
Modelo da Unidade Externa	ICST12QFR4-02
Classe	I
Grau de Segurança	IP X4
Tensão Elétrica	220V~
Frequência	60Hz
Capacidade de Refrigeração	3517W
Capacidade de Refrigeração	12000BTUs/h
Corrente	5,0A
Fluxo de Ar	550m³/h
Potência	1085W
Ruído Interno/ Externo	43/54dB(A)
Gás Refrigerante	R410A/750g
Pressão de Máxima (Desc.)	4.15MPa
Pressão de Máxima (Sucção)	1.15MPa
Peso da Unidade Interna	9kg
Peso da Unidade Externa	19kg

PRODUZIDO NO
 POLO INDUSTRIAL
 DE MANAUS
 CONHEÇA A AMAZÔNIA

www.agratto.com.br



PRODUZIDO NO
 POLO INDUSTRIAL
 DE MANAUS

CONHEÇA A AMAZÔNIA



UNIDADE EVAPORADORA



CONTROLE REMOTO

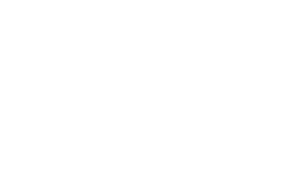

UNIDADE CONDENSADORA

AGRATTO

<https://www.emondial.com.br/ferro-de-passar-a-vapor-mondial-nf-33/p>

MONDIAL
ELETRODOMESTICOS

O que você precisa?



Eletoportáteis Climatização Cuidados Pessoais Ferramentas Áudio e vídeo Eletrônicos

HOME > PORTÁTEIS > LAR > FERRO DE PASSAR > FERRO DE PASSAR A VAPOR > FERRO DE PASSAR A VAPOR



Ref: 549

Ferro de Passar a Vapor Mondial NF-33

Modelo: NF-33

Voltagem: ● 127V 220V



Descrição

Menos esforço e mais agilidade com o Ferro a Vapor Base Cerâmica Antiaderente NF-33 rosa de 1200W! Suas roupas bem passadas com base antiaderente, vapor vertical, controle de saída de vapor e reservatório 200ml. Fique despreocupado, amassados e vincos difíceis sairão, pois, este ferro tem spray e vapor vertical potentes e ajustáveis, e base antiaderente de cerâmica que proporciona deslizamento mais eficiente, fazendo com que o calor seja distribuído por igual na hora de passar. Além disso, O NF33 possui reservatório de 200ml, cabo giratório DE 360° para maior mobilidade e agilidade e sistema autolimpante que limpa o acúmulo de minerais e resíduos. Faça o ajuste ideal para cada tipo de tecido com o seletor de temperatura e led luminoso: o led indica quando o ferro está na temperatura escolhida. Preserve a qualidade de suas roupas com o salva botões em toda a base: protege os botões da roupa na hora de passar. 1 ano de garantia.

Informações Técnicas

Modelo	NF-33
Cor	Branco/Rosa
Tipo	Ferro a vapor
Voltagem (Tensão)	127V/220V
Potência	1200W
Material da Base	Base em cerâmica
Capacidade do reservatório (ml)	200ml
Recursos	Base Cerâmica e vapor extra, Controle de saída de vapor, Salva-botões em toda base, Sistema autolimpante, Cabo elétrico com giro de 360°, Spray unidirecional, Vapor vertical
Temperatura (quantidade)	Ajustável
Luz piloto	Sim
Ação do produto	Passa a vapor
Segurança	-
Material do corpo	PP
Alimentação	Energia Elétrica
Dimensões do produto	11,50cm x 25cm x 9,70cm (Alt,xLxP)
Peso do produto	0,510kg
Comprimento do cabo	1,50m
Itens inclusos	01 Ferro de Passar - Manual de Instruções
Garantia	1 ano

Freezer Horizontal

309 litros

CHA31

Ideal para quem quer um freezer que ofereça durabilidade e versatilidade. Super-resistente, esse produto 2 em 1 pode ser usado como freezer ou geladeira.

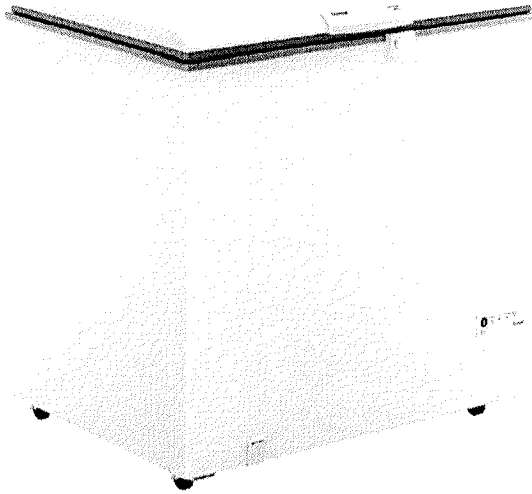

Cor disponível:



Medidas (A x L x P - mm)	943 x 946,8 x 773
Peso sem embalagem (kg)	43,5
Capacidade líquida (L)	309
Voltagem (V) / consumo (kWh/mês)	127/220 = 46,2
Classificação energética	A
Sistema de degelo	Manual

Controle eletrônico

Programa a temperatura desejada com apenas um toque e escolha entre os modos freezer ou refrigerador, de acordo com a sua necessidade.

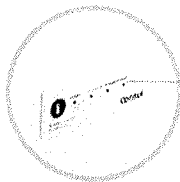

Prático

Fácil de limpar com o dreno frontal; basta colocar uma vasilha embaixo do dreno para recolher o gelo derretido. Também possui 4 rodinhas nos pés, que facilitam sua movimentação.

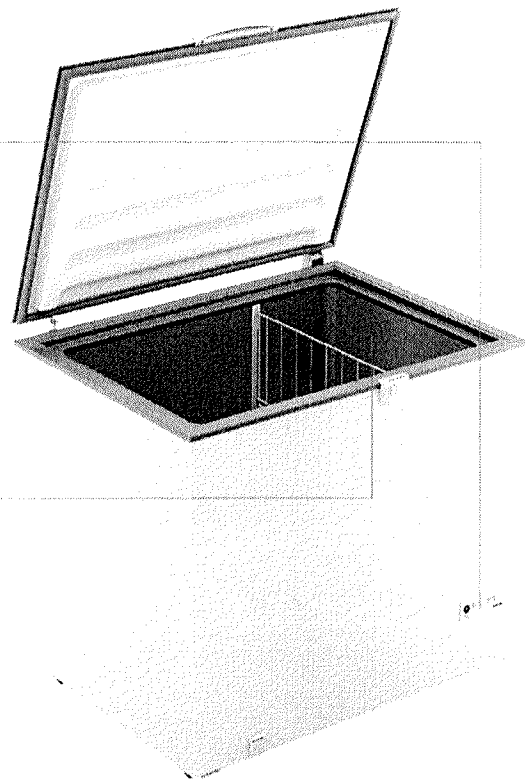

Econômico

Classificação A nos testes de consumo de energia do Inmetro.



Descritivo dos diferenciais no fim da categoria, em Glossário, na página 40.



Freezer Vertical

231 litros

CVU26

Possui design alinhado com a geladeira Consul e sua alta capacidade garante espaço para armazenar os alimentos.



Cor disponível:

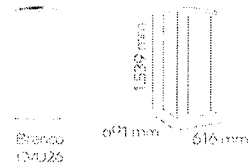

Branco
CVU26

Medidas (A x L x P - mm)	1.539 x 616 x 691
Peso sem embalagem (kg)	53
Capacidade líquida (L)	231
Vitagem (V) / consumo (kWh/mês)	127220 = 41,8
Classificação energética	B
Sistema de degelo	Manejal

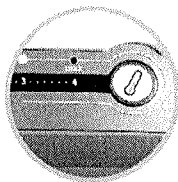

Controle de temperatura no painel frontal

Facilidade no ajuste da temperatura.

Cestos deslizantes com trava de segurança

Praticidade e segurança.

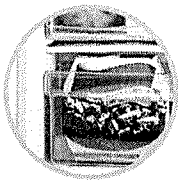
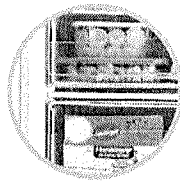

Gavetão multiúso de acrílico transparente

Melhor organização e visualização dos alimentos.

OUTRO DIFERENCIAL

Compartimento de congelamento rápido

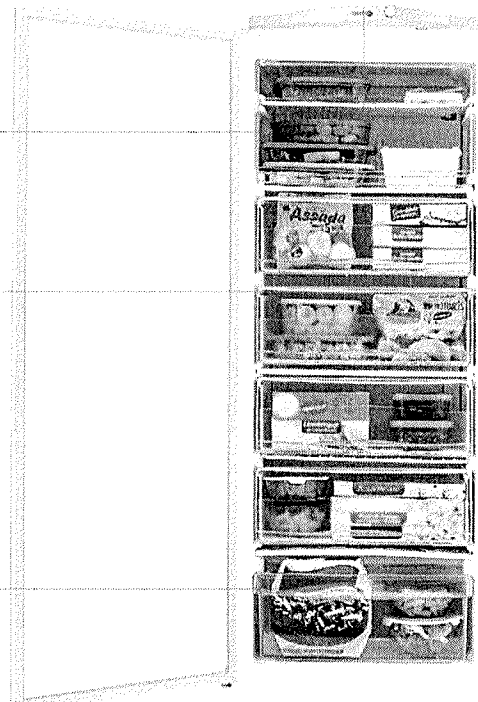

Descreva os diferenciais no fim da categoria, em Glossário, na página 40.

O que você está p

O que você está

Entrar
Acessa sua conta

Meus pedidos
Acompanhe!

Meus favoritos



- Departamentos
- Geladeiras
- Lavadoras
- Fogões
- Ar Condicionado
- Freezers
- Cozeiras
- Peças e Acessórios

HOME ELETRODOMÉSTICOS GELADEIRA - REFRIGERADOR FROST-FREE 342 342 LITROS

Geladeira Consul Frost Free 342 litros
Branca com Gavetão Hortifruti -
CRB39AB

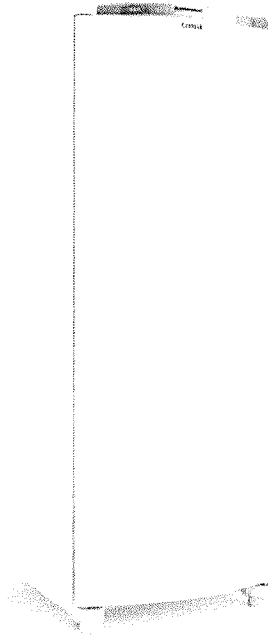

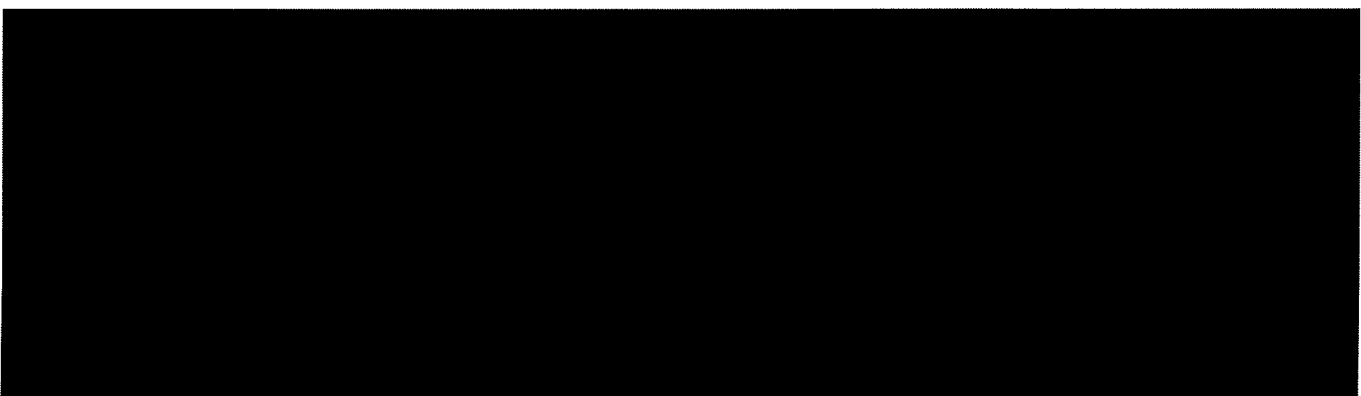
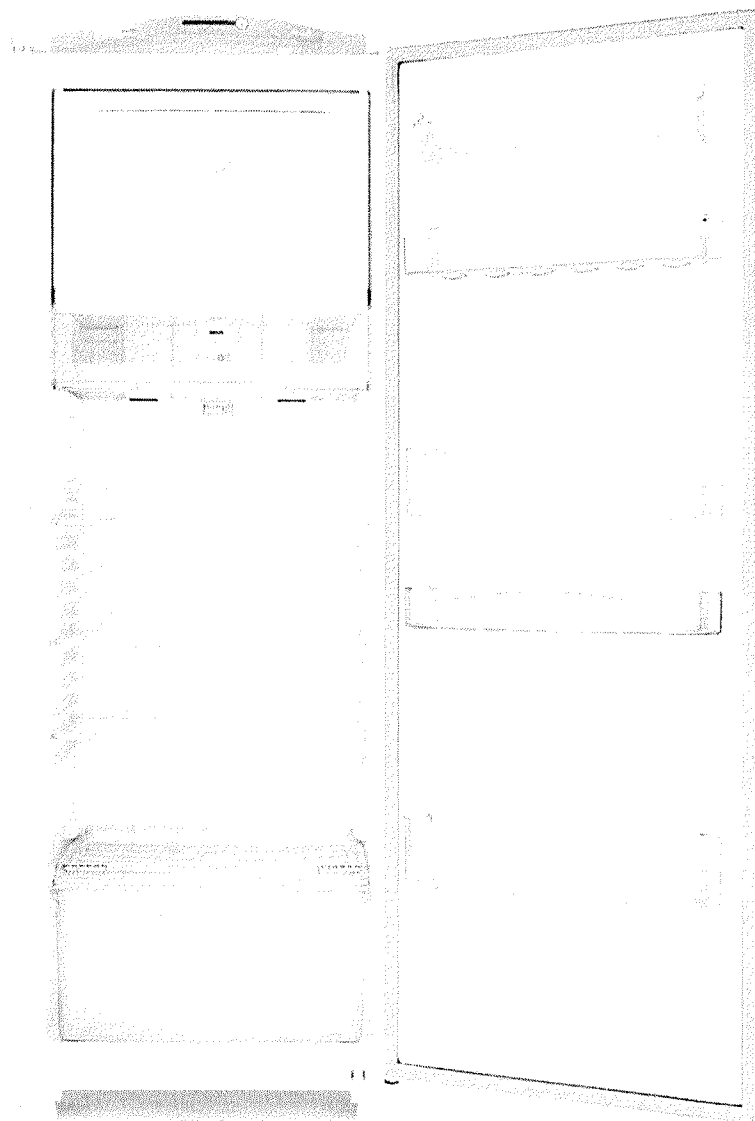
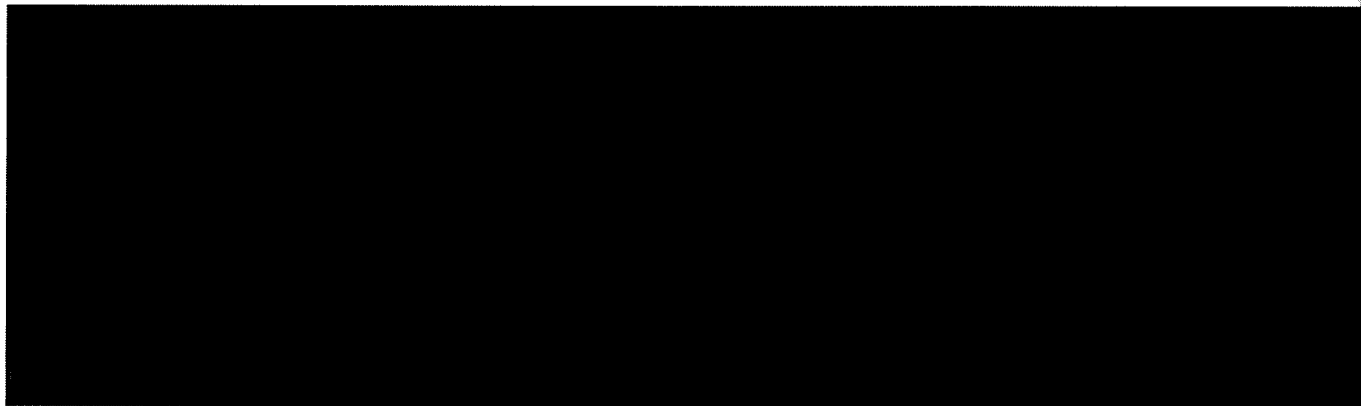

Especificações técnicas

Medidas, itens, especificações e informações sobre o produto

Medidas

Sem Caixa **Com Caixa**

Largura

61,6cm

Altura

170cm

Profundidade

69,1cm

Peso

53kg

Itens

Marca

Consul

Capacidade Total (L)

342

Tipo de Degelo

Frost Free

Compartimento extra frio

Sim

Porta ovos

Sim

Porta reversível

Sim

Nº de Portas

1

Dispenser de água

Não

Capacidade Geladeira (L)

295

Porta latas

Sim

Capacidade Freezer (L)

47

Recipiente para guardar gelo

Sim

Gavetas

1 gaveta

Pés niveladores

Sim

Controle de temperatura

Sim

Formato

1 porta

Trava de segurança

Não

Especificações**Eficiência Energética**

A

Garantia do Fornecedor (mês)

12

Cor

Branco

Mais Informações

"CONSUMIDOR, ESTE PRODUTO POSSUI DISPOSITIVO QUE ACUMULA ÁGUA DE DEGELO"

<https://www.continentalbrasil.com.br/geladeira-refrigerador-frost-free-duplex-branca-474-litros-tc56-continental/p>

Continental



Vídeo

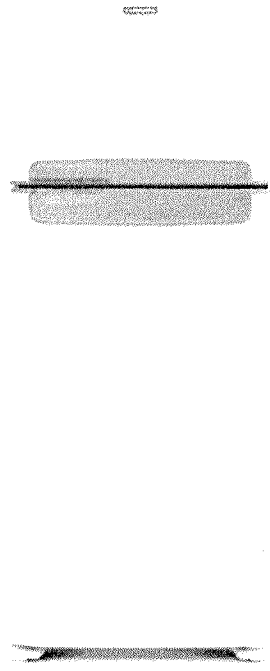

Geladeira/Refrigerador Continental Frost Free Duplex Branca 472 Litros (TC56)

TC56

[Resumo](#) [Ficha Técnica](#) [Materiais de Apoio](#)

Continental

MUITO ESPAÇO PARA TODA FAMÍLIA

Geladeira / Refrigerador Frost Free Duplex Branca 472 Litros TC56

AQUÍ geladeira para todos. ❄️

<https://www.continentalbrasil.com.br/geladeira-refrigerador-frost-free-duplex-branca-474-litros-tc56-continental/p>



ALIMENTOS FRESQUINHOS POR MAIS TEMPO

Compartimento fechado para congelar rapidamente os alimentos e diversos tipos de embalagens. Você pode reverter a prateleira para melhor aproveitamento do compartimento. Freezer com espaço pra tudo que você quiser.

ESPAÇO PARA GUARDAR TUDO

Super freezer robusto e frost-free com 126L. Armazena todos os alimentos e diversos tipos de embalagens sem passar aperto.

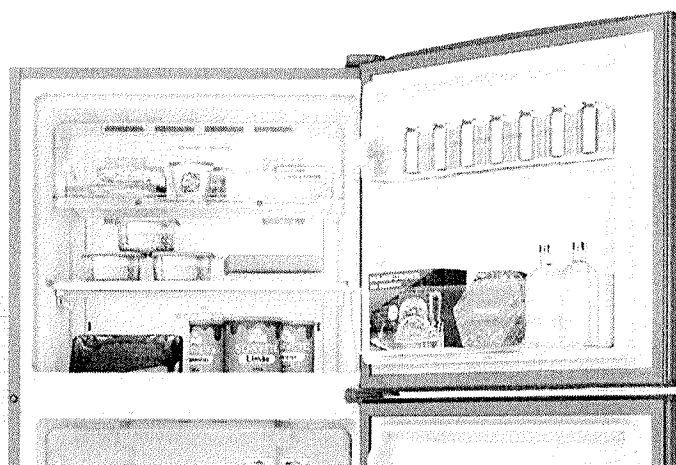

SUA COZINHA MAIS BONITA

Puxador ergonômico embutido, bonito e fácil de limpar.

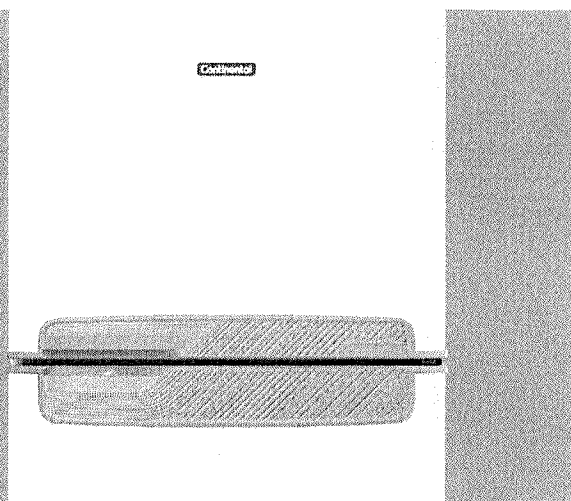

<https://www.continentalbrasil.com.br/geladeira-refrigerador-frost-free-duplex-branca-474-litros-tc56-continental/p>

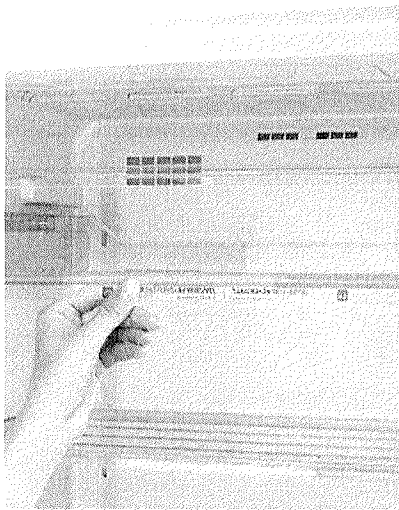

ORGANIZE TUDO COMO QUISER

Prateleiras reversíveis para acomodar qualquer tipo de alimento.

Prateleira reversível

Espaço extra frig

Coverto

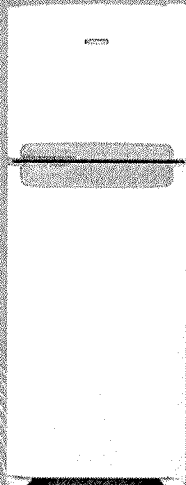

ESPECIFICAÇÕES TÉCNICAS

Tipo	Geladeira / Refrigerador 2 Portas
Sistema	Frost Free
Cor da porta	Branco
Tensão (V)	127/220
Altura desembalado	1894 mm
Largura desembalado	702 mm
Profundidade desembalado	738 mm
Altura embalado	1918 mm
Largura embalado	726 mm
Profundidade embalado	770 mm
Peso	79 kg
Peso embalado	72 kg

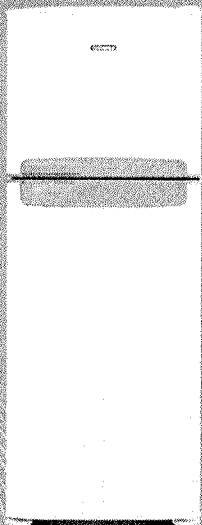

ESPECIFICAÇÕES TÉCNICAS

Capacidade Liq. Congelador (L)	128
Capacidade Liq. Refrigerador (L)	346
Capacidade Total Bruta (L)	504
Capacidade Bruta Congelador (L)	150
Capacidade Bruta Refrigerador (L)	354
Acabamento da Porta	Branco
Cor do Gabinete	Branco
Puxadores	Sim
Quantidade de Portas	2
Géveias Externas	Não
Frequência (Hz)	60
Consumo (KW)	54

<https://www.continentalbrasil.com.br/geladeira-refrigerador-frost-free-duplex-branca-474-litros-tc56-continental/p>

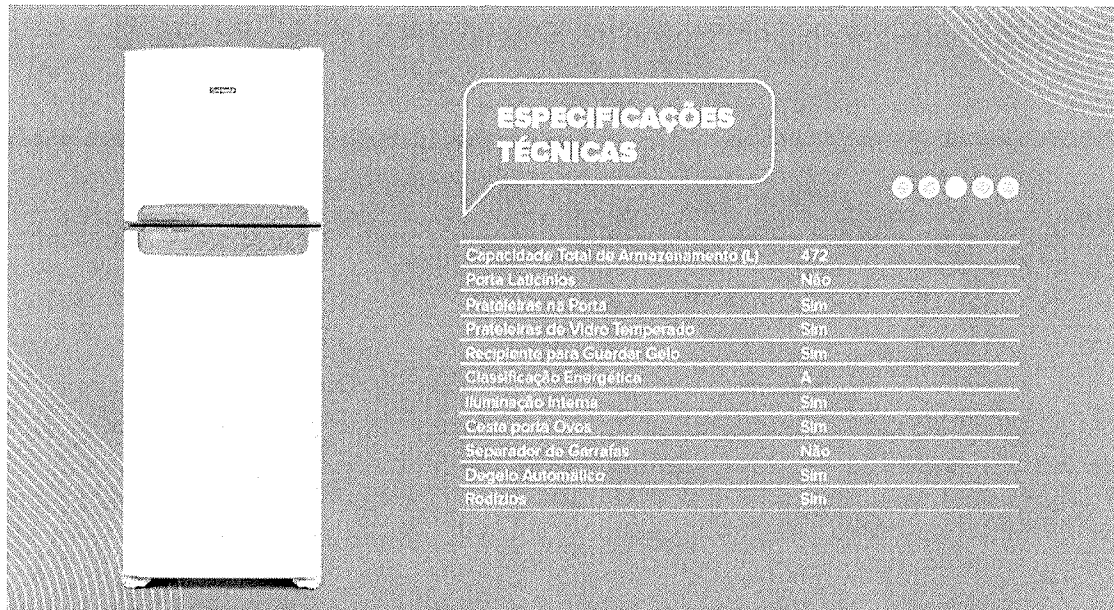

Descrição do Produto

A **Geladeira Frost Free Duplex Branca 472 Litros TC56** possui alta capacidade e prateleiras reversíveis, tanto no freezer quanto no refrigerador, que permitem que você tenha muito espaço para armazenar e organizar os alimentos da forma que quiser.

Seu super freezer robusto e flexível de 126 litros, acomoda qualquer tipo de alimento e embalagem, sem complicação.

Possui um design único, na cor branca com puxador ergonômico e embutido, a **Geladeira TC56** super fácil de limpar.

Possui um compartimento fechado no freezer, que possibilita o congelamento mais rápido dos alimentos.

Além disso, a **Geladeira TC56** possui um espaço extra frio reversível no refrigerador, ideal para alimentos frescos que necessitam maior refrigeração e cuidado.

Para garantir uma alimentação saudável, você ainda conta com o Gavetão de frutas, legumes e vegetais que facilita a organização e a visualização dos alimentos.

Super Freezer Robusto e Flexível:

Com 126 litros o freezer tem espaço de sobra para armazenar alimentos e diversos tipos de embalagem sem passar aperto.

Design Único:

design moderno que combina com a sua cozinha e ainda conta com puxador ergonômico e integrado.

Espaço Freezer Reversível:

Compartimento fechado para congelar rapidamente os alimentos e diversos tipos de embalagens. Para maior aproveitamento do compartimento você pode reverter a prateleira conforme a sua necessidade.

Espaço Extra Frio:

Espaço fechado no refrigerador ideal para alimentos frescos que necessitam maior refrigeração e cuidado.

Gavetão com Tampa:

Espaço específico para frutas, verduras e legumes. Fácil de organizar e visualizar os alimentos através da abertura da gaveta e do frontal basculante.

Prateleiras Reversíveis:

Você pode adaptar o espaço da sua geladeira como quiser, tanto no freezer quanto no refrigerador.

SANDUICHEIRA ELÉTRICA

& GRILL INOX | SID-01 - 750W SID-02 - 750W



Lanches deliciosos e saudáveis com praticidade e rapidez.

A Sanduicheira AGRATTO é perfeita para preparar aquele lanche ou um bom grelhado. Saboreie lanches deliciosos e saudáveis com praticidade e rapidez. Com acabamento em inox. É fácil de usar, é fácil de limpar. Perfeita para o seu dia a dia e completar sua cozinha.

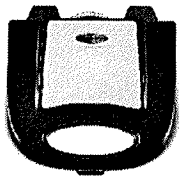

• **Chapas estilo grill**
Você pode preparar vários tipos de sanduiches, ou mesmo grelhar carnes leves.



• **Fácil de limpar**
As chapas possuem camada antiaderente, facilitando na hora de retirar os alimentos e de limpar.



• **Trava na alça**
Para prensar seu sanduiche ou grelhado.

• **Luzes de Funcionamento**
Luz vermelha que avisa quando a sanduicheira está ligada e luz verde que avisa quando a sanduicheira alcançar a temperatura máxima.

• **Alça isotérmica**
Evita o aquecimento da alça prevenindo acidentes.

• **Acabamento em Inox**
Na tampa da sanduicheira.

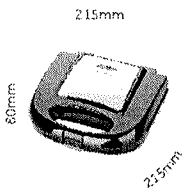

Garantia de 12 Meses.*

SKU	Descrição	Voltagem	Modelo	Categoria	Cód. de Barras	EMR	Peso BRU	Peso LIO	Cap.LIXA mm	M²	QTD.	Potência	Freq.
82889	SANDUICHEIRA AGRATTO INOX 2 SID-01 127V 750W	127V	SID-01	UN	78984631967795	6	0,950Kg	0,850Kg	234x237x23	0,00459	1	750W	60Hz
				MTR	178984631967797	6	5,180Kg	5,540Kg	297x245x467	0,05583	6		
83384	SANDUICHEIRA AGRATTO INOX 2 SID-02 220V 750W	220V	SID-02	UN	78984631967738	6	0,950Kg	0,850Kg	234x237x23	0,00489	1	750W	60Hz
				MTR	178984631967785	6	5,180Kg	5,540Kg	297x245x467	0,04485	6		



642.g

VENTILADOR DE COLUNA Turbo 6 40cm

Acesse a pasta do produto no drive



- A Classe A Procel**
Em consumo de energia
- Hélice 6 pás**
Aerodinâmica que gera maior ventilação
- Grade wind-line**
Proporciona melhor vazão de ar
- 3 Níveis de velocidade**
Com controle na capa do motor
- Altura ajustável**
Mínimo 90cm e máximo 121cm
- Fusível térmico**
Dispositivo de proteção que garante a segurança do motor
- Oscilante**
Oscilação horizontal automática
- Inclinação regulável**
Com ajuste manual
- Motor turbo**
Maior fluxo de vento

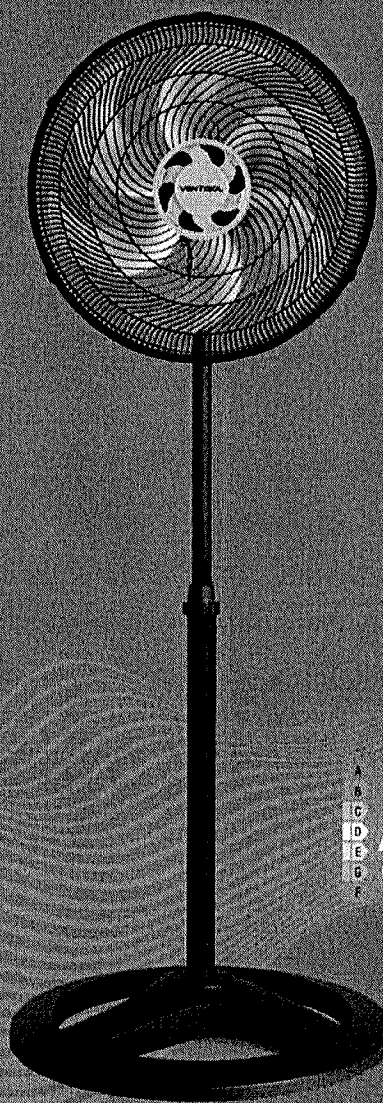

DADOS TÉCNICOS

Potência: 80W
RPM: 1500
Grade: 430mm
Hélice: 380mm
Peso bruto: 3,250 Kg
Peso líquido: 2,750 Kg
CxLxA - mm: 435x190x435
M³ Embalagem: 0,0359
Quantidade: 1
Fabricação: Nacional
Garantia: 12 meses

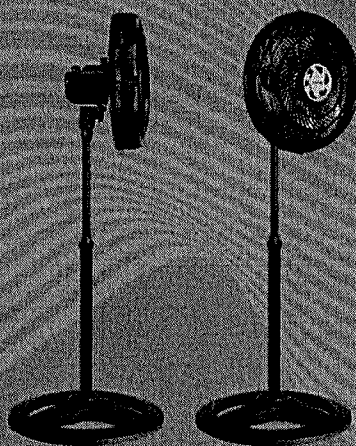

VERMELHO PRETO BRONZE AZUL BRANCO

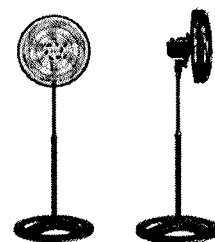
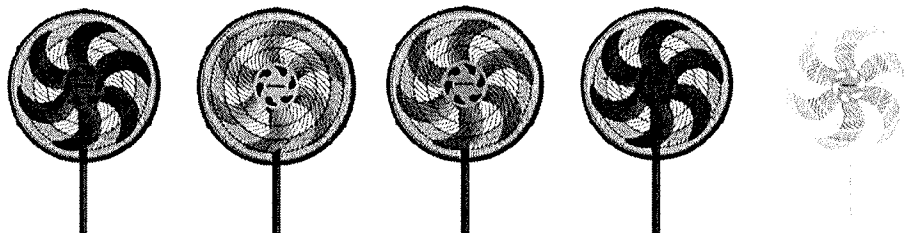

DADOS LOGÍSTICOS				DADOS TÉCNICOS							
SKU	DESCRIÇÃO	TENSÃO	COD. DE BARRAS	CAIXA	EMP.	VAZÃO	MAX.	MED.	MIN.	CONSUMO ¹	EPIC.1
3650	VENTILADOR OSC COLUNA TURBO 6P 40CM PR 127V PREMIUM	127V	7898461965111	UN	5	0,81m³/s	A	A	A	1,83Wh/m²h	0,005
3853	VENTILADOR OSC COLUNA TURBO 6P 40CM PR 220V PREMIUM	220V	7898461965128	UN	5	0,73m³/s	A	A	A	2,03Wh/m²h	0,005
4893	VENTILADOR OSC COLUNA TURBO 6P 40CM BR 127V PREMIUM	127V	7898461965517	UN	5	0,81m³/s	A	A	A	1,83Wh/m²h	0,005
4534	VENTILADOR OSC COLUNA TURBO 6P 40CM BR 220V PREMIUM	220V	7898461965524	UN	5	0,73m³/s	A	A	A	2,03Wh/m²h	0,005
8004	VENTILADOR OSC COLUNA TURBO 6P 40CM BRONZE 127V PREMIUM	127V	7898461967337	UN	5	0,61m³/s	A	A	A	1,83Wh/m²h	0,005
8005	VENTILADOR OSC COLUNA TURBO 6P 40CM BRONZE 220V PREMIUM	220V	7898461967344	UN	5	0,73m³/s	A	A	A	2,03Wh/m²h	0,005
10034	VENTILADOR OSC COLUNA TURBO 6P 40CM VERMELHO 127V PREMIUM	127V	7898461970436	UN	5	0,81m³/s	A	A	A	1,83Wh/m²h	0,005
10035	VENTILADOR OSC COLUNA TURBO 6P 40CM VERMELHO 220V PREMIUM	220V	7898461970443	UN	5	0,75m³/s	A	A	A	2,03Wh/m²h	0,005
10036	VENTILADOR OSC COLUNA TURBO 6P 40CM AZUL 127V PREMIUM	127V	7898461970450	UN	5	0,81m³/s	A	A	A	1,83Wh/m²h	0,005
10037	VENTILADOR OSC COLUNA TURBO 6P 40CM AZUL 220V PREMIUM	220V	7898461970467	UN	5	0,73m³/s	A	A	A	2,03Wh/m²h	0,005



1. A partir de 1200 RPM. 2. A partir de 1500 RPM. 3. A partir de 1800 RPM. 4. A partir de 2100 RPM. 5. A partir de 2400 RPM. 6. A partir de 2700 RPM. 7. A partir de 3000 RPM. 8. A partir de 3300 RPM. 9. A partir de 3600 RPM. 10. A partir de 3900 RPM. 11. A partir de 4200 RPM. 12. A partir de 4500 RPM. 13. A partir de 4800 RPM. 14. A partir de 5100 RPM. 15. A partir de 5400 RPM. 16. A partir de 5700 RPM. 17. A partir de 6000 RPM. 18. A partir de 6300 RPM. 19. A partir de 6600 RPM. 20. A partir de 6900 RPM. 21. A partir de 7200 RPM. 22. A partir de 7500 RPM. 23. A partir de 7800 RPM. 24. A partir de 8100 RPM. 25. A partir de 8400 RPM. 26. A partir de 8700 RPM. 27. A partir de 9000 RPM. 28. A partir de 9300 RPM. 29. A partir de 9600 RPM. 30. A partir de 9900 RPM. 31. A partir de 10200 RPM. 32. A partir de 10500 RPM. 33. A partir de 10800 RPM. 34. A partir de 11100 RPM. 35. A partir de 11400 RPM. 36. A partir de 11700 RPM. 37. A partir de 12000 RPM. 38. A partir de 12300 RPM. 39. A partir de 12600 RPM. 40. A partir de 12900 RPM. 41. A partir de 13200 RPM. 42. A partir de 13500 RPM. 43. A partir de 13800 RPM. 44. A partir de 14100 RPM. 45. A partir de 14400 RPM. 46. A partir de 14700 RPM. 47. A partir de 15000 RPM. 48. A partir de 15300 RPM. 49. A partir de 15600 RPM. 50. A partir de 15900 RPM. 51. A partir de 16200 RPM. 52. A partir de 16500 RPM. 53. A partir de 16800 RPM. 54. A partir de 17100 RPM. 55. A partir de 17400 RPM. 56. A partir de 17700 RPM. 57. A partir de 18000 RPM. 58. A partir de 18300 RPM. 59. A partir de 18600 RPM. 60. A partir de 18900 RPM. 61. A partir de 19200 RPM. 62. A partir de 19500 RPM. 63. A partir de 19800 RPM. 64. A partir de 20100 RPM. 65. A partir de 20400 RPM. 66. A partir de 20700 RPM. 67. A partir de 21000 RPM. 68. A partir de 21300 RPM. 69. A partir de 21600 RPM. 70. A partir de 21900 RPM. 71. A partir de 22200 RPM. 72. A partir de 22500 RPM. 73. A partir de 22800 RPM. 74. A partir de 23100 RPM. 75. A partir de 23400 RPM. 76. A partir de 23700 RPM. 77. A partir de 24000 RPM. 78. A partir de 24300 RPM. 79. A partir de 24600 RPM. 80. A partir de 24900 RPM. 81. A partir de 25200 RPM. 82. A partir de 25500 RPM. 83. A partir de 25800 RPM. 84. A partir de 26100 RPM. 85. A partir de 26400 RPM. 86. A partir de 26700 RPM. 87. A partir de 27000 RPM. 88. A partir de 27300 RPM. 89. A partir de 27600 RPM. 90. A partir de 27900 RPM. 91. A partir de 28200 RPM. 92. A partir de 28500 RPM. 93. A partir de 28800 RPM. 94. A partir de 29100 RPM. 95. A partir de 29400 RPM. 96. A partir de 29700 RPM. 97. A partir de 30000 RPM. 98. A partir de 30300 RPM. 99. A partir de 30600 RPM. 100. A partir de 30900 RPM. 101. A partir de 31200 RPM. 102. A partir de 31500 RPM. 103. A partir de 31800 RPM. 104. A partir de 32100 RPM. 105. A partir de 32400 RPM. 106. A partir de 32700 RPM. 107. A partir de 33000 RPM. 108. A partir de 33300 RPM. 109. A partir de 33600 RPM. 110. A partir de 33900 RPM. 111. A partir de 34200 RPM. 112. A partir de 34500 RPM. 113. A partir de 34800 RPM. 114. A partir de 35100 RPM. 115. A partir de 35400 RPM. 116. A partir de 35700 RPM. 117. A partir de 36000 RPM. 118. A partir de 36300 RPM. 119. A partir de 36600 RPM. 120. A partir de 36900 RPM. 121. A partir de 37200 RPM. 122. A partir de 37500 RPM. 123. A partir de 37800 RPM. 124. A partir de 38100 RPM. 125. A partir de 38400 RPM. 126. A partir de 38700 RPM. 127. A partir de 39000 RPM. 128. A partir de 39300 RPM. 129. A partir de 39600 RPM. 130. A partir de 39900 RPM. 131. A partir de 40200 RPM. 132. A partir de 40500 RPM. 133. A partir de 40800 RPM. 134. A partir de 41100 RPM. 135. A partir de 41400 RPM. 136. A partir de 41700 RPM. 137. A partir de 42000 RPM. 138. A partir de 42300 RPM. 139. A partir de 42600 RPM. 140. A partir de 42900 RPM. 141. A partir de 43200 RPM. 142. A partir de 43500 RPM. 143. A partir de 43800 RPM. 144. A partir de 44100 RPM. 145. A partir de 44400 RPM. 146. A partir de 44700 RPM. 147. A partir de 45000 RPM. 148. A partir de 45300 RPM. 149. A partir de 45600 RPM. 150. A partir de 45900 RPM. 151. A partir de 46200 RPM. 152. A partir de 46500 RPM. 153. A partir de 46800 RPM. 154. A partir de 47100 RPM. 155. A partir de 47400 RPM. 156. A partir de 47700 RPM. 157. A partir de 48000 RPM. 158. A partir de 48300 RPM. 159. A partir de 48600 RPM. 160. A partir de 48900 RPM. 161. A partir de 49200 RPM. 162. A partir de 49500 RPM. 163. A partir de 49800 RPM. 164. A partir de 50100 RPM. 165. A partir de 50400 RPM. 166. A partir de 50700 RPM. 167. A partir de 51000 RPM. 168. A partir de 51300 RPM. 169. A partir de 51600 RPM. 170. A partir de 51900 RPM. 171. A partir de 52200 RPM. 172. A partir de 52500 RPM. 173. A partir de 52800 RPM. 174. A partir de 53100 RPM. 175. A partir de 53400 RPM. 176. A partir de 53700 RPM. 177. A partir de 54000 RPM. 178. A partir de 54300 RPM. 179. A partir de 54600 RPM. 180. A partir de 54900 RPM. 181. A partir de 55200 RPM. 182. A partir de 55500 RPM. 183. A partir de 55800 RPM. 184. A partir de 56100 RPM. 185. A partir de 56400 RPM. 186. A partir de 56700 RPM. 187. A partir de 57000 RPM. 188. A partir de 57300 RPM. 189. A partir de 57600 RPM. 190. A partir de 57900 RPM. 191. A partir de 58200 RPM. 192. A partir de 58500 RPM. 193. A partir de 58800 RPM. 194. A partir de 59100 RPM. 195. A partir de 59400 RPM. 196. A partir de 59700 RPM. 197. A partir de 60000 RPM. 198. A partir de 60300 RPM. 199. A partir de 60600 RPM. 200. A partir de 60900 RPM. 201. A partir de 61200 RPM. 202. A partir de 61500 RPM. 203. A partir de 61800 RPM. 204. A partir de 62100 RPM. 205. A partir de 62400 RPM. 206. A partir de 62700 RPM. 207. A partir de 63000 RPM. 208. A partir de 63300 RPM. 209. A partir de 63600 RPM. 210. A partir de 63900 RPM. 211. A partir de 64200 RPM. 212. A partir de 64500 RPM. 213. A partir de 64800 RPM. 214. A partir de 65100 RPM. 215. A partir de 65400 RPM. 216. A partir de 65700 RPM. 217. A partir de 66000 RPM. 218. A partir de 66300 RPM. 219. A partir de 66600 RPM. 220. A partir de 66900 RPM. 221. A partir de 67200 RPM. 222. A partir de 67500 RPM. 223. A partir de 67800 RPM. 224. A partir de 68100 RPM. 225. A partir de 68400 RPM. 226. A partir de 68700 RPM. 227. A partir de 69000 RPM. 228. A partir de 69300 RPM. 229. A partir de 69600 RPM. 230. A partir de 69900 RPM. 231. A partir de 70200 RPM. 232. A partir de 70500 RPM. 233. A partir de 70800 RPM. 234. A partir de 71100 RPM. 235. A partir de 71400 RPM. 236. A partir de 71700 RPM. 237. A partir de 72000 RPM. 238. A partir de 72300 RPM. 239. A partir de 72600 RPM. 240. A partir de 72900 RPM. 241. A partir de 73200 RPM. 242. A partir de 73500 RPM. 243. A partir de 73800 RPM. 244. A partir de 74100 RPM. 245. A partir de 74400 RPM. 246. A partir de 74700 RPM. 247. A partir de 75000 RPM. 248. A partir de 75300 RPM. 249. A partir de 75600 RPM. 250. A partir de 75900 RPM. 251. A partir de 76200 RPM. 252. A partir de 76500 RPM. 253. A partir de 76800 RPM. 254. A partir de 77100 RPM. 255. A partir de 77400 RPM. 256. A partir de 77700 RPM. 257. A partir de 78000 RPM. 258. A partir de 78300 RPM. 259. A partir de 78600 RPM. 260. A partir de 78900 RPM. 261. A partir de 79200 RPM. 262. A partir de 79500 RPM. 263. A partir de 79800 RPM. 264. A partir de 80100 RPM. 265. A partir de 80400 RPM. 266. A partir de 80700 RPM. 267. A partir de 81000 RPM. 268. A partir de 81300 RPM. 269. A partir de 81600 RPM. 270. A partir de 81900 RPM. 271. A partir de 82200 RPM. 272. A partir de 82500 RPM. 273. A partir de 82800 RPM. 274. A partir de 83100 RPM. 275. A partir de 83400 RPM. 276. A partir de 83700 RPM. 277. A partir de 84000 RPM. 278. A partir de 84300 RPM. 279. A partir de 84600 RPM. 280. A partir de 84900 RPM. 281. A partir de 85200 RPM. 282. A partir de 85500 RPM. 283. A partir de 85800 RPM. 284. A partir de 86100 RPM. 285. A partir de 86400 RPM. 286. A partir de 86700 RPM. 287. A partir de 87000 RPM. 288. A partir de 87300 RPM. 289. A partir de 87600 RPM. 290. A partir de 87900 RPM. 291. A partir de 88200 RPM. 292. A partir de 88500 RPM. 293. A partir de 88800 RPM. 294. A partir de 89100 RPM. 295. A partir de 89400 RPM. 296. A partir de 89700 RPM. 297. A partir de 90000 RPM. 298. A partir de 90300 RPM. 299. A partir de 90600 RPM. 300. A partir de 90900 RPM. 301. A partir de 91200 RPM. 302. A partir de 91500 RPM. 303. A partir de 91800 RPM. 304. A partir de 92100 RPM. 305. A partir de 92400 RPM. 306. A partir de 92700 RPM. 307. A partir de 93000 RPM. 308. A partir de 93300 RPM. 309. A partir de 93600 RPM. 310. A partir de 93900 RPM. 311. A partir de 94200 RPM. 312. A partir de 94500 RPM. 313. A partir de 94800 RPM. 314. A partir de 95100 RPM. 315. A partir de 95400 RPM. 316. A partir de 95700 RPM. 317. A partir de 96000 RPM. 318. A partir de 96300 RPM. 319. A partir de 96600 RPM. 320. A partir de 96900 RPM. 321. A partir de 97200 RPM. 322. A partir de 97500 RPM. 323. A partir de 97800 RPM. 324. A partir de 98100 RPM. 325. A partir de 98400 RPM. 326. A partir de 98700 RPM. 327. A partir de 99000 RPM. 328. A partir de 99300 RPM. 329. A partir de 99600 RPM. 330. A partir de 99900 RPM. 331. A partir de 100200 RPM. 332. A partir de 100500 RPM. 333. A partir de 100800 RPM. 334. A partir de 101100 RPM. 335. A partir de 101400 RPM. 336. A partir de 101700 RPM. 337. A partir de 102000 RPM. 338. A partir de 102300 RPM. 339. A partir de 102600 RPM. 340. A partir de 102900 RPM. 341. A partir de 103200 RPM. 342. A partir de 103500 RPM. 343. A partir de 103800 RPM. 344. A partir de 104100 RPM. 345. A partir de 104400 RPM. 346. A partir de 104700 RPM. 347. A partir de 105000 RPM. 348. A partir de 105300 RPM. 349. A partir de 105600 RPM. 350. A partir de 105900 RPM. 351. A partir de 106200 RPM. 352. A partir de 106500 RPM. 353. A partir de 106800 RPM. 354. A partir de 107100 RPM. 355. A partir de 107400 RPM. 356. A partir de 107700 RPM. 357. A partir de 108000 RPM. 358. A partir de 108300 RPM. 359. A partir de 108600 RPM. 360. A partir de 108900 RPM. 361. A partir de 109200 RPM. 362. A partir de 109500 RPM. 363. A partir de 109800 RPM. 364. A partir de 110100 RPM. 365. A partir de 110400 RPM. 366. A partir de 110700 RPM. 367. A partir de 111000 RPM. 368. A partir de 111300 RPM. 369. A partir de 111600 RPM. 370. A partir de 111900 RPM. 371. A partir de 112200 RPM. 372. A partir de 112500 RPM. 373. A partir de 112800 RPM. 374. A partir de 113100 RPM. 375. A partir de 113400 RPM. 376. A partir de 113700 RPM. 377. A partir de 114000 RPM. 378. A partir de 114300 RPM. 379. A partir de 114600 RPM. 380. A partir de 114900 RPM. 381. A partir de 115200 RPM. 382. A partir de 115500 RPM. 383. A partir de 115800 RPM. 384. A partir de 116100 RPM. 385. A partir de 116400 RPM. 386. A partir de 116700 RPM. 387. A partir de 117000 RPM. 388. A partir de 117300 RPM. 389. A partir de 117600 RPM. 390. A partir de 117900 RPM. 391. A partir de 118200 RPM. 392. A partir de 118500 RPM. 393. A partir de 118800 RPM. 394. A partir de 119100 RPM. 395. A partir de 119400 RPM. 396. A partir de 119700 RPM. 397. A partir de 120000 RPM. 398. A partir de 120300 RPM. 399. A partir de 120600 RPM. 400. A partir de 120900 RPM. 401. A partir de 121200 RPM. 402. A partir de 121500 RPM. 403. A partir de 121800 RPM. 404. A partir de 122100 RPM. 405. A partir de 122400 RPM. 406. A partir de 122700 RPM. 407. A partir de 123000 RPM. 408. A partir de 123300 RPM. 409. A partir de 123600 RPM. 410. A partir de 123900 RPM. 411. A partir de 124200 RPM. 412. A partir de 124500 RPM. 413. A partir de 124800 RPM. 414. A partir de 125100 RPM. 415. A partir de 125400 RPM. 416. A partir de 125700 RPM. 417. A partir de 126000 RPM. 418. A partir de 126300 RPM. 419. A partir de 126600 RPM. 420. A partir de 126900 RPM. 421. A partir de 127200 RPM. 422. A partir de 127500 RPM. 423. A partir de 127800 RPM. 424. A partir de 128100 RPM. 425. A partir de 128400 RPM. 426. A partir de 128700 RPM. 427. A partir de 129000 RPM. 428. A partir de 129300 RPM. 429. A partir de 129600 RPM. 430. A partir de 129900 RPM. 431. A partir de 130200 RPM. 432. A partir de 130500 RPM. 433. A partir de 130800 RPM. 434. A partir de 131100 RPM. 435. A partir de 131400 RPM. 436. A partir de 131700 RPM. 437. A partir de 132000 RPM. 438. A partir de 132300 RPM. 439. A partir de 132600 RPM. 440. A partir de 132900 RPM. 441. A partir de 133200 RPM. 442. A partir de 133500 RPM. 443. A partir de 133800 RPM. 444. A partir de 134100 RPM. 445. A partir de 134400 RPM. 446. A partir de 134700 RPM. 447. A partir de 135000 RPM. 448. A partir de 135300 RPM. 449. A partir de 135600 RPM. 450. A partir de 135900 RPM. 451. A partir de 136200 RPM. 452. A partir de 136500 RPM. 453. A partir de 136800 RPM. 454. A partir de 137100 RPM. 455. A partir de 137400 RPM. 456. A partir de 137700 RPM. 457. A partir de 138000 RPM. 458. A partir de 138300 RPM. 459. A partir de 138600 RPM. 460. A partir de 138900 RPM. 461. A partir de 139200 RPM. 462. A partir de 139500 RPM. 463. A partir de 139800 RPM. 464. A partir de 140100 RPM. 465. A partir de 140400 RPM. 466. A partir de 140700 RPM. 467. A partir de 141000 RPM. 468. A partir de 141300 RPM. 469. A partir de 141600 RPM. 470. A partir de 141900 RPM. 471. A partir de 142200 RPM. 472. A partir de 142500 RPM. 473. A partir de 142800 RPM. 474. A partir de 143100 RPM. 475. A partir de 143400 RPM. 476. A partir de 143700 RPM. 477. A partir de 144000 RPM. 478. A partir de 144300 RPM. 479. A partir de 144600 RPM. 480. A partir de 144900 RPM. 481. A partir de 145200 RPM. 482. A partir de 145500 RPM. 483. A partir de 145800 RPM. 484. A partir de 146100 RPM. 485. A partir de 146400 RPM. 486. A partir de 146700 RPM. 487. A partir de 147000 RPM. 488. A partir de 147300 RPM. 489. A partir de 147600 RPM. 490. A partir de 147900 RPM. 491. A partir de 148200 RPM. 492. A partir de 148500 RPM. 493. A partir de 148800 RPM. 494. A partir de 149100 RPM. 495. A partir de 149400 RPM. 496. A partir de 149700 RPM. 497. A partir de 150000 RPM. 498. A partir de 150300 RPM. 499. A partir de 150600 RPM. 500. A partir de 150900 RPM. 501. A partir de 151200 RPM. 502. A partir de 151500 RPM. 503. A partir de 151800 RPM. 504. A partir de 152100 RPM. 505. A partir de 152400 RPM. 506. A partir de 152700 RPM. 507. A partir de 153000 RPM. 508. A partir de 153300 RPM. 509. A partir de 153600 RPM. 510. A partir de 153900 RPM. 511. A partir de 154200 RPM. 512. A partir de 154500 RPM. 513. A partir de 154800 RPM. 514. A partir de 155100 RPM. 515. A partir de 155400 RPM. 516. A partir de 155700 RPM. 517. A partir de 156000 RPM. 518. A partir de 156300 RPM. 519. A partir de 156600 RPM. 520. A partir de 156900 RPM. 521. A partir de 157200 RPM. 522. A partir de 157500 RPM. 523. A partir de 157800 RPM. 524. A partir de 158100 RPM. 525. A partir de 158400 RPM. 526. A partir de 158700 RPM. 527. A partir de 159000 RPM. 528. A partir de 159300 RPM. 529. A partir de 159600 RPM. 530. A partir de 159900 RPM. 531. A partir de 160200 RPM. 532. A partir de 160500 RPM. 533. A partir de 160800 RPM. 534. A partir de 161100 RPM. 535. A partir de 161400 RPM. 536. A partir de 161700 RPM. 537. A partir de 162000 RPM. 538. A partir de 162300 RPM. 539. A partir de 162600 RPM. 540. A partir de 162900 RPM. 541. A partir de 163200 RPM. 542. A partir de 163500 RPM. 543. A partir de 163800 RPM. 544. A partir de 164100 RPM. 545. A partir de 164400 RPM. 546. A partir de 164700 RPM. 547. A partir de 165000 RPM. 548. A partir de 165300 RPM. 549. A partir de 165600 RPM. 550. A partir de 165900 RPM. 551. A partir de 166200 RPM. 552. A partir de 166500 RPM. 553. A partir de 166800 RPM. 554. A partir de 167100 RPM. 555. A partir de 167400 RPM. 556. A partir de 167700 RPM. 557. A partir de 168000 RPM. 558. A partir de 168300 RPM. 559. A partir de 168600 RPM. 560. A partir de 168900 RPM. 561. A partir de 169200 RPM. 562. A partir de 169500 RPM. 563. A partir de 169800 RPM. 564. A partir de 170100 RPM. 565. A partir de 170400 RPM. 566. A partir de 170700 RPM. 567. A partir de 171000 RPM. 568. A partir de 171300 RPM. 569. A partir de 171600 RPM. 570. A partir de 171900 RPM. 571. A partir de 172200 RPM. 572. A partir de 172500 RPM. 573. A partir de 172800 RPM. 574. A partir de 173100 RPM. 575. A partir de 173400 RPM. 576. A partir de 173700 RPM. 577. A partir de 174000 RPM. 578. A partir de 174300 RPM. 579. A partir de 174600 RPM. 580. A partir de 174900 RPM. 581. A partir de 175200 RPM. 582. A partir de 175500 RPM. 583. A partir de 175800 RPM. 584. A partir de 176100 RPM. 585. A partir de 176400 RPM. 586. A partir de 176700 RPM. 587. A partir de 177000 RPM. 588. A partir de 177300 RPM. 589. A partir de 177600 RPM. 590. A partir de 177900 RPM. 591. A partir de 178200 RPM. 592. A partir de 178500 RPM. 593. A partir de 178800 RPM. 594. A partir de 179100 RPM. 595. A partir de 1

**TRIBUNAL DE CONTAS DA UNIÃO****Consulta Consolidada de Pessoa Jurídica**

Este relatório tem por objetivo apresentar os resultados consolidados de consultas eletrônicas realizadas diretamente nos bancos de dados dos respectivos cadastros. A responsabilidade pela veracidade do resultado da consulta é do Órgão gestor de cada cadastro consultado. A informação relativa à razão social da Pessoa Jurídica é extraída do Cadastro Nacional da Pessoa Jurídica, mantido pela Receita Federal do Brasil.

Consulta realizada em: 19/07/2022 11:23:59

Informações da Pessoa Jurídica:

Razão Social: **JEAN C. V. FERREIRA & CIA LTDA**
CNPJ: **08.533.577/0001-70**

Resultados da Consulta Eletrônica:

Órgão Gestor: **TCU**
Cadastro: **Licitantes Inidôneos**
Resultado da consulta: **Nada Consta**

Para acessar a certidão original no portal do órgão gestor, clique [AQUI](#).

Órgão Gestor: **CNJ**
Cadastro: **CNIA - Cadastro Nacional de Condenações Cíveis por Ato de Improbidade Administrativa e Inelegibilidade**
Resultado da consulta: **Nada Consta**

Para acessar a certidão original no portal do órgão gestor, clique [AQUI](#).

Órgão Gestor: **Portal da Transparência**
Cadastro: **Cadastro Nacional de Empresas Inidôneas e Suspensas**
Resultado da consulta: **Nada Consta**

Para acessar a certidão original no portal do órgão gestor, clique [AQUI](#).

Órgão Gestor: **Portal da Transparência**
Cadastro: **CNEP - Cadastro Nacional de Empresas Punidas**
Resultado da consulta: **Nada Consta**

Para acessar a certidão original no portal do órgão gestor, clique [AQUI](#).

Obs: A consulta consolidada de pessoa jurídica visa atender aos princípios de simplificação e

racionalização de serviços públicos digitais. Fundamento legal: Lei nº 12.965, de 23 de abril de 2014, Lei nº 13.460, de 26 de junho de 2017, Lei nº 13.726, de 8 de outubro de 2018, Decreto nº 8.638 de 15, de janeiro de 2016.

SÉTIMA ALTERAÇÃO CONTRATUAL**JEAN C. V. FERREIRA & CIA LTDA****CNPJ 08.533.577/0001-70****NIRE 41205839430**

JEAN CARLOS VENTURINO FERREIRA, brasileiro, natural da cidade de Bandeirantes, Estado do Paraná, casado sob regime de Comunhão Parcial de Bens, nascido em 29 de outubro de 1976, técnico em eletrotécnica, portador da Carteira de Identidade RG sob nº 6.428.477-0 SESP/PR e inscrito no CPF sob nº 017.059.089-50, residente e domiciliado na Rua Gregório Magalhães Trindade, nº 272, Jardim Paraíso, na cidade de Bandeirantes, Estado do Paraná, CEP 86.360-000;

JOAO GABRIEL MEDEIROS, brasileiro, natural da cidade de Bandeirantes, Estado do Paraná, divorciado, nascido em 22 de maio de 1987, empresário, portador da Carteira de Identidade RG sob nº 10.078.108-5 SESP/PR e inscrito no CPF sob nº 070.013.799-80, residente e domiciliado na Avenida João Cravo da Silva, nº 614, Centro, na cidade de Bandeirantes, Estado do Paraná, CEP 86.360-000;

Únicos sócios componentes da Sociedade Empresária Limitada "**JEAN C. V. FERREIRA & CIA LTDA**", com sede na Rua Benedito Leite de Negreiros, nº 618, Centro, na cidade de Bandeirantes, Estado do Paraná, CEP 86.360-000, com registro na Junta Comercial do Estado do Paraná, sob NIRE nº 41205839430 e inscrita no Cadastro Nacional de Pessoas Jurídicas CNPJ sob nº 08.533.577/0001-70, por esse instrumento de alteração contratual, resolvem modificar e consolidar seu contrato social primitivo pelas cláusulas e condições seguintes:

CLÁUSULA PRIMEIRA: Do Endereço Empresarial.

A sociedade que tem sua sede na "Rua Benedito Leite de Negreiros, nº 618, Centro, na cidade de Bandeirantes, Estado do Paraná, CEP 86.360-000" altera neste ato para a "Rua Carlos Emilio Alexandre Schwartz, nº 75, Bairro Itinga, na cidade de Joinville, Estado de Santa Catarina, CEP 89.233-680".

CLÁUSULA SEGUNDA: Do Objeto Social.

A sociedade que tem como objeto o ramo comercial de "Comércio Varejista de Material Elétrico, Instalação e Manutenção Elétrica, Serviços de Pintura de Edifícios, Comércio Varejista Especializado de Eletrodomésticos e Equipamento de Áudio e Vídeo, Reparação e Manutenção de Equipamentos Eletroeletrônicos de Uso Pessoal e Doméstico, Comércio Varejista Especializado de Equipamentos e Suprimentos de Informática, Suporte Técnico, Manutenção e outros Serviços em Tecnologia da Informação, Reparação e Manutenção de Equipamento de Comunicação, Instalações Hidráulicas, Sanitárias e Gás, Manutenção de Redes de Telecomunicações, Serviços de Montagem de Móveis de Qualquer Material, Instalação e Manutenção de Sistemas Centrais de Ar Condicionado, de Ventilação e Refrigeração, Locação e Leasing Operacional de meios de Transporte Terrestre e Serviços de Operação e Fornecimento de

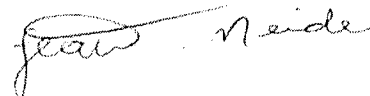

Junta Comercial do Estado de Santa Catarina

10/02/2022

Certifico o Registro em 10/02/2022 Data dos Efeitos 10/02/2022

Arquivamento 42206981753 Protocolo 226623718 de 10/02/2022 NIRE 42206981753

Nome da empresa JEAN C. V. FERREIRA & CIA LTDA

Este documento pode ser verificado em <http://regin.jucesc.sc.gov.br/autenticacaoDocumentos/autenticacao.aspx>

Chancela 149234412031320

Esta cópia foi autenticada digitalmente e assinada em 10/02/2022 Blasco Borges Barcellos - Secretário-geral em exercício



SÉTIMA ALTERAÇÃO CONTRATUAL

JEAN C. V. FERREIRA & CIA LTDA

CNPJ 08.533.577/0001-70

NIRE 41205839430

Equipamentos para Transporte e Elevação de Cargas e Pessoas para Uso em Obras" altera neste ato para "Comércio Varejista de Material Elétrico, Manutenção de Redes de Distribuição de Energia Elétrica, Instalação e Manutenção Elétrica, Instalação e Manutenção de Sistemas Centrais de Ar Condicionado, de Ventilação e Refrigeração, Comércio Varejista Especializado de Equipamentos e Suprimentos de informática, Comércio Varejista Especializado de Eletrodomésticos e Equipamentos de Áudio e Vídeo, Suporte Técnico, Manutenção e outros Serviços em Tecnologia da Informação, Reparação e Manutenção de Equipamentos de Comunicação, Reparação e Manutenção de Equipamentos Eletroeletrônicos de Uso Pessoal e Doméstico, Comércio Atacadista de Instrumentos e Materiais para Uso Médico, Cirúrgico, Hospitalar e de Laboratórios, Comercio Atacadista de Equipamentos Elétricos de Uso Pessoal e Doméstico, Comercio Atacadista de Aparelhos Eletrônicos de Uso Pessoal e Doméstico, Comércio Atacadista de Móveis e Artigos de Colchoaria, Comércio Atacadista de Máquinas e Equipamentos para Uso Industrial Partes e Peças e Comercio Atacadista de Bombas e Compressores Partes e Peças".

CLÁUSULA TERCEIRA: Do Quadro Societário, Transferência de Quotas e Capital Social.

A) ingressa nesta data na sociedade a sócia **NEIDE VENTURINO FERREIRA**, brasileira, natural da cidade de Bandeirantes, Estado do Paraná, casada sob o regime de Comunhão Parcial de Bens, nascida em 18 de abril de 1955, empresária, portadora da Carteira de Identidade RG sob° 3.047.156-3 SESP/PR e inscrita no CPF sob n° 737.492.069-53, residente e domiciliada na Rua Arthur Pelaio, n° 50, Vila União, na cidade de Bandeirantes, Estado do Paraná, CEP 86.360-000;

B) O sócio **JOAO GABRIEL MEDEIROS**, não desejando mais permanecer na sociedade e sendo possuidor de 1.000 (mil) quotas no valor de R\$ 1,00 (um real) cada, totalizando R\$ 1.000,00 (mil reais), transfere por venda neste ato todas as suas quotas para a sócia ingressante **NEIDE VENTURINO FERREIRA**. O sócio **JOAO GABRIEL MEDEIROS**, dá plena, geral e irrevogável quitação da venda de quotas ora efetuada.

C) O sócio **JEAN CARLOS VENTURINO FERREIRA**, que é possuidor de 9.000 (nove mil) quotas de R\$ 1,00 (um real) cada, totalizando R\$ 9.000,00 (nove mil reais), transfere por venda neste ato 4.000 (quatro mil) quotas de R\$ 1,00 (um real) cada, totalizando R\$ 4.000,00 (quatro mil reais) a sócia ingressante **NEIDE VENTURINO FERREIRA**. O sócio **JEAN CARLOS VENTURINO FERREIRA**, dá plena, geral e irrevogável quitação da venda de quotas ora efetuada.

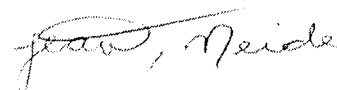

Junta Comercial do Estado de Santa Catarina

Certifico o Registro em 10/02/2022 Data dos Efeitos 10/02/2022

Arquivamento 42206981753 Protocolo 226623718 de 10/02/2022 NIRE 42206981753

Nome da empresa JEAN C. V. FERREIRA & CIA LTDA

Este documento pode ser verificado em <http://regin.jucesc.sc.gov.br/autenticacaoDocumentos/autenticacao.aspx>

Chancela 149234412031320

Esta cópia foi autenticada digitalmente e assinada em 10/02/2022 Blasco Borges Barcellos - Secretário-geral em exercício

10/02/2022

SÉTIMA ALTERAÇÃO CONTRATUAL
JEAN C. V. FERREIRA & CIA LTDA
CNPJ 08.533.577/0001-70
NIRE 41205839430

D) Com as alterações havidas o Capital Social no valor total de R\$ 10.000,00 (dez mil reais), totalmente subscrito e integralizado em moeda corrente do país, neste ato dividido em 10.000 (dez mil) quotas no valor de R\$ 1,00 (um real) cada, fica assim distribuído entre os sócios:

SÓCIOS	QUOTAS	CAPITAL
JEAN CARLOS VENTURINO FERREIRA	5.000	R\$ 5.000,00
NEIDE VENTURINO FERREIRA	5.000	R\$ 5.000,00
TOTAL	10.000	R\$ 10.000,00

CLÁUSULA QUARTA: Aumento do Capital Social.

O Capital Social, que é no valor de R\$ 10.000,00 (dez mil reais), totalmente subscrito e integralizado em moeda corrente do país, dividido em 10.000 (dez mil) quotas de R\$ 1,00 (um real) cada uma, neste ato é elevado para R\$ 100.000,00 (cem mil reais), totalizando 100.000 (cem mil) quotas de R\$ 1,00 (um real) cada, cujo o aumento no valor de R\$ 90.000,00 (noventa mil reais) é integralizado através da conta de reserva de lucros e ficará assim distribuído entre os sócios:

SÓCIOS	QUOTAS	CAPITAL
JEAN CARLOS VENTURINO FERREIRA	50.000	R\$ 50.000,00
NEIDE VENTURINO FERREIRA	50.000	R\$ 50.000,00
TOTAL	100.000	R\$ 100.000,00

CLÁUSULA QUINTA: Da Administração da Sociedade.

A) A administração da sociedade caberá aos sócios **JEAN CARLOS VENTURINO FERREIRA** e **NEIDE VENTURINO FERREIRA**, que poderão assinar isoladamente com os poderes e atribuições necessários à realização do fim social, inclusive de representação ativa e passiva, autorizado o uso do nome empresarial, vedado, no entanto, em atividades estranhas ao interesse social ou assumir obrigações seja em favor de qualquer sócio que virá a ingressar, cotistas ou de

jean, Neide



SÉTIMA ALTERAÇÃO CONTRATUAL
JEAN C. V. FERREIRA & CIA LTDA
CNPJ 08.533.577/0001-70
NIRE 41205839430

terceiros, bem como onerar ou alienar bens imóveis da sociedade, sem autorização do outro sócio.

B) Os sócios poderão, de comum acordo, fixar um valor mensal a título de retirada pró-labore, observadas as regulamentações pertinentes.

PARÁGRAFO ÚNICO: Fica facultado aos sócios administradores, nomear procurador (es) para um período determinado, nunca excedente a 5 (Cinco) anos, devendo o instrumento de procuração especificar os atos a serem praticados pelo (s) procurador (es).

CLÁUSULA SEXTA: Desimpedimento.

Os sócios administradores declaram, sob as penas da lei, de que não estão impedidos de exercerem a administração da sociedade, por lei especial ou em virtude de condenação criminal, ou por se encontrarem sob os efeitos dela, a pena que vede, ainda que temporariamente, o acesso a cargos públicos, ou por crime falimentar, de prevaricação, peita ou suborno, concussão, peculato ou contra a economia popular, contra o sistema financeiro nacional, contra normas de defesa da concorrência, contra as relações de consumo, fé pública ou propriedade, nos termos do art. 1.011, parágrafo primeiro, da Lei 10.406 de 10 de janeiro de 2002 (Código Civil).

CLÁUSULA SÉTIMA: Ratificação.

Ficam ratificadas as demais cláusulas do contrato social primitivo, que não colidirem com as disposições do presente instrumento.

CLÁUSULA OITAVA: Da Consolidação do Contrato Social.

À vista das modificações ora ajustadas e em consonância com o artigo 2031 da lei 10.406 de 2002, os sócios resolvem por este instrumento, atualizar e consolidar o contrato social, conforme cláusulas e condições seguintes:

JEAN C. V. FERREIRA & CIA LTDA
CNPJ 08.533.577/0001-70
NIRE 41205839430
CONSOLIDAÇÃO DO CONTRATO SOCIAL.

feito, Meide



SÉTIMA ALTERAÇÃO CONTRATUAL**JEAN C. V. FERREIRA & CIA LTDA****CNPJ 08.533.577/0001-70****NIRE 41205839430**

JEAN CARLOS VENTURINO FERREIRA, brasileiro, natural da cidade de Bandeirantes, Estado do Paraná, casado sob regime de Comunhão Parcial de Bens, nascido em 29 de outubro de 1976, técnico em eletrotécnica, portador da Carteira de Identidade RG sob nº 6.428.477-0 SESP/PR e inscrito no CPF sob nº 017.059.089-50, residente e domiciliado na Rua Gregório Magalhães Trindade, nº 272, Jardim Paraíso, na cidade de Bandeirantes, Estado do Paraná, CEP 86.360-000;

NEIDE VENTURINO FERREIRA, brasileira, natural da cidade de Bandeirantes, Estado do Paraná, casada sob o regime de Comunhão Parcial de Bens, nascida em 18 de abril de 1955, empresária, portadora da Carteira de Identidade RG sob nº 3.047.156-3 SESP/PR e inscrita no CPF sob nº 737.492.069-53, residente e domiciliada na Rua Arthur Pelaio, nº 50, Vila União, na cidade de Bandeirantes, Estado do Paraná, CEP 86.360-000;

Únicos sócios componentes da Sociedade Empresária Limitada "**JEAN C. V. FERREIRA & CIA LTDA**", com sede na Rua Carlos Emilio Alexandre Schwartz, nº 75, Bairro Itinga, na cidade de Joinville, Estado de Santa Catarina, CEP 89.233-680, com registro na Junta Comercial do Paraná, sob NIRE nº 41205839430 e inscrita no Cadastro Nacional de Pessoas Jurídicas CNPJ sob nº 08.533.577/0001-70, por esse instrumento de alteração contratual resolvem consolidar seu contrato social primitivo pelas cláusulas e condições seguintes:

CLÁUSULA PRIMEIRA: Da denominação, Sede, Duração e Objeto.

A) Sociedade girará sob o nome empresarial de "**JEAN C. V. FERREIRA & CIA LTDA**".

B) A sociedade tem sua sede Rua Carlos Emilio Alexandre Schwartz, nº 75, Bairro Itinga, na cidade de Joinville, Estado de Santa Catarina, CEP 89.233-680, podendo abrir e suprimir filiais onde julgar conveniente, em qualquer parte do território nacional;

C) A sociedade iniciou suas atividades em 12 de dezembro de 2006 e o prazo para sua duração é indeterminado.

D) A sociedade tem por objeto o ramo comercial de "Comércio Varejista de Material Elétrico, Manutenção de Redes de Distribuição de Energia Elétrica, Instalação e Manutenção Elétrica, Instalação e Manutenção de Sistemas Centrais de Ar Condicionado, de Ventilação e Refrigeração, Comércio Varejista Especializado de Equipamentos e Suprimentos de informática, Comércio Varejista Especializado de Eletrodomésticos e Equipamentos de Áudio e Vídeo, Suporte Técnico, Manutenção e outros Serviços em Tecnologia da Informação, Reparação e Manutenção de

jean, Neide



Junta Comercial do Estado de Santa Catarina

Certifico o Registro em 10/02/2022 Data dos Efeitos 10/02/2022

Arquivamento 42206981753 Protocolo 226623718 de 10/02/2022 NIRE 42206981753

Nome da empresa JEAN C. V. FERREIRA & CIA LTDA

Este documento pode ser verificado em <http://regin.jucesc.sc.gov.br/autenticacaoDocumentos/autenticacao.aspx>

Chancela 149234412031320

Esta cópia foi autenticada digitalmente e assinada em 10/02/2022 Blasco Borges Barcellos - Secretário-geral em exercício

10/02/2022

SÉTIMA ALTERAÇÃO CONTRATUAL**JEAN C. V. FERREIRA & CIA LTDA****CNPJ 08.533.577/0001-70****NIRE 41205839430**

Equipamentos de Comunicação, Reparação e Manutenção de Equipamentos Eletroeletrônicos de Uso Pessoal e Doméstico, Comércio Atacadista de Instrumentos e Materiais para Uso Médico, Cirúrgico, Hospitalar e de Laboratórios, Comercio Atacadista de Equipamentos Elétricos de Uso Pessoal e Doméstico, Comercio Atacadista de Aparelhos Eletrônicos de Uso Pessoal e Doméstico, Comércio Atacadista de Móveis e Artigos de Colchoaria, Comércio Atacadista de Máquinas e Equipamentos para Uso Industrial Partes e Peças e Comercio Atacadista de Bombas e Compressores Partes e Peças".

CLÁUSULA SEGUNDA: Do Capital Social.

O Capital Social é no valor de R\$ 100.000,00 (cem mil) reais, totalmente subscrito e integralizado na forma prevista em seus atos constitutivos, dividido em 100.000 (cem mil) quotas de R\$ 1,00 (um real) cada e fica assim distribuídas entre os sócios:

SÓCIOS	QUOTAS	CAPITAL
JEAN CARLOS VENTURINO FERREIRA	50.000	R\$ 50.000,00
NEIDE VENTURINO FERREIRA	50.000	R\$ 50.000,00
TOTAL	100.000	R\$ 100.000,00

CLÁUSULA TERCEIRA: Da Administração da Sociedade.

A) A administração da sociedade caberá aos sócios **JEAN CARLOS VENTURINO FERREIRA** e **NEIDE VENTURINO FERREIRA**, que poderão assinar isoladamente com os poderes e atribuições necessários à realização do fim social, inclusive de representação ativa e passiva, autorizado o uso do nome empresarial, vedado, no entanto, em atividades estranhas ao interesse social ou assumir obrigações seja em favor de qualquer sócio que virá a ingressar, cotistas ou de terceiros, bem como onerar ou alienar bens imóveis da sociedade, sem autorização do outro sócio.

B) Os sócios poderão, de comum acordo, fixar um valor mensal a título de retirada pró-labore, observadas as regulamentações pertinentes.

PARÁGRAFO ÚNICO: Fica facultado aos sócios administradores, nomear procurador (es) para um período determinado, nunca excedente a 5 (Cinco) anos, devendo o

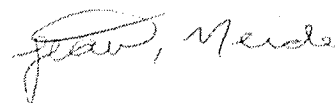

Junta Comercial do Estado de Santa Catarina

Certifico o Registro em 10/02/2022 Data dos Efeitos 10/02/2022

Arquivamento 42206981753 Protocolo 226623718 de 10/02/2022 NIRE 42206981753

Nome da empresa JEAN C. V. FERREIRA & CIA LTDA

Este documento pode ser verificado em <http://regin.jucesc.sc.gov.br/autenticacaoDocumentos/autenticacao.aspx>

Chancela 149234412031320

Esta cópia foi autenticada digitalmente e assinada em 10/02/2022 Blasco Borges Barcellos - Secretário-geral em exercício

10/02/2022

SÉTIMA ALTERAÇÃO CONTRATUAL
JEAN C. V. FERREIRA & CIA LTDA
CNPJ 08.533.577/0001-70
NIRE 41205839430

instrumento de procuração especificar os atos a serem praticados pelo (s) procurador (es).

CLÁUSULA QUARTA: Da Cessão ou Transferência de Quotas.

A) As quotas da sociedade são indivisíveis e não poderão ser transferidas ou alienadas sob qualquer título a terceiros sem o consentimento dos demais sócios, cabendo a estes o direito de preferência na sua aquisição, na proporção das quotas que possuírem.

B) O sócio que desejar transferir suas quotas deverá notificar por escrito os sócios remanescentes, discriminando o preço e a forma de pagamento para que estes exerçam ou renunciem ao direito de preferência, no prazo de 60 (sessenta) dias contados do recebimento da notificação. Decorrido tal prazo, sem que seja exercido o direito de preferência, as quotas poderão ser livremente transferidas.

CLÁUSULA QUINTA: Da Dissolução da Sociedade.

A) Somente haverá dissolução da sociedade quando todos os sócios componentes, de comum acordo, a determinarem.

B) O falecimento de qualquer sócio não dissolve a sociedade necessariamente, ficando os herdeiros ou sucessores sub-rogados nos direitos e deveres do "De Cujos", podendo nela fazerem-se representar, enquanto indiviso o quinhão respectivo, por um dentre eles, devidamente credenciado pelos demais.

PARÁGRAFO PRIMEIRO: Apurados em balanço os haveres do sócio falecido e tendo os herdeiros não assumido a posição do "De Cujo", serão pagos da forma que os representantes combinarem a parte que cabem a aqueles, e assim que houver autorização judicial formalizar-se-á a operação de Alteração Contratual perante a Junta Comercial do Estado do Paraná.

PARÁGRAFO SEGUNDO: Ficam, entretanto, facultados, mediante consenso dos sócios remanescentes e herdeiros ou sucessores, outras condições de pagamento desde que não afetem a situação econômica e financeira da sociedade.

PARÁGRAFO TERCEIRO: Mediante acordo com os sócios remanescentes, os herdeiros ou sucessores poderão ingressar na sociedade, caso não haja impedimento legal quanto a sua capacidade jurídica.

Jean, V. Ferreira



SÉTIMA ALTERAÇÃO CONTRATUAL
JEAN C. V. FERREIRA & CIA LTDA
CNPJ 08.533.577/0001-70
NIRE 41205839430

CLÁUSULA SEXTA: Do Exercício Social, Balanço e Distribuição de Lucros.

A) O exercício social coincidirá com o ano civil.

B) No último dia do mês de Dezembro de cada ano será procedido o Balanço Geral da Sociedade, no qual serão apurados os lucros ou prejuízos com observância das prescrições legais.

C) Os lucros líquidos apurados terão o destino que os sócios de comum acordo convencionarem, nas épocas oportunas.

D) Os lucros serão partilhados aos sócios na proporção de suas quotas no Capital Social. A mesma forma se adotará para os prejuízos acaso verificados, se não puderem ser transferidos aos exercícios subsequentes, consoante as disposições legais.

E) No caso de aumento do capital, enquanto não integralizarem as respectivas quotas, todos os lucros que couberem aos sócios nos termos desta cláusula, serão, necessariamente, aplicados na realização ou na integralização das mesmas.

F) A Administração tem poderes para levantar balanços e distribuir lucros, mesmo em períodos extraordinários.

PARÁGRAFO ÚNICO: Na partilha dos lucros ter-se-á em consideração também, os valores realizados por conta das quotas subscritas e integralizadas, "Pro-rata Tempore".

CLÁUSULA SÉTIMA: Das Disposições Gerais.

A) É vedado aos sócios caucionar ou, de qualquer forma, empenhar suas quotas do Capital, no todo ou em parte.

B) Os casos omissos serão regulados pelas disposições das leis em vigor.

C) Os sócios ficam proibidos de prestar aval, endosso, fiança e caução de favor a terceiros.

PARÁGRAFO ÚNICO: Se houver necessidade de procedimento judicial a parte culpada pagará à inocente às custas, honorários advocatícios e demais ônus decorrentes.

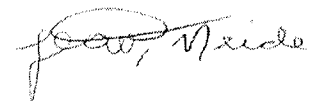

SÉTIMA ALTERAÇÃO CONTRATUAL
JEAN C. V. FERREIRA & CIA LTDA
CNPJ 08.533.577/0001-70
NIRE 41205839430

CLÁUSULA OITAVA: Do Enquadramento como Microempresa.

Os sócios declaram que a empresa se enquadra na condição de Microempresa, nos termos da Lei Complementar nº 123, de 14/12/2006.

CLÁUSULA NONA: Do Foro

Os Sócios administradores elegem o foro da cidade de Joinville, Estado de Santa Catarina, para dirimir quaisquer dúvidas decorrentes do presente instrumento contratual, bem como para o exercício e cumprimento dos direitos e obrigações resultantes deste contrato, renunciando a qualquer outro, por mais privilegiado que possa ser.

CLÁUSULA DÉCIMA: Da Declaração de Responsabilidade Criminal.

Os administradores declaram, sob as penas da lei, de que não estão impedidos de exercerem a administração da sociedade, por lei especial, ou em virtude de condenação criminal, ou por se encontrar (em) sob os efeitos dela, a pena que vede, ainda que temporariamente, o acesso a cargos públicos ou por crime falimentar, de prevaricação, peita ou suborno, concussão, peculato, ou contra a economia popular, contra o sistema financeiro nacional, contra normas de defesa da concorrência, contra as relações de consumo, fé pública ou a propriedade.

E, por estarem de perfeito acordo, os sócios assinam o presente instrumento de Contrato Social em 1 (Uma) via de igual teor e forma, que deverão cumpri-lo por si e seus herdeiros em todos os seus termos, para todo os fins de direito.

Joinville/SC, 01 de fevereiro de 2022.

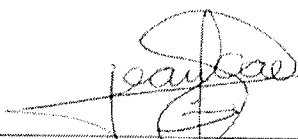

JEAN CARLOS VENTURINO FERREIRA



NEIDE VENTURINO FERREIRA





TERMO DE AUTENTICIDADE

Eu, RONIS FERREIRA DE ALMEIDA, com inscrição ativa no CRC/PR, sob o n° 04017108, inscrito no CPF n° 82238510915, DECLARO, sob as penas da Lei Penal, e sem prejuízo das sanções administrativas e cíveis, que este documento é autêntico e condiz com o original.

IDENTIFICAÇÃO DO(S) ASSINANTE(S)		
CPF	N° do Registro	Nome
82238510915	04017108	

A validade deste documento, se impresso, fica sujeito à comprovação de sua autenticidade nos respectivos portais, informando seus respectivos códigos de verificação.



Junta Comercial do Estado de Santa Catarina

10/02/2022

Certifico o Registro em 10/02/2022 Data dos Efeitos 10/02/2022

Arquivamento 42206981753 Protocolo 226623718 de 10/02/2022 NIRE 42206981753

Nome da empresa JEAN C. V. FERREIRA & CIA LTDA

Este documento pode ser verificado em <http://regin.jucesc.sc.gov.br/autenticacaoDocumentos/autenticacao.aspx>

Chancela 149234412031320

Esta cópia foi autenticada digitalmente e assinada em 10/02/2022 Blasco Borges Barcellos - Secretário-geral em exercício

655



JUCESC
Junta Comercial do Estado de
SANTA CATARINA



226623718

TERMO DE AUTENTICACAO

NOME DA EMPRESA	JEAN C. V. FERREIRA & CIA LTDA
PROTOCOLO	226623718 - 10/02/2022
ATO	002 - ALTERACAO
EVENTO	039 - INSCRICAO DE TRANSFERENCIA DE SEDE DE OUTRA UF

MATRIZ

NIRE 42206981753
 CNPJ 08.533.577/0001-70
 CERTIFICO O REGISTRO EM 10/02/2022
 SOB N: 42206981753

REPRESENTANTES QUE ASSINARAM DIGITALMENTE

Cpf: 82238510915 - RONIS FERREIRA DE ALMEIDA - Assinado em 10/02/2022 às 08:53:15



Junta Comercial do Estado de Santa Catarina

10/02/2022

Certifico o Registro em 10/02/2022 Data dos Efeitos 10/02/2022

Arquivamento 42206981753 Protocolo 226623718 de 10/02/2022 NIRE 42206981753

Nome da empresa JEAN C. V. FERREIRA & CIA LTDA

Este documento pode ser verificado em <http://regin.jucesc.sc.gov.br/autenticacaoDocumentos/autenticacao.aspx>

Chancela 149234412031320

Esta cópia foi autenticada digitalmente e assinada em 10/02/2022 Blasco Borges Barcellos - Secretário-geral em exercício



656
10/06/2022 0012309748

PODER JUDICIÁRIO
TRIBUNAL DE JUSTIÇA DO ESTADO DE SANTA CATARINA
Comarca de Joinville

CERTIDÃO
FALÊNCIA, CONCORDATA E RECUPERAÇÃO JUDICIAL

CERTIDÃO Nº: 9611153

FOLHA: 1/1

À vista dos registros cíveis constantes nos sistemas de informática do Poder Judiciário do Estado de Santa Catarina da Comarca de Joinville, com distribuição anterior à data de 09/06/2022, verificou-se NADA CONSTAR em nome de:

JEAN C. V. FERREIRA & CIA LTDA, portador do CNPJ: 08.533.577/0001-70. *****

OBSERVAÇÕES:

- a) para a emissão desta certidão, foram considerados os normativos do Conselho Nacional de Justiça;
- b) os dados informados são de responsabilidade do solicitante e devem ser conferidos pelo interessado e/ou destinatário;
- c) a autenticidade deste documento poderá ser confirmada no endereço eletrônico <http://www.tjsc.jus.br/portal>, opção Certidões/Conferência de Certidão;
- d) para a Comarca da Capital, a pesquisa abrange os feitos em andamento do Foro Central, Eduardo Luz, Norte da Ilha, Fórum Bancário e Distrital do Continente;
- e) certidão é expedida em consonância com a Lei nº 11.101/2005, com a inclusão das classes extrajudiciais: 128 - Recuperação Extrajudicial e 20331 - Homologação de Recuperação Extrajudicial.

ATENÇÃO: A presente certidão é válida desde que apresentada juntamente com a respectiva certidão de registros cadastrados no sistema eproc, disponível através do endereço <https://certeproc1g.tjsc.jus.br>

Certifico finalmente que esta certidão é isenta de custas.

Esta certidão foi emitida pela internet e sua validade é de 60 dias.

Joinville, sexta-feira, 10 de junho de 2022.

PEDIDO Nº: 0012309748

CERTIDÃO FALÊNCIA, CONCORDATA E RECUPERAÇÃO JUDICIAL Nº: 1514609

À vista dos registros constantes no **sistema eproc do Primeiro Grau de Jurisdição** do Poder Judiciário de Santa Catarina, utilizando como parâmetro os dados informados pelo(a) requerente, NADA CONSTA distribuído em relação a:

NOME: JEAN C. V. FERREIRA & CIA LTDA

Raiz do CNPJ: 08.533.577

Certidão emitida às 17:26 de 10/06/2022.

OBSERVAÇÕES

- 1) Esta certidão tem validade de 60 (sessenta) dias a contar da data da emissão.
- 2) Esta certidão abrange todo o primeiro grau de jurisdição do Poder Judiciário Catarinense.
- 3) Certidão expedida em consonância com a Lei nº 11.101/2005, com a inclusão das classes extrajudiciais: 128 - Recuperação Extrajudicial e 20331 - Homologação de Recuperação Extrajudicial;
- 4) Foram considerados os normativos do CNJ;
- 5) Os dados informados são de responsabilidade do solicitante e devem ser conferidos pelo interessado e/ou destinatário;
- 6) Esta certidão abrange os processos dos Juizados Especiais e das Turmas Recursais;

ATENÇÃO: A presente certidão é válida desde que apresentada juntamente com a respectiva certidão de registros cadastrados no sistema de automação da justiça - SAJ5, disponível através do endereço <https://esaj.tjsc.jus.br/sco/abrirCadastro.do>



REPÚBLICA FEDERATIVA DO BRASIL

CADASTRO NACIONAL DA PESSOA JURÍDICA

NÚMERO DE INSCRIÇÃO 08.533.577/0001-70 MATRIZ	COMPROVANTE DE INSCRIÇÃO E DE SITUAÇÃO CADASTRAL	DATA DE ABERTURA 12/12/2006
--	---	---------------------------------------

NOME EMPRESARIAL JEAN C. V. FERREIRA & CIA LTDA

TÍTULO DO ESTABELECIMENTO (NOME DE FANTASIA) ELETRO JK	PORTE ME
--	--------------------

CÓDIGO E DESCRIÇÃO DA ATIVIDADE ECONÔMICA PRINCIPAL 47.42-3-00 - Comércio varejista de material elétrico
--

CÓDIGO E DESCRIÇÃO DAS ATIVIDADES ECONÔMICAS SECUNDÁRIAS 42.21-9-03 - Manutenção de redes de distribuição de energia elétrica 43.21-5-00 - Instalação e manutenção elétrica 43.22-3-02 - Instalação e manutenção de sistemas centrais de ar condicionado, de ventilação e refrigeração 46.45-1-01 - Comércio atacadista de instrumentos e materiais para uso médico, cirúrgico, hospitalar e de laboratórios 46.49-4-01 - Comércio atacadista de equipamentos elétricos de uso pessoal e doméstico 46.49-4-02 - Comércio atacadista de aparelhos eletrônicos de uso pessoal e doméstico 46.49-4-04 - Comércio atacadista de móveis e artigos de colchoaria 46.63-0-00 - Comércio atacadista de Máquinas e equipamentos para uso industrial; partes e peças 46.69-9-01 - Comércio atacadista de bombas e compressores; partes e peças 47.51-2-01 - Comércio varejista especializado de equipamentos e suprimentos de informática 47.53-9-00 - Comércio varejista especializado de eletrodomésticos e equipamentos de áudio e vídeo 62.09-1-00 - Suporte técnico, manutenção e outros serviços em tecnologia da informação 95.12-6-00 - Reparação e manutenção de equipamentos de comunicação 95.21-5-00 - Reparação e manutenção de equipamentos eletroeletrônicos de uso pessoal e doméstico
--

CÓDIGO E DESCRIÇÃO DA NATUREZA JURÍDICA 206-2 - Sociedade Empresária Limitada

LOGRADOURO R CARLOS EMILIO ALEXANDRE SCHWARTZ	NÚMERO 75	COMPLEMENTO *****
---	---------------------	-----------------------------

CEP 89.235-188	BAIRRO/DISTRITO ITINGA	MUNICÍPIO JOINVILLE	UF SC
--------------------------	----------------------------------	-------------------------------	-----------------

ENDEREÇO ELETRÔNICO ELETROJK.LICITACOES@GMAIL.COM	TELEFONE (47) 3307-4144
---	-----------------------------------

ENTE FEDERATIVO RESPONSÁVEL (EFR) *****

SITUAÇÃO CADASTRAL ATIVA	DATA DA SITUAÇÃO CADASTRAL 12/12/2006
------------------------------------	---



MOTIVO DE SITUAÇÃO CADASTRAL

SITUAÇÃO ESPECIAL *****	DATA DA SITUAÇÃO ESPECIAL *****
-----------------------------------	---

Aprovado pela Instrução Normativa RFB nº 1.863, de 27 de dezembro de 2018.

Emitido no dia 07/07/2022 às 07:50:08 (data e hora de Brasília).

Página: 1/1

	SINTEGRA/ICMS Consulta Pública ao Cadastro do Estado de Santa Catarina Cadastro Atualizado até: 7/7/2022	 SANTA CATARINA
---	--	---

Data da Consulta: 7/7/2022

IDENTIFICAÇÃO *

CPF/CNPJ: 08533577000170	Inscrição Estadual: 261569295
Nome/Razão Estadual: JEAN C. V. FERREIRA & CIA LTDA	

ENDEREÇO

Logradouro: RUA: CARLOS EMILIO ALEXANDRE SCHWARTZ		
Número: 75	Complemento: -	Bairro: ITINGA
UF: SC	Município: JOINVILLE	CEP: 89235188
Endereço Eletrônico: LICENCAS@PACTOEBYTES.COM.BR	Telefone: 4331459000	

INFORMAÇÕES COMPLEMENTARES

Data de Início de Atividade: 24/02/2022	
Situação Cadastral Atual: ATIVO	Data desta Situação Cadastral: 24/02/2022
Observações:	
Regime de Apuração de ICMS: NORMAL	Enquadramento Fiscal: ME
Código e Descrição da Atividade Econômica Principal :	
4742300 - Comércio varejista de material elétrico	
Contribuinte credenciado a emitir os seguintes documentos eletrônicos abaixo:	
- Credenciado a Emitir Nota Fiscal Eletrônica - NFe a partir de 24/02/2022	
- Credenciado a Emitir Escrituração Fiscal Digital - EFD a partir de 24/02/2022	
Código e Descrição das Atividades Econômicas Secundárias :	
- 4649402 - Comércio atacadista de aparelhos eletrônicos de uso pessoal e doméstico	
- 4669901 - Comércio atacadista de bombas e compressores; partes e peças	
- 4649401 - Comércio atacadista de equipamentos elétricos de uso pessoal e doméstico	
- 4645101 - Comércio atacadista de instrumentos e materiais para uso médico, cirúrgico, hospitalar e de laboratórios	
- 4663000 - Comércio atacadista de máquinas e equipamentos para uso industrial; partes e peças	
- 4649404 - Comércio atacadista de móveis e artigos de colchoaria	
- 4753900 - Comércio varejista especializado de eletrodomésticos e equipamentos de áudio e vídeo	
- 4751201 - Comércio varejista especializado de equipamentos e suprimentos de informática	
- 4322302 - Instalação e manutenção de sistemas centrais de ar condicionado, de ventilação e refrigeração	
- 4321500 - Instalação e manutenção elétrica	
- 4221903 - Manutenção de redes de distribuição de energia elétrica	
- 9512600 - Reparação e manutenção de equipamentos de comunicação	
- 9521500 - Reparação e manutenção de equipamentos eletroeletrônicos de uso pessoal e doméstico	
- 6209100 - Suporte técnico, manutenção e outros serviços em tecnologia da informação	

Observação: Os dados acima estão baseados em informações fornecidas pelo próprio contribuinte cadastrado. Não valem como certidão de sua efetiva existência de fato e de direito, não são oponíveis à Fazenda e nem excluem a responsabilidade tributária derivada de operações com ele ajustadas.

[Voltar para nova seleção de contribuinte](#)
[Acessar cadastro de outro Estado](#)

Comprovante de Inscrição e de Situação Cadastral

Sr(a). contribuinte,

Confira os dados de cadastro da Pessoa Jurídica e, existindo qualquer divergência, providencie junto à Secretaria de Estado da Fazenda a sua atualização cadastral.

 ESTADO DE SANTA CATARINA SECRETARIA DE ESTADO DA FAZENDA CADASTRO DE CONTRIBUINTES DO ICMS			
CNPJ/CPF 08533577000170	COMPROVANTE DE INSCRIÇÃO ESTADUAL E DE SITUAÇÃO CADASTRAL		Início Atividade com ICMS 24/02/2022
INSCRIÇÃO ESTADUAL 261569295	NOME EMPRESARIAL JEAN C. V. FERREIRA & CIA LTDA		
TÍTULO DO ESTABELECIMENTO (NOME DE FANTASIA) ELETRO JK			
CÓDIGO E DESCRIÇÃO DA ATIVIDADE ECONÔMICA PRINCIPAL 4742300 - Comércio varejista de material elétrico			
CÓDIGO E DESCRIÇÃO DAS ATIVIDADES ECONÔMICAS SECUNDÁRIAS 4321500 - Instalação e manutenção elétrica 4322302 - Instalação e manutenção de sistemas centrais de ar condicionado, de ventilação e refrigeração 4645101 - Comércio atacadista de instrumentos e materiais para uso médico, cirúrgico, hospitalar e de laboratórios 4649401 - Comércio atacadista de equipamentos elétricos de uso pessoal e doméstico 4649402 - Comércio atacadista de aparelhos eletrônicos de uso pessoal e doméstico 4649404 - Comércio atacadista de móveis e artigos de colchoaria 4663000 - Comércio atacadista de máquinas e equipamentos para uso industrial; partes e peças 4669901 - Comércio atacadista de bombas e compressores; partes e peças 4751201 - Comércio varejista especializado de equipamentos e suprimentos de informática 4753900 - Comércio varejista especializado de eletrodomésticos e equipamentos de áudio e vídeo 6209100 - Suporte técnico, manutenção e outros serviços em tecnologia da informação 9512600 - Reparação e manutenção de equipamentos de comunicação 9521500 - Reparação e manutenção de equipamentos eletroeletrônicos de uso pessoal e doméstico 4221903 - Manutenção de redes de distribuição de energia elétrica			
INFORMAÇÕES SOBRE DOCUMENTOS ELETRÔNICOS - Credenciado a Emitir Nota Fiscal Eletrônica - NFe a partir de 24/02/2022 - Credenciado a Emitir Escrituração Fiscal Digital - EFD a partir de 24/02/2022			
CÓDIGO E DESCRIÇÃO DA NATUREZA JURÍDICA 2062 - SOCIEDADE EMPRESÁRIA LIMITADA			
LOGRADOURO RUA CARLOS EMILIO ALEXANDRE SCHWARTZ	NÚMERO 75	COMPLEMENTO *****	
CEP 89235-188	BAIRRO/DISTRITO ITINGA	MUNICÍPIO JOINVILLE	UF SC
SITUAÇÃO CADASTRAL ATIVO desde 24/02/2022			

Modelo aprovado pela Portaria SEF nº 375, de 26/08/2003.
Emitido em 07/07/2022 07:51:37 (data e hora de Brasília).



MINISTÉRIO DA FAZENDA
Secretaria da Receita Federal do Brasil
Procuradoria-Geral da Fazenda Nacional

**CERTIDÃO NEGATIVA DE DÉBITOS RELATIVOS AOS TRIBUTOS FEDERAIS E À DÍVIDA
ATIVA DA UNIÃO**

Nome: JEAN C. V. FERREIRA & CIA LTDA
CNPJ: 08.533.577/0001-70

Ressalvado o direito de a Fazenda Nacional cobrar e inscrever quaisquer dívidas de responsabilidade do sujeito passivo acima identificado que vierem a ser apuradas, é certificado que não constam pendências em seu nome, relativas a créditos tributários administrados pela Secretaria da Receita Federal do Brasil (RFB) e a inscrições em Dívida Ativa da União (DAU) junto à Procuradoria-Geral da Fazenda Nacional (PGFN).

Esta certidão é válida para o estabelecimento matriz e suas filiais e, no caso de ente federativo, para todos os órgãos e fundos públicos da administração direta a ele vinculados. Refere-se à situação do sujeito passivo no âmbito da RFB e da PGFN e abrange inclusive as contribuições sociais previstas nas alíneas 'a' a 'd' do parágrafo único do art. 11 da Lei nº 8.212, de 24 de julho de 1991.

A aceitação desta certidão está condicionada à verificação de sua autenticidade na Internet, nos endereços <<http://rfb.gov.br>> ou <<http://www.pgfn.gov.br>>.

Certidão emitida gratuitamente com base na Portaria Conjunta RFB/PGFN nº 1.751, de 2/10/2014.
Emitida às 08:29:24 do dia 03/03/2022 <hora e data de Brasília>.
Válida até 30/08/2022.

Código de controle da certidão: **D900.80ED.9D1F.BB8B**
Qualquer rasura ou emenda invalidará este documento.



ESTADO DE SANTA CATARINA
SECRETARIA DE ESTADO DA FAZENDA

CERTIDÃO NEGATIVA DE DÉBITOS ESTADUAIS

Nome (razão social): **JEAN C. V. FERREIRA & CIA LTDA**
CNPJ/CPF: **08.533.577/0001-70**

Ressalvando o direito da Fazenda Estadual de inscrever e cobrar as dívidas que vierem a ser apuradas, é certificado que não constam, na presente data, pendências em nome do contribuinte acima identificado, relativas aos tributos, dívida ativa e demais débitos administrados pela Secretaria de Estado da Fazenda.

Dispositivo Legal: **Lei nº 3938/66, Art. 154**
Número da certidão: **220140086524498**
Data de emissão: **30/05/2022 16:59:45**
Validade (Lei nº 3938/66, Art. 158, modificado pelo artigo 18 da Lei n 15.510/11.): **29/07/2022**

A autenticidade desta certidão deverá ser confirmada na página da Secretaria de Estado da Fazenda na Internet, no endereço: <http://www.sef.sc.gov.br>

MUNICÍPIO DE JOINVILLE



CERTIDÃO NEGATIVA DE DÉBITOS

NÚMERO CERTIDÃO:	DATA DA EMISSÃO:	DATA DA VALIDADE:
116552/2022	17/06/2022	15/09/2022

CPF/CNPJ:	NOME/RAZÃO SOCIAL:
08.533.577/0001-70	JEAN C. V. FERREIRA & CIA LTDA

INSCRIÇÃO MUNICIPAL:	ATIVIDADE FISCAL:
1826235	Comércio varejista de material elétrico
1826239	Manutenção de redes de distribuição de energia elétrica
1826240	Instalação e manutenção elétrica
1826242	Instalação e manutenção de sistemas centrais de ar condicionado, de ventilação e refrigeração
1826243	Comércio atacadista de instrumentos e materiais para uso médico, cirúrgico, hospitalar e de laboratórios
1826245	Comércio atacadista de equipamentos elétricos de uso pessoal e doméstico
1826246	Comércio atacadista de aparelhos eletrônicos de uso pessoal e doméstico
1826248	Comércio atacadista de móveis e artigos de colchoaria
1826249	Comércio atacadista de máquinas e equipamentos para uso industrial; partes e peças
1826251	Comércio atacadista de bombas e compressores; partes e peças
1826252	Comércio varejista especializado de equipamentos e suprimentos de informática
1826253	Comércio varejista especializado de eletrodomésticos e equipamentos de áudio e vídeo
1826254	Suporte técnico, manutenção e outros serviços em tecnologia da informação
1826255	Reparação e manutenção de equipamentos de comunicação
1826256	Reparação e manutenção de equipamentos eletroeletrônicos de uso pessoal e doméstico

ENDEREÇO/LOCALIZAÇÃO:	
Logradouro: Carlos Emílio Alexandre Schwartz, 75	Complemento:
Bairro: Itinga	CEP: 89235-188

AVISO:
Não constam débitos até a presente data.

DESCRIÇÃO:

Certificamos a pedido, conforme Decreto 18674/2012 que o contribuinte acima identificado não possui pendências relativas aos tributos municipais em seu nome até a presente data.

Ressalvado, porém, o direito da Fazenda Municipal cobrar quaisquer débitos que oportunamente vierem a ser apurados sob sua responsabilidade.

CÓDIGO DE CONTROLE DA CERTIDÃO

C22116552N9109D76

A autenticidade desta poderá ser confirmada na página da Município de Joinville
<http://tmiweb.joinville.sc.gov.br/sefaz/logon.jsp>

Município de Joinville

Av. Hermann August Lepper, 10

[Voltar](#)[Imprimir](#)

Certificado de Regularidade do FGTS - CRF

Inscrição: 08.533.577/0001-70

Razão Social: JEAN C V FERREIRA E CIA LTDA

Endereço: RUA BENEDITO LEITE NEGREIROS 618 / CENTRO / BANDEIRANTES / PR / 86360-000

A Caixa Econômica Federal, no uso da atribuição que lhe confere o Art. 7, da Lei 8.036, de 11 de maio de 1990, certifica que, nesta data, a empresa acima identificada encontra-se em situação regular perante o Fundo de Garantia do Tempo de Serviço - FGTS.

O presente Certificado não servirá de prova contra cobrança de quaisquer débitos referentes a contribuições e/ou encargos devidos, decorrentes das obrigações com o FGTS.

Validade: 27/06/2022 a 26/07/2022

Certificação Número: 2022062701452597872173

Informação obtida em 05/07/2022 08:38:40

A utilização deste Certificado para os fins previstos em Lei esta condicionada a verificação de autenticidade no site da Caixa:
www.caixa.gov.br

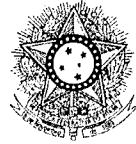

PODER JUDICIÁRIO
JUSTIÇA DO TRABALHO

CERTIDÃO NEGATIVA DE DÉBITOS TRABALHISTAS

Nome: JEAN C. V. FERREIRA & CIA LTDA (MATRIZ E FILIAIS)
CNPJ: 08.533.577/0001-70
Certidão n°: 7135747/2022
Expedição: 03/03/2022, às 08:18:29
Validade: 30/08/2022 - 180 (cento e oitenta) dias, contados da data de sua expedição.

Certifica-se que JEAN C. V. FERREIRA & CIA LTDA (MATRIZ E FILIAIS), inscrito(a) no CNPJ sob o n° 08.533.577/0001-70, NÃO CONSTA como inadimplente no Banco Nacional de Devedores Trabalhistas. Certidão emitida com base nos arts. 642-A e 883-A da Consolidação das Leis do Trabalho, acrescentados pelas Leis ns.º 12.440/2011 e 13.467/2017, e no Ato 01/2022 da CGJT, de 21 de janeiro de 2022. Os dados constantes desta Certidão são de responsabilidade dos Tribunais do Trabalho.

No caso de pessoa jurídica, a Certidão atesta a empresa em relação a todos os seus estabelecimentos, agências ou filiais.

A aceitação desta certidão condiciona-se à verificação de sua autenticidade no portal do Tribunal Superior do Trabalho na Internet (<http://www.tst.jus.br>).

Certidão emitida gratuitamente.

INFORMAÇÃO IMPORTANTE

Do Banco Nacional de Devedores Trabalhistas constam os dados necessários à identificação das pessoas naturais e jurídicas inadimplentes perante a Justiça do Trabalho quanto às obrigações estabelecidas em sentença condenatória transitada em julgado ou em acordos judiciais trabalhistas, inclusive no concernente aos recolhimentos previdenciários, a honorários, a custas, a emolumentos ou a recolhimentos determinados em lei; ou decorrentes de execução de acordos firmados perante o Ministério Público do Trabalho, Comissão de Conciliação Prévia ou demais títulos que, por disposição legal, contiver força executiva.



ELETRO JK

667

JEAN C. V. FERREIRA & CIA LTDA – CNPJ 08.533.577/0001-70 – I.E. 261569295
RUA CARLOS EMILIO ALEXANDRE SCHWARTZ 75 – ITINGA – JOINVILLE/SC
CEP 89235-188 - (47) 3307-4144 –(43) 99605-9289 – Whats - eletroj.k.licitacoes@gmail.com

A PREFEITURA MUNICIPAL DE MARMELEIRO

EDITAL PREGÃO ELETRÔNICO Nº 059/2022

PROCESSO ADMINISTRATIVO Nº 098/2022

DECLARAÇÃO UNIFICADA

A empresa JEAN C. V. FERREIRA & CIA LTDA, inscrita no CNPJ nº 08.533.577/0001-70, com sede na RUA CARLOS EMILIO ALEXANDRE SCHWARTZ, 75 - ITINGA – JOINVILLE/SC - CEP 89235-188, através de seu representante legal infra-assinado, declara sob as penas da Lei que:

- 1) (X) Declara, sob as penas do artigo 299 do Código Penal, que se enquadra na situação de microempresa, empresa de pequeno porte ou cooperativa, nos termos da Lei Complementar nº 123/06, alterada pela Lei Complementar nº 147/14, bem assim que inexistem fatos supervenientes que conduzam ao seu desenquadramento desta situação.
- 2) Declaramos, para os fins do disposto no inciso XXXIII do art. 7º da Constituição Federal, não empregamos menores de dezoito anos em trabalho noturno, perigoso ou insalubre e nem menores de dezesseis anos, em qualquer trabalho, salvo na condição de aprendiz, a partir dos quatorze anos de idade, em cumprimento ao que determina o inciso V do art. 27 da Lei nº 8.666/93, acrescida pela Lei nº 9.854/99.
- 3) Declaramos, para os fins que até a presente data inexistem fatos supervenientes impeditivos para habilitação no presente processo licitatório, estando ciente da obrigatoriedade de declarar ocorrências posteriores.
- 4) Declaramos, para os fins que a empresa não foi declarada inidônea por nenhum órgão público de qualquer esfera de governo, estando apta a contratar com o poder público.
- 5) Declaramos, para os devidos fins que não possuímos em nosso quadro societário e de empregados, servidor ou dirigente de órgão ou entidade contratante ou responsável pela licitação, nos termos do inciso III, do artigo 9º da Lei nº 8.666, de 21 de junho de 1993.
- 6) Comprometo-me a manter durante a execução do contrato, em compatibilidade com as obrigações assumidas, todas as condições de habilitação e qualificação exigidas na licitação.
- 7) Declaramos, para os devidos fins de direito, na qualidade de Proponente dos procedimentos licitatórios, instaurados por este Município, que o(a) responsável legal da empresa é o(a) Sr.(a) JEAN CARLOS VENTURINO FERREIRA, Portador(a) do RG sob nº 6.428.477-0 e CPF nº 017.059.089-50, cuja função/cargo é sócio administrador, responsável pela assinatura do contrato/Ata.
- 8) Declaramos, para os devidos fins que em caso de qualquer comunicação futura referente a este processo licitatório, bem como em caso de eventual contratação, concordo que a Ata de Registro de Preços/Contrato seja encaminhado para o seguinte endereço: E-mail: eletroj.k.licitacoes@gmail.com - Telefone: (43) 9 9605-9289 – (47) 3307-4144.
- 9) Caso altere o citado e-mail ou telefone comprometo-me em protocolizar pedido de alteração junto ao Sistema de Protocolo deste Município, sob pena de ser considerado como intimado nos dados anteriormente fornecidos.
- 10) declaramos em especial o art. 299 do Código Penal Brasileiro, que a proposta apresentada para participar do referido Pregão foi elaborada de maneira independente e o conteúdo da proposta não foi, no todo ou em parte, direta ou indiretamente, informado, discutido ou recebido de qualquer outro participante potencial ou de fato do referido Pregão, por qualquer meio ou por qualquer pessoa; que não tentou, por qualquer meio ou por qualquer pessoa, influir na decisão de qualquer outro participante potencial ou de fato do referido Pregão quanto a participar ou não da referida licitação; que o conteúdo da proposta apresentada para participar do referido Pregão não foi, no todo ou em parte, direta ou indiretamente, informado, discutido ou recebido de qualquer integrante deste Digníssimo Órgão, antes da abertura oficial das propostas.
- 11) declaração em atenção ao disposto no art. 4º, VII, da Lei 10.520/02, declarar que cumpre plenamente os requisitos exigidos para a habilitação na licitação e que não está impedida de participar de licitações e de contratar com a Administração Pública em razão de penalidades, nem de fatos impeditivos de sua habilitação.
- 12) declaramos que recebemos os documentos e tomamos conhecimento de todas as informações e das condições locais para o cumprimento das obrigações objeto da licitação.

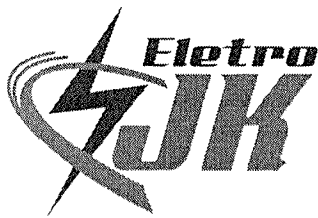

ELETRO JK

668

JEAN C. V. FERREIRA & CIA LTDA - CNPJ 08.533.577/0001-70 - I.E. 261569295
RUA CARLOS EMILIO ALEXANDRE SCHWARTZ 75 - ITINGA - JOINVILLE/SC
CEP 89235-188 - (47) 3307-4144 - (43) 99605-9289 - Whats - eletrojkk.licitacoes@gmail.com

- 13) Declaramos para fins de atendimento ao que consta do edital, que a empresa **JEAN C. V. FERREIRA & CIA LTDA** tomou conhecimento do Edital e de todas as condições de participação na Licitação e se compromete a cumprir todos os termos do Edital, e a fornecer material de qualidade, sob as penas da Lei.
- 14) Declaramos que assumimos inteira responsabilidade pela autenticidade de todos os documentos apresentados, sujeitando-nos a eventuais averiguações que se façam necessárias e comprometemo-nos a manter, durante todo o período de vigência do presente contrato, em compatibilidade com as obrigações assumidas, todas as condições de habilitação e qualificação exigidas na licitação, comprometemo-nos, ainda, a repassar na proporção correspondente, eventuais reduções de preços decorrentes de mudanças de alíquotas de impostos incidentes sobre o fornecimento do objeto, em função de alterações de legislação pertinente, publicadas durante a vigência do contrato;
- 15) Declaramos para os devidos fins que na proposta comercial encontram-se incluídos todos os tributos, encargos sociais, comissões, frete e quaisquer outros ônus que porventura possam recair sobre o fiel cumprimento do objeto.
- 16) Declaramos que temos conhecimento e submetemo-nos ao disposto na Lei nº. 8.078 – Código de Defesa do Consumidor, bem como, ao Edital e Anexos do presente PREGÃO.
- 17) A empresa declara ainda que tem ciência que a falsidade de declaração prestada objetivando benefícios na presente licitação, caracterizará o crime de que trata o Art. 299 do Código Penal, sem prejuízo do enquadramento em outras figuras penais e das sanções administrativas previstas na Lei nº 8.666/93.

JOINVILLE, 19 JULHO de 2022.

JEAN CARLOS VENTURINO FERREIRA
CPF 017.059.089-50 – RG 6.428.477-0
SÓCIO-ADMINISTRADOR

08.533.577/0001-70
I.E. 261.569.295

JEAN C. V. FERREIRA & CIA. LTDA.

R. CARLOS EMILIO ALEXANDRE SCHWARTZ, 75
ITINGA - CEP 89235-188
JOINVILLE - SANTA CATARINA

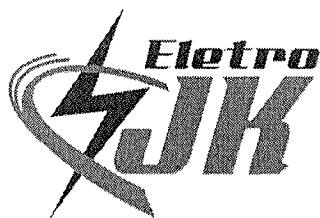

ELETRO JK

669

JEAN C. V. FERREIRA & CIA LTDA - CNPJ 08.533.577/0001-70 - I.E. 261569295
RUA CARLOS EMILIO ALEXANDRE SCHWARTZ 75 - ITINGA - JOINVILLE/SC
CEP 89235-188 - (47) 3307-4144 - (43) 99605-9289 - Whats - eletrojkllicitacoes@gmail.com

DECLARAÇÃO COM DADOS DO REPRESENTANTE LEGAL E DA EMPRESA

EDITAL PREGÃO ELETRÔNICO Nº 059/2022
PROCESSO ADMINISTRATIVO Nº 098/2022

Pelo presente, informamos o representante legal com poderes para a assinatura do Termo de Contrato desta licitação, bem como os dados da conta bancária para respectivos pagamentos:

Razão social: JEAN C. V. FERREIRA & CIA LTDA **CNPJ nº.** 08.533.577/0001-70

Inscrição Estadual 90391821-70 **Data da Inscrição:** 12/2006

Inscrição Municipal 30019 **Data da Inscrição:**

Banco: BANCO DO BRASIL **Agência nº.** 0429-4 **Conta nº.** .12023-5

Endereço completo: RUA CARLOS EMILIO ALEXANDRE SCHWARTZ, 75 - ITINGA - JOINVILLE/SC CEP 89235-188

Telefones: (43) 99605-9289 **E-mail:** eletrojkllicitacoes@gmail.com

Nº Registro na Junta Comercial 41205839430 **Data de Registro:** 12/12/2006

Ramo de Atividade: ELETRODOMÉSTICOS, ELETRICA

Representante Legal (administrador) JEAN CARLOS VENTURINO FERREIRA

DADO DO SOCIO

Nome Completo: JEAN CARLOS VENTURINO FERREIRA

Cargo: SÓCI ADMINISTRADOR

Endereço Residencial: RUA MASSAO KAMIAMA, 251 - JD PARAISO - BANDEIRANTES/PR CEP 86360-000

RG: 64284770 **CPF:** 017.059.089-50

E-mail pessoal: ELETROJK.LICITACOES@GMAIL.COM

JOINVILLE, 19 JULHO de 2022.

JEAN CARLOS VENTURINO FERREIRA
CPF 017.059.089-50 - RG 6.428.477-0
SÓCIO-ADMINISTRADOR

08.533.577/0001-70
I.E. 261.569.295

JEAN C. V. FERREIRA & CIA. LTDA.

R. CARLOS EMILIO ALEXANDRE SCHWARTZ, 75
ITINGA - CEP 89235-188

JOINVILLE - SANTA CATARINA



Secretaria da Micro e Pequena Empresa
Secretaria de Racionalização e Simplificação
Departamento de Registro Empresarial e Integração

CERTIDÃO SIMPLIFICADA DIGITAL

Certificamos que as informações abaixo constam dos documentos arquivados nesta Junta Comercial e são vigentes na data de sua expedição.

EMPRESA			
Nome Empresarial: JEAN C. V. FERREIRA & CIA LTDA			
Natureza Jurídica: SOCIEDADE EMPRESÁRIA LIMITADA			
NIRE(sede)	CNPJ	Arquivamento do ato Constitutivo	Início da atividade
42206981753	08.533.577/0001-70	12/12/2006	12/12/2006
Endereço: RUA CARLOS EMILIO ALEXANDRE SCHWARTZ, 75, ITINGA, JOINVILLE, SC - CEP: 89235188			
OBJETO SOCIAL			
COMÉRCIO VAREJISTA DE MATERIAL ELÉTRICO, MANUTENÇÃO DE REDES DE DISTRIBUIÇÃO DE ENERGIA ELÉTRICA, INSTALAÇÃO E MANUTENÇÃO ELÉTRICA, INSTALAÇÃO E MANUTENÇÃO DE SISTEMAS CENTRAIS DE AR CONDICIONADO, DE VENTILAÇÃO E REFRIGERAÇÃO, COMÉRCIO VAREJISTA ESPECIALIZADO DE EQUIPAMENTOS E SUPRIMENTOS DE INFORMÁTICA, COMÉRCIO VAREJISTA ESPECIALIZADO DE ELETRODOMÉSTICOS E EQUIPAMENTOS DE ÁUDIO E VÍDEO, SUPORTE TÉCNICO, MANUTENÇÃO E OUTROS SERVIÇOS EM TECNOLOGIA DA INFORMAÇÃO, REPARAÇÃO E MANUTENÇÃO DE EQUIPAMENTOS DE COMUNICAÇÃO, REPARAÇÃO E MANUTENÇÃO DE EQUIPAMENTOS ELETROELETRÔNICOS DE USO PESSOAL E DOMÉSTICO, COMÉRCIO ATACADISTA DE INSTRUMENTOS E MATERIAIS PARA USO MÉDICO, CIRÚRGICO, HOSPITALAR E DE LABORATÓRIOS, COMÉRCIO ATACADISTA DE EQUIPAMENTOS ELÉTRICOS DE USO PESSOAL E DOMÉSTICO, COMÉRCIO ATACADISTA DE APARELHOS ELETRÔNICOS DE USO PESSOAL E DOMÉSTICO, COMÉRCIO ATACADISTA DE MÓVEIS E ARTIGOS DE COLCHOARIA, COMÉRCIO ATACADISTA DE MÁQUINAS E EQUIPAMENTOS PARA USO INDUSTRIAL; PARTES E PEÇAS E COMÉRCIO ATACADISTA DE BOMBAS E COMPRESSORES; PARTES E PEÇAS.			
CAPITAL SOCIAL		PORTE	PRAZO DE DURAÇÃO
R\$ 100.000,00 CEM MIL REAIS		Microempresa	XXXXXX
R\$ Capital integralizado: 100.000,00 CEM MIL REAIS			
QUADRO SOCIOS E ADMINISTRADORES			
Nome/CPF	Participação R\$	Cond./Administrador	Término do mandato
JEAN CARLOS VENTURINO FERREIRA 017.059.089-50	50.000,00	SÓCIO / ADMINISTRADOR	XX/XX/XXXX
NEIDE VENTURINO FERREIRA 737.492.069-53	50.000,00	SÓCIO / ADMINISTRADOR	XX/XX/XXXX
ÚLTIMO ARQUIVAMENTO		SITUAÇÃO	STATUS
Data	Número		
10/02/2022	42206981753	REGISTRO ATIVO	Sem Status
Ato: 002 - ALTERAÇÃO			
Evento: 039 - INSCRICAO DE TRANSFERENCIA DE SEDE DE OUTRA UF			
FILIAL(AIS) NESTA UNIDADE DA FEDERAÇÃO OU FORA DELA			
NIRE: XXXXXX		CNPJ: XXXXXX	
Endereço: XXXXXX			

224770861

página: 1/2



671



Secretaria da Micro e Pequena Empresa
Secretaria de Racionalização e Simplificação
Departamento de Registro Empresarial e Integração



CERTIDÃO SIMPLIFICADA DIGITAL

Certificamos que as informações abaixo constam dos documentos arquivados nesta Junta Comercial e são vigentes na data de sua expedição.

EMPRESA			
Nome Empresarial: JEAN C. V. FERREIRA & CIA LTDA			
Natureza Jurídica: SOCIEDADE EMPRESÁRIA LIMITADA			
NIRE(sede)	CNPJ	Arquivamento do ato Constitutivo	Início da atividade
42206981753	08.533.577/0001-70	12/12/2006	12/12/2006
Endereço: RUA CARLOS EMILIO ALEXANDRE SCHWARTZ, 75, ITINGA, JOINVILLE, SC - CEP: 89235188			
Observação			

FLORIANOPOLIS - SC, 20 de Junho de 2022

BLASCO BORGES BARCELLOS

224770861

página: 2/2



CONTROLE: 22359714858184 CPF SOLICITANTE: 822.385.109-15 NIRE: 42206981753 EMITIDA: 20/06/2022 PROTOCOLO: 224770861

MUNICÍPIO DE JOINVILLE



CERTIDÃO DE INSCRIÇÃO MOBILIÁRIA

NÚMERO CERTIDÃO:

DATA DA EMISSÃO:

DATA DA VALIDADE:

116551/2022	17/06/2022	15/09/2022
-------------	------------	------------

CPF/CNPJ:

NOME/RAZÃO SOCIAL:

08.533.577/0001-70	JEAN C. V. FERREIRA & CIA LTDA
--------------------	--------------------------------

CMC:	ATIVIDADE FISCAL:	SITUAÇÃO CADASTRAL	INÍCIO DE ATIVIDADE
1826235	Comércio varejista de material elétrico	ATIVO	10/02/2022
1826239	Manutenção de redes de distribuição de energia elétrica	ATIVO	10/02/2022
1826240	Instalação e manutenção elétrica	ATIVO	10/02/2022
1826242	Instalação e manutenção de sistemas centrais de ar condicionado, de ventilação e refrigeração	ATIVO	10/02/2022
1826243	Comércio atacadista de instrumentos e materiais para uso médico, cirúrgico, hospitalar e de laboratórios	ATIVO	10/02/2022
1826245	Comércio atacadista de equipamentos elétricos de uso pessoal e doméstico	ATIVO	10/02/2022
1826246	Comércio atacadista de aparelhos eletrônicos de uso pessoal e doméstico	ATIVO	10/02/2022
1826248	Comércio atacadista de móveis e artigos de colchoaria	ATIVO	10/02/2022
1826249	Comércio atacadista de máquinas e equipamentos para uso industrial; partes e peças	ATIVO	10/02/2022
1826251	Comércio atacadista de bombas e compressores; partes e peças	ATIVO	10/02/2022
1826252	Comércio varejista especializado de equipamentos e suprimentos de informática	ATIVO	10/02/2022
1826253	Comércio varejista especializado de eletrodomésticos e equipamentos de áudio e vídeo	ATIVO	10/02/2022
1826254	Suporte técnico, manutenção e outros serviços em tecnologia da informação	ATIVO	10/02/2022
1826255	Reparação e manutenção de equipamentos de comunicação	ATIVO	10/02/2022
1826256	Reparação e manutenção de equipamentos eletroeletrônicos de uso pessoal e doméstico	ATIVO	10/02/2022

ENDEREÇO/LOCALIZAÇÃO:

Logradouro: Carlos Emilio Alexandre Schwartz, 75

Complemento:

Bairro: Itinga

CEP: 89235-188

AVISO:

Esta certidão é válida por 90 dias, salvo se a empresa for baixada antes.

6734

DESCRIÇÃO:

Certificamos que em nosso Cadastro Mobiliário Municipal consta a(s) inscrição(ões) em nome da Pessoa e endereço em epígrafe.

CÓDIGO DE CONTROLE DA CERTIDÃO

C22116551N9109D28

A autenticidade desta poderá ser confirmada na página da Município de Joinville
<http://tmiweb.joinville.sc.gov.br/sefaz/logon.jsp>

Município de Joinville

Av. Hermann August Lepper, 10



6748

Ministério da Economia
Secretaria Especial de Desburocratização, Gestão e Governo Digital
Secretaria de Gestão

Sistema de Cadastramento Unificado de Fornecedores - SICAF

Declaração

Declaramos para os fins previstos na Lei nº 8.666, de 1993, conforme documentação registrada no SICAF, que a situação do fornecedor no momento é a seguinte:

Dados do Fornecedor

CNPJ: 36.521.392/0001-81 DUNS®: 929080822
Razão Social: GO VENDAS ELETRONICAS LTDA
Nome Fantasia:
Situação do Fornecedor: Credenciado Data de Vencimento do Cadastro: 19/04/2023
Natureza Jurídica: SOCIEDADE EMPRESÁRIA LIMITADA
MEI: Não
Porte da Empresa: Empresa de Pequeno

Ocorrências e Impedimentos

Ocorrência: Nada Consta
Impedimento de Licitar: Nada Consta
Ocorrências Impeditivas indiretas: Nada Consta
Vínculo com "Serviço Público": Nada Consta

Níveis cadastrados:

I - Credenciamento

II - Habilitação Jurídica

III - Regularidade Fiscal e Trabalhista Federal

Receita Federal e PGFN Validade: 07/01/2023
FGTS Validade: 01/08/2022
Trabalhista (<http://www.tst.jus.br/certidao>) Validade: 09/01/2023

IV - Regularidade Fiscal Estadual/Distrital e Municipal

Receita Estadual/Distrital Validade: 02/08/2022
Receita Municipal Validade: 05/08/2022

VI - Qualificação Econômico-Financeira

Validade: 31/12/2022

Francieli de Oliveira Mainardi

Emitido em: 19/07/2022 12:57

CPF: 067.175.299-54 Nome: FRANCIELI DE OLIVEIRA MAINARDI

Ass: _____



GO VENDAS ELETRÔNICAS

Pregão Eletrônico - 059/2022 - PMM

Para: Município de Marmeleiro

Data: 19/07/2022

GO VENDAS ELETRÔNICAS sediada à Avenida Dom Pedro II, nº 830, sala 03, Universitário, Lages/SC, CEP 88509-000, inscrita no CNPJ sob o nº 36.521.392/0001-81 vêm, por intermédio de seu representante legal e administrador, Sr(a). Gustavo Oliveira, CPF 087.015.959-38, RG: 4339811.

Responsável pela assinatura do contrato: Titular da empresa, Sr. Gustavo Oliveira, solteiro, comerciante, CPF nº 087.015.959-38, Carteira de Identidade nº 4.339.811, órgão expedidor SSP - SC, residente e domiciliado(a) no(a) Rua Carlos Chagas, 413, Conta Dinheiro, Lages/SC, CEP 88520275. Dados bancários: Banco Inter (077) - C/c: 5876653-7 -- Agência: 0001 -- E-mail: licitacao@govendasonline.com.br - Telefone de Contato: Sessão Pública: (49) 99132-9784 - Vendas, pedidos e entregas: (49) 98404-4977 ou (49) 99156-4246

PROPOSTA DE PREÇOS

ITEM	DESCRIÇÃO	UNID	QTD	FABRICANTE/MARCA/LINHA/MODELO	PREÇO EM REAIS	
					UNITÁRIO	TOTAL
24	LAVADORA DE ROUPAS AUTOMÁTICA: com capacidade de 8 kg, voltagem 110v; com display eletrônico; com funções lava, enxagua e centrifuga; com no mínimo 04 níveis de água; abertura da tampa superior; classificação energética A; garantia mínima de 12 meses.	Un.	2	MUELLER / MUELLER / Energy / Energy 8Kg	R\$ 1.657,80 (um mil, seiscentos e cinquenta e sete reais e oitenta centavos)	R\$ 3.315,60 (três mil, trezentos e quinze reais e sessenta centavos)
VALOR TOTAL						R\$ 3.315,60 (três mil, trezentos e quinze reais e sessenta centavos)

PRAZO DE VALIDADE DA PROPOSTA: 60 (sessenta) dias, contados da data estipulada para a abertura do presente certame

PRAZO DE ENTREGA DO MATERIAL: 10 (dez) dias, contados do momento do recebimento da ordem de compra

PRAZO DE PAGAMENTO: 15 (quinze) dias contados do mês subsequente da apresentação da Nota Fiscal

PRAZO DE GARANTIA DO PRODUTO: conforme exigência do edital e/ou conforme prazo da fabricante, caso maior

Observações:

Gustavo Oliveira
Sócio Administrador

GO VENDAS ELETRÔNICAS LTDA
CNPJ: 36.521.392/0001-81
Inscrição Estadual: 260433498
Inscrição Municipal: 634470

Avenida Dom Pedro II, nº 830, sala 03
Bairro Universitário, Lages/SC
CEP 88.509-000

licitacao@govendas.com.br
(49) 99925-0646
www.govendas.com.br
Representante: Gustavo Oliveira



GO VENDAS ELETRÔNICAS

-Declara que irá cumprir todos os termos da Nota de Empenho a ser firmada com a vencedora do certame;

-Nos preços ofertados já estão inclusos os tributos, fretes, taxas, seguros, encargos sociais, trabalhistas e todas as demais despesas necessárias à execução do objeto.

Declara para fins de participação que:

- as mercadorias ofertadas atendem todas as especificações exigidas no Edital.
- os preços indicados contemplam todos os custos diretos e indiretos incorridos na data da apresentação desta proposta incluindo, entre outros: tributos, encargos sociais, material, despesas administrativas, seguro, frete e lucro.
- Cumpre as condições estabelecidas para efeito de habilitação, nos termos do disposto no inciso VII, do artigo 4º da Lei 10.520/02, de 17 de julho de 2002;
- Para fins do disposto no inciso V do art. 27 da Lei no 8.666, de 21/06/1993, acrescido pela Lei no 9.854, de 27/10/1999, não emprega menor de dezoito anos em trabalho noturno, perigoso ou insalubre e não emprega menor de dezesseis anos. Encontrando-se em situação regular perante o Ministério do Trabalho, no que se refere à observância do disposto no inciso XXXIII do artigo 7º da Constituição Federal.
- Não pesa contra si declaração de inidoneidade, expedida em face de inexecução total ou parcial de contratos com outros entes públicos, nos termos do artigo 87, inciso IV e artigo 88, inciso III da Lei 8.666/93, em atendimento ao artigo 97 da referida Lei;
- Não possuir parentesco até o 3º grau civil, afim ou consanguíneo, com qualquer servidor ou ocupante de função de confiança no MUNICÍPIO, podendo vir a responder às medidas cabíveis em direito em caso de falsidade;
- Não haver em seu quadro societário nenhum sócio majoritário que esteja impedido de contratar com o poder público por aplicação do art. 12, incisos I, II e III, cumulado com os arts. 9 a 11, da Lei 8.429, de 02 de junho de 1992, assim como, caso venha a ser declarado vencedor da licitação acima referida, com a consequente assinatura do contrato, me comprometo a comunicar o Poder Público caso haja o impedimento acima supervenientemente à assinatura do contrato;
- Não tem conhecimento, no momento, da participação de servidor ou dirigente de órgão ou entidade contratante ou responsável pela licitação, consoante inciso III do art. 9º da Lei 8.666/93 e Diplomas Complementares e, que está ciente da obrigatoriedade de denunciar qualquer irregularidade que porventura venha a acontecer;
- Nos termos do art. 9º, da Lei nº 8.666/93, não possui como sócio ou procurador, servidor público efetivo ou não, ainda que licenciado do cargo, nem mantém vínculo de qualquer espécie com Órgãos de Natureza Público, bem como, não é pessoa terceirizada cuja atividade

Gustavo Oliveira
Sócio Administrador

GO VENDAS ELETRÔNICAS LTDA
CNPJ: 36.521.392/0001-81
Inscrição Estadual: 260433498
Inscrição Municipal: 634470

Avenida Dom Pedro II, nº 830, sala 03
Bairro Universitário, Lages/SC
CEP 88.509-000

licitacao@govendas.com.br
(49) 99925-0646
www.govendas.com.br
Representante: Gustavo Oliveira

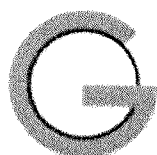

GO VENDAS ELETRÔNICAS

esteja relacionada com os setores de compras, jurídico, contábil, financeiro ou qualquer outro setor cujo objeto licitado seja afeto.

- Examinou o presente Edital e seus anexos, e que concorda com seu conteúdo e submete-se a todas as exigências estabelecidas no mesmo, e que a proposta apresentada está em conformidade com as exigências editalícias;
- Sob as penas da lei, em especial o art. 299 do Código Penal Brasileiro, que a proposta apresentada para participar desta licitação foi elaborada de maneira independente o conteúdo da proposta não foi, no todo ou em parte, direta ou indiretamente, informado, discutido ou recebido de qualquer outro participante potencial ou de fato desta licitação por qualquer meio ou por qualquer pessoa; a intenção de apresentar a proposta elaborada para participar da licitação não foi informada, discutida ou recebida de qualquer outro participante potencial ou de fato desta licitação, por qualquer meio ou por qualquer pessoa; que não tentou, por qualquer meio ou por qualquer pessoa, influir na decisão de qualquer outro participante quanto a participar ou não da referida licitação; que o conteúdo da proposta apresentada para participar da licitação não será, no todo ou em parte, direta ou indiretamente, comunicado ou discutido com qualquer outro participante antes da adjudicação do objeto da referida licitação; que o conteúdo da proposta apresentada não foi, no todo ou em parte, direta ou indiretamente, informado, discutido ou recebido de qualquer integrante do órgão licitante antes da abertura oficial das propostas; e que está plenamente ciente do teor e da extensão desta declaração e que detém plenos poderes e informações para firmá-la; que declara garantir que os preços cotados na proposta ou no lance que venha formular são valores aptos, satisfatórios e suficientes para atendimento da execução do objeto licitado.
- a empresa cumpre plenamente as exigências e os requisitos de habilitação previstos no instrumento convocatório deste pregão, inexistindo qualquer fato impeditivo de sua participação neste certame;
- até a presente data, inexistem fatos supervenientes impeditivos para sua habilitação no presente processo licitatório, estando ciente da obrigatoriedade de declarar ocorrências posteriores;
- declara para os devidos fins que como licitante observará e, eventualmente contratado observará e fará observar pelos fornecedores e subcontratados, se admitida subcontratação, a prática do mais alto padrão de ética durante todo o processo de licitação, de contratação e de execução do objeto contratual. Para os propósitos desta declaração, definem-se as seguintes práticas: a) "prática corrupta": oferecer, dar, receber ou solicitar, direta ou indiretamente, qualquer vantagem com o objetivo de influenciar a ação de servidor público no processo de licitação ou na execução de contrato; b) "prática fraudulenta": a falsificação ou omissão dos fatos, com o objetivo de influenciar o processo de licitação ou de execução de contrato; c) "prática colusiva": esquematizar ou estabelecer um acordo entre dois ou mais licitantes, com ou sem o conhecimento de representantes ou prepostos do órgão licitador, visando estabelecer

Gustavo Oliveira
Sócio Administrador

GO VENDAS ELETRÔNICAS LTDA
CNPJ: 36.521.392/0001-81
Inscrição Estadual: 260433498
Inscrição Municipal: 634470

Avenida Dom Pedro II, nº 830, sala 03
Bairro Universitário, Lages/SC
CEP 88.509-000

licitacao@govendas.com.br
(49) 99925-0646
www.govendas.com.br
Representante: Gustavo Oliveira

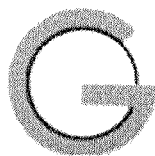

GO VENDAS ELETRÔNICAS

preços em níveis artificiais e não-competitivos; d) "prática coercitiva": causar dano ou ameaçar causar dano, direta ou indiretamente, às pessoas ou sua propriedade, visando influenciar sua participação em um processo licitatório ou afetar a execução do contrato; e) "prática obstrutiva": (i) destruir, falsificar, alterar ou ocultar provas em inspeções ou fazer declarações falsas aos representantes do organismo financeiro multilateral, com o objetivo de impedir materialmente a apuração de alegações de prática prevista, deste Edital; (ii) atos cuja intenção seja impedir materialmente o exercício do direito de o organismo financeiro multilateral promover inspeção. II - Na hipótese de financiamento, parcial ou integral, por organismo financeiro multilateral, mediante adiantamento ou reembolso, este organismo imporá sanção sobre uma empresa ou pessoa física, inclusive declarando-a inelegível, indefinidamente ou por prazo determinado, para a outorga de contratos financiados pelo organismo se, em qualquer momento, constatar o envolvimento da empresa, diretamente ou por meio de um agente, em práticas corruptas, fraudulentas, colusivas, coercitivas ou obstrutivas ao participar da licitação ou da execução um contrato financiado pelo organismo. III - Considerando os propósitos das cláusulas acima, a licitante vencedora, como condição para a contratação, deverá concordar e autorizar que, na hipótese de o contrato vir a ser financiado, em parte ou integralmente, por organismo financeiro multilateral, mediante adiantamento ou reembolso, permitirá que o organismo financeiro e/ou pessoas por ele formalmente indicadas possam inspecionar o local de execução do contrato e todos os documentos, contas e registros relacionados à licitação e à execução do contrato;

- Os documentos apresentados são fiéis e verdadeiros;
- os documentos apresentados de origem não eletrônica conferem com os seus respectivos originais, nos termos do que dispõe o art. 3º, inciso 2º da Lei Federal nº 13.726/2018;
- não possui, em sua cadeia produtiva, empregados executando trabalho degradante ou forçado, observando o disposto nos incisos III e IV do art. 1º e no inciso III do art. 5º da Constituição Federal;
- Se enquadra na condição de Microempresa/Empresa de pequeno porte nos termos do enquadramento previsto na Lei Complementar nº 123, de 14 de dezembro de 2006, com nova redação dada pela Lei Complementar nº 147, de 7 de agosto de 2014, estando apta, portanto, a participar do certame acima referenciado e exercer os direitos previstos na legislação, não possuindo nenhum dos impedimentos previstos no parágrafo 4º do art. 3º da Lei Complementar nº 123/2006;
- Prazo de início de fornecimento/execução dos serviços de acordo com o estabelecido no termo de referência (anexo) do edital desse processo.
- Não possui como sócio, gerente e diretores, servidores deste órgão licitante, e ainda cônjuge, companheiro ou parente até terceiro grau.
- O prazo para entrega dos itens será de acordo com os termos estabelecidos no anexo, deste edital a contar do envio da ordem de compra ou documento similar preferencialmente no e-mail

Gustavo Oliveira
Sócio Administrador

GO VENDAS ELETRÔNICAS LTDA
CNPJ: 36.521.392/0001-81
Inscrição Estadual: 260433498
Inscrição Municipal: 634470

Avenida Dom Pedro II, nº 830, sala 03
Bairro Universitário, Lages/SC
CEP 88.509-000

licitacao@govendas.com.br
(49) 99925-0646
www.govendas.com.br
Representante: Gustavo Oliveira



GO VENDAS ELETRÔNICAS

previsto nessa proposta e todos os equipamentos serão avaliados, sob pena de devolução de não aceite, caso não atenda a especificação do termo de referência do referido edital, ou seja, de má qualidade.

Gustavo Oliveira
Sócio Administrador

GO VENDAS ELETRÔNICAS LTDA
CNPJ: 36.521.392/0001-81
Inscrição Estadual: 260433498
Inscrição Municipal: 634470

Avenida Dom Pedro II, nº 830, sala 03
Bairro Universitário, Lages/SC
CEP 88.509-000

licitacao@govendas.com.br
(49) 99925-0646
www.govendas.com.br
Representante: Gustavo Oliveira

**CATÁLOGO(S) ITEM 24
MARCA MUELLER**

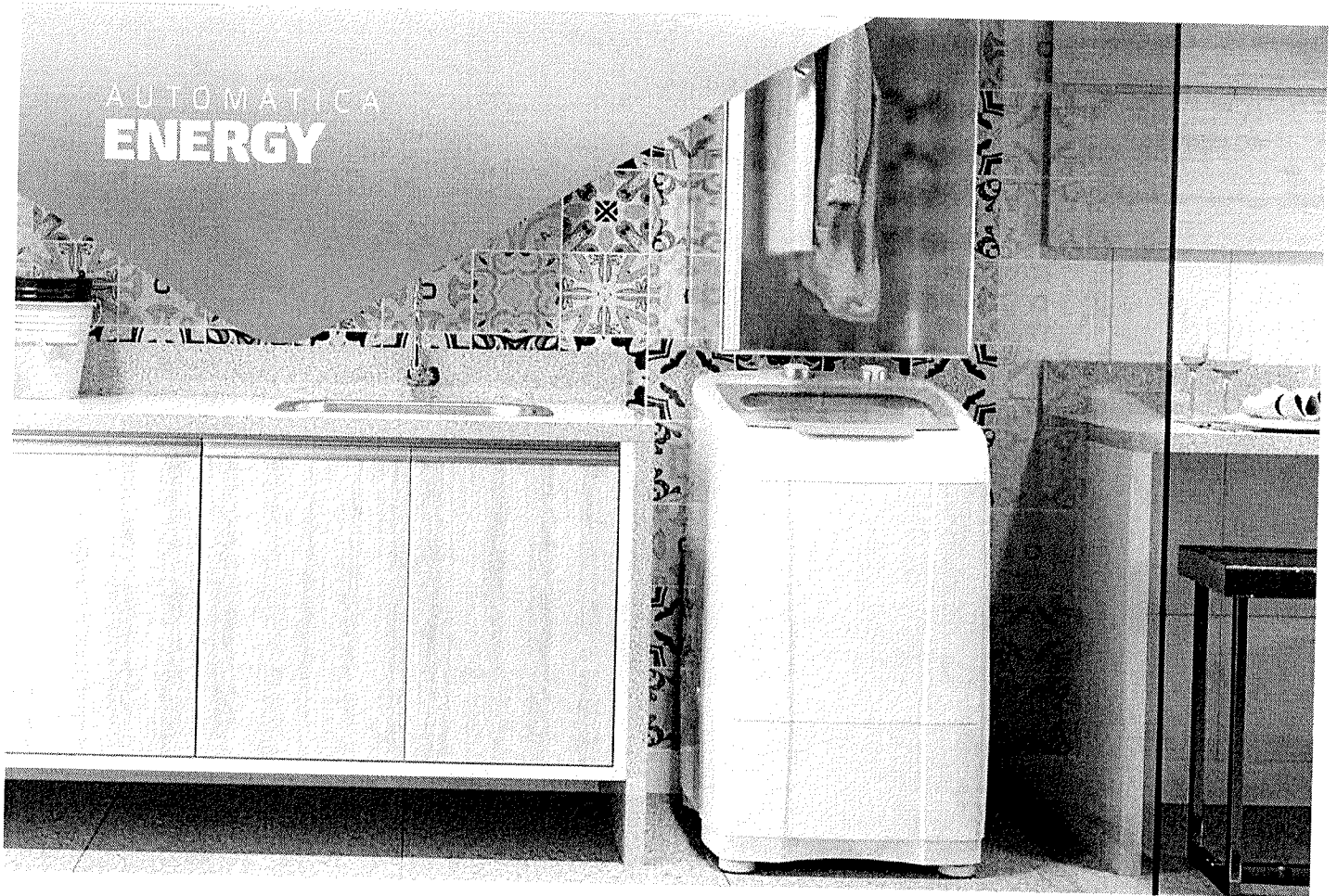



Assista ao vídeo da produto.

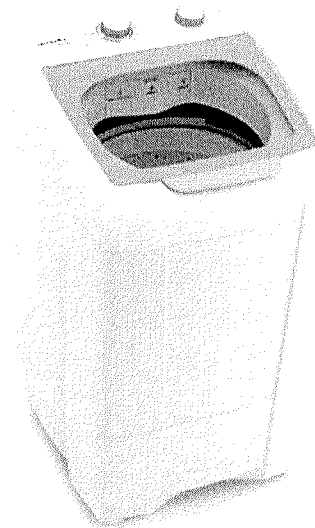

LAVA ATÉ 8 KG

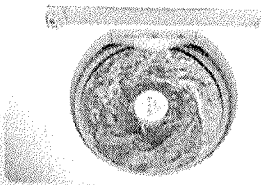

LAVAGEM POR AGITAÇÃO
Ideal para lavar roupas muito sujas.

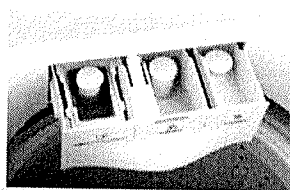

TRIPLO DISPENSER
Gaveta prática com compartimentos específicos para sabão em pó/líquido, amaciante e alvejante.

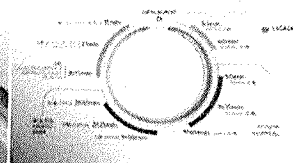

11 PROGRAMAS DE LAVAGEM
Você escolhe os programas de acordo com a sujidade das roupas: pouco suja, normal e muito suja.

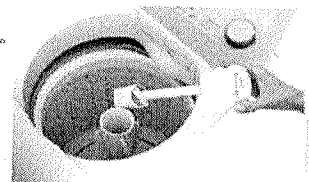

FILTRO FIAPOS FREE
Praticidade para remover os fiapos da lavagem.





Assista ao vídeo do produto.

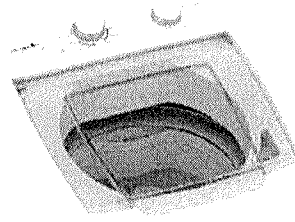

LAVA ATÉ 6 KG

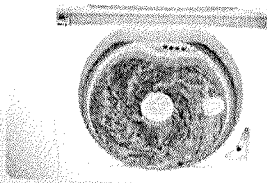

LAVAGEM POR AGITAÇÃO
Ideal para lavar roupas muito sujas.

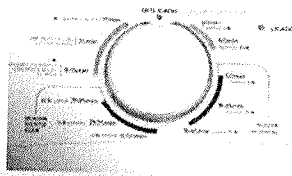

11 PROGRAMAS DE LAVAGEM
Você escolhe os programas de acordo com a sujidade das roupas: pouco suja, normal e muito suja.

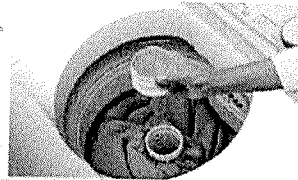

DISPENSER PARA SABÃO EM PÓ
Utilize sabão na medida.

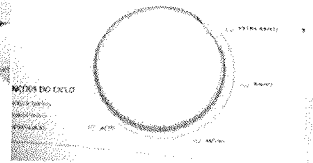

4 NÍVEIS DE ÁGUA
Opções para os diferentes tipos de roupas.

TABELAS LAVADORAS

ENERGY 8KG		
ESPECIFICAÇÕES TÉCNICAS		
Capacidade	8 kg	
Dimensões do produto (cm)	A: 101,7 x L: 56,3 x P: 61,9	
Dimensões da embalagem (cm)	A: 103,2 x L: 57 x P: 69,5	
Peso líquido	25 kg	
Peso bruto	29 kg	
Tensão	127 V ou 220 V	
Cores	Branco	
LAVAGEM		
Potência para 127 V	530 W	
Potência para 220 V	410 W	
Capacidade de água na cuba (nível máx)	67,8 litros	
Consumo de energia (ciclo de lavagem normal)	0,24 kWh / ciclo	
Rotação de centrifugação	750 rpm	
INMETRO		
	127 V	220 V
Classificação de eficiência energética	A	A
Classificação de eficiência de centrifugação	A	A
Consumo de energia	0,24 kWh / ciclo	0,24 kWh / ciclo
Eficiência de lavagem	0,77	0,77
Capacidade de lavagem	8 kg	8 kg
Consumo de água	105 litros / ciclo	105 litros / ciclo
CÓDIGOS		
	127 V	220 V
Código do produto	60 0044 004	60 0044 005
Código EAN	789665460 233 8	789665460 234 5

ENERGY 6KG		
ESPECIFICAÇÕES TÉCNICAS		
Capacidade	6 kg	
Dimensões do produto (cm)	A: 100,6 x L: 56,3 x P: 61,9	
Dimensões da embalagem (cm)	A: 102,8 x L: 58 x P: 61,5	
Peso líquido	21,1 kg	
Peso bruto	23,7 kg	
Tensão	127 V ou 220 V	
Cores	Branco	
LAVAGEM		
Potência para 127 V	680 W	
Potência para 220 V	680 W	
Capacidade de água na cuba (nível max)	60 litros	
Consumo de energia (ciclo de lavagem normal)	0,19 kWh / ciclo	
Rotação de centrifugação	550 rpm	
INMETRO		
	127 V	220 V
Classificação de eficiência energética	A	A
Classificação de eficiência de centrifugação	C	C
Consumo de energia	0,19 kWh / ciclo	0,19 kWh / ciclo
Eficiência de lavagem	0,75	0,75
Capacidade de lavagem	6 kg	6 kg
Consumo de água	106 litros / ciclo	106 litros / ciclo
CÓDIGOS		
	127 V	220 V
Código do produto	60 0039 005	60 0039 006
Código EAN	789666460 283 3	789666460 284 0

POPOMATIC 8KG		
ESPECIFICAÇÕES TÉCNICAS		
Capacidade	8 kg	
Dimensões do produto (cm)	A: 101,7 x L: 56,3 x P: 61,9	
Dimensões da embalagem (cm)	A: 103,2 x L: 57 x P: 60,5	
Peso líquido	24,9 kg	
Peso bruto	27,5 kg	
Tensão	127 V ou 220 V	
Cores	Branco	
LAVAGEM		
Potência para 127 V	650 W	
Potência para 220 V	610 W	
Capacidade de água na cuba (nível max)	67,8 litros	
Consumo de energia (ciclo de lavagem normal)	0,24 kWh / ciclo	
Rotação de centrifugação	750 rpm	
INMETRO		
	127 V	220 V
Classificação de eficiência energética	A	A
Classificação de eficiência de centrifugação	A	A
Consumo de energia	0,24 kWh / ciclo	0,24 kWh / ciclo
Eficiência de lavagem	0,84	0,84
Capacidade de lavagem	8 kg	8 kg
Consumo de água	105 litros / ciclo	105 litros / ciclo
CÓDIGOS		
	127 V	220 V
Código do produto	60 0044 012	60 0044 013
Código EAN	789666460 289 5	789666460 290 1

POPOMATIC 6KG		
ESPECIFICAÇÕES TÉCNICAS		
Capacidade	6 kg	
Dimensões do produto (cm)	A: 100,6 x L: 56,3 x P: 61,9	
Dimensões da embalagem (cm)	A: 102,8 x L: 58 x P: 61,5	
Peso líquido	21 kg	
Peso bruto	23,6 kg	
Tensão	127 V ou 220 V	
Cores	Branco	
LAVAGEM		
Potência para 127 V	550 W	
Potência para 220 V	515 W	
Capacidade de água na cuba (nível max)	60 litros	
Consumo de energia (ciclo de lavagem normal)	0,14 kWh / ciclo	
Rotação de centrifugação	550 rpm	
INMETRO		
	127 V	220 V
Classificação de eficiência energética	A	A
Classificação de eficiência de centrifugação	E	E
Consumo de energia	0,14 kWh / ciclo	0,14 kWh / ciclo
Eficiência de lavagem	0,70	0,70
Capacidade de lavagem	6 kg	6 kg
Consumo de água	115 litros / ciclo	115 litros / ciclo
CÓDIGOS		
	127 V	220 V
Código do produto	60 0030 011	60 0030 012
Código EAN	789666460 286 4	789666460 287 1

TABELAS LAVADORAS

INMETRO

DESEMPENHO
LAVADORA DE ROUPA AUTOMÁTICA

127 volts

Fornecedor: Mueller Eletrodomesticos
Marca: **mueller**
Modelo: Energy 8kg

Desempenho global (Eficiência energética, de centrifugação, de lavagem e de consumo de água)

Mais eficiente

A B C D E

Menos eficiente

A

PROCEL PROGRAMA BRASILEIRO DE ETIQUETAGEM

Consumo de Energia: **0,25 kWh/ciclo**

Capacidade de Lavagem (kg): **8,0 kg**

Consumo de água: **105,7 L/ciclo**

Instruções de instalação e recomendações de uso, leia o Manual do aparelho